

1-1167.00

Digital

MINISTERIO DE COMERCIO INDUSTRIA Y TURISMO
ARTESANÍAS DE COLOMBIA S.A.
CENTRO DE DISEÑO

REGIÓN OCCIDENTE: DEPARTAMENTO DE NARIÑO
ASESORIA DE DISEÑO EN : PRODUCCIÓN, MEJORAMIENTO Y DESARROLLO DE
NUEVOS PRODUCTOS PARA LOS MUNICIPIOS LA UNION, GENOVA, SAN PABLO
CONSACA, SAPUYES, ANCUYA, SANDONA, LA FLORIDA Y LINARES EN LOS OFICIOS DE
SOMBRERERÍA Y TEJEDURÍA EN IRACA (PAJA TOQUILLA).

MARIA ANTONIA MARTÍNEZ MELO
DISEÑADORA INDUSTRIAL.

PROGRAMA NACIONAL DE CADENAS PRODUCTIVAS
CONVENIO FOMIPYME - FIDUIFI
CONVENIO IDEXMODA - PRESIDENCIA DE LA REPÚBLICA.
UNIÓN EUROPEA/LABORATORIO DE DISEÑO DE PASTO.

JUNIO DE 2004.



Ministerio de Desarrollo Económico

artesanías de colombia s.a.

CREDITOS:

CENTRO DE DISEÑO BOGOTA D.C
LABORATORIO DE DISEÑO DE PASTO

CECILIA DUQUE DUQUE
Gerente General

ERNESTO ORLANDO BENAVIDES
Subgerente Administrativo y Financiero

CARMEN INES CRUZ
Subgerente de Desarrollo

LYDA DEL CARMEN DÍAZ LOPEZ
Coordinadora Centro de Diseño

DAYRA PALACIOS MULLCUE
Codirectora Nacional
Laboratorio de Diseño de Pasto

GABRIEL COEN
Codirector Europeo
Laboratorio de Diseño de Pasto

A las artesanas que con su experiencia y habilidad hacen posible que aún nuestros sentidos perciban la esencia de la naturaleza.

D.I. Ma. ANTONIA MARTÍNEZ MELO
Asesora de diseño Artesanías de Colombia s.a

INTRODUCCIÓN:

Este documento consta de diez capítulos en los que se consolida la información pertinente a las asesorías en diseño a la cadena productiva de la iraca y al cumplimiento de los objetivos del proyecto asignado.

En los capítulos primero a cuarto se describe la asesoría en diseño realizada en los municipios de Santer – La Unión, Colón – Genova, Consaca y Sapuyes, orientadas al rescate, mejoramiento, diseño y diversificación de productos dependiendo de las fortalezas de cada comunidad.

En el Capítulo cinco se estructura como producto intermedio las 32 líneas de producto, para la cadena, en donde están consolidadas las asesorías presentadas durante todo el proyecto, y las asesorías a las cuales se hace referencia en los primeros capítulos incluyendo asesorías puntuales.

El Capítulo seis describe los talleres creativos, en los cuales fue necesario inducción, tendencias para moda (idexmoda 2004), tendencias para hogar (P.J. Arañador) y taller de experimentación de la fibra de iraca. anexando imágenes y dibujos de las artesanas.

El Capítulo siete consolida la preparación de grupos artesanales para ferias y eventos.

El Capítulo octavo describe el referencial para productos tejidos en iraca, que se construyó con la participación de las comunidades artesanales.

Y el capítulo noveno, presenta las fichas de taller y asesoría puntual prestada a los artesanos de iraca que visitaron el Laboratorio de diseño de Pasto.

TABLA DE CONTENIDO:

INTRODUCCIÓN

I. ASESORIA EN RESCATE DE TÉCNICA Y DISEÑO DE PRODUCTO EN SANTADER- LA UNIÓN EN EL DEPARTAMENTO DE NARIÑO.

1. ANTECEDENTES

1.1. ASESORIAS PRESTADAS POR ARTESANÍAS DE COLOMBIA / LABORATORIO
COLOMBIANO DE DISEÑO DE PASTO

1.2. LOCALIZACIÓN GEOGRÁFICA

1.2.1 MAPA

2. PROPUESTA DE DISEÑO

2.1 SUSTENTACIÓN DE LA PROPUESTA: SOMBREROS TEXTURA

2.2 SUSTENTACIÓN DE LA PROPUESTA: INDIVIDUALES REDONDOS. Líneas de mesa
granizo y cordón

3. PRODUCCIÓN

3.1 PRODUCCIÓN SOMBREROS E INDIVIDUALES

3.1.1 PROCESO DE PRODUCCIÓN SOMBREROS

3.1.2 PROCESO DE PRODUCCIÓN INDIVIDUALES

3.2 CAPACIDAD DE PRODUCCIÓN

3.3 CONTROL DE CALIDAD

3.4 PROVEEDORES DE LOS INSUMOS Y MATERIAS PRIMAS

3.5 ANALISIS DE COSTOS

4. COMERCIALIZACIÓN

4.1 COMERCIALIZACIÓN

4.1.1 MERCADOS SUGERIDOS

II. ASESORIA EN RESCATE DE TÉCNICA Y DISEÑO DE PRODUCTO EN COLÓN- GENOVA EN EL DEPARTAMENTO DE NARIÑO.

1. ANTECEDENTES

1.1 ASESORIAS PRESTADAS POR ARTESANÍAS DE COLOMBIA / LABORATORIO
COLOMBIANO DE DISEÑO DE PASTO

1.2 LOCALIZACIÓN GEOGRÁFICA

2.2.1 MAPA

2. PROPUESTA DE DISEÑO

2.1 SUSTENTACIÓN DE LA PROPUESTA: SOMBREROS PENDALINO

3. PRODUCCIÓN

3.1 PRODUCCIÓN SOMBREROS

3.1.1 PROCESO DE PRODUCCIÓN

3.2 CAPACIDAD DE PRODUCCIÓN

3.3 CONTROL DE CALIDAD

3.4 PROVEEDORES DE LOS INSUMOS Y MATERIAS PRIMAS

3.5 ANALISIS DE COSTOS

4. COMERCIALIZACIÓN

4.1 COMERCIALIZACIÓN

4.2 MERCADOS SUGERIDOS

III. ASESORIA EN DISEÑO DE PRODUCTO EN CONSACA EN EL DEPARTAMENTO DE NARIÑO.

1. ANTECEDENTES

1.1 ASESORIAS PRESTADAS POR ARTESANÍAS DE COLOMBIA / LABORATORIO COLOMBIANO DE DISEÑO DE PASTO

1.2 LOCALIZACIÓN GEOGRAFICA

1.2.1 MAPA

2. PROPUESTA DE DISEÑO

2.3 SUSTENTACIÓN DE LA PROPUESTA: COJINES NIÑOS

3. PRODUCCIÓN

3.1 PRODUCCIÓN

3.1.1 PROCESO DE PRODUCCIÓN

3.2 CAPACIDAD DE PRODUCCIÓN

3.3 CONTROL DE CALIDAD

3.4 PROVEEDORES DE LOS INSUMOS Y MATERIAS PRIMAS

3.5 ANALISIS DE COSTOS

4. COMERCIALIZACIÓN

4.2 COMERCIALIZACIÓN

4.3 MERCADOS SUGERIDOS

IV. ASESORIA EN RECATE DE TECNICA Y DISEÑO DE PRODUCTO EN SAPUYES EN EL DEPARTAMENTO DE NARIÑO.

1. ANTECEDENTES

1.1 ASESORIAS PRESTADAS POR ARTESANÍAS DE COLOMBIA / LABORATORIO COLOMBIANO DE DISEÑO DE PASTO

1.2 LOCALIZACIÓN GEOGRAFICA

1.2.1 MAPA

2. PROPUESTA DE DISEÑO

2.1 SUSTENTACIÓN DE LA PROPUESTA:

2.1.1 TARROS

2.1.2 CANASTOS

3. PRODUCCIÓN

3.1 PRODUCCIÓN

3.1.1 PROCESO DE PRODUCCIÓN TARROS

3.1.2 PROCESO DE PRODUCCIÓN CANASTOS

3.2 CAPACIDAD DE PRODUCCIÓN

3.3 CONTROL DE CALIDAD

3.4 PROVEEDORES DE LOS INSUMOS Y MATERIAS PRIMAS

3.5 ANALISIS DE COSTOS

4. COMERCIALIZACIÓN

4.1 COMERCIALIZACIÓN

4.2 MERCADOS SUGERIDOS

V. ESTRUCTURACIÓN, DISEÑO Y CONSOLIDACIÓN DE 32 LINEAS DE PRODUCTO PARA LA CADENA DE LA IRACA.

VI. TALLER CREATIVO EN SANTANDER - LA UNIÓN, COLÓN -GENOVA, CONSACA, SAPUYES.

VII. PREPARACIÓN DE GRUPOS ARTESANALES PARA PARTICIPAR EN FERIAS Y EVENTOS COMERCIALES.

VIII. REFERENCIAL DE PRODUCTOS TEJIDOS EN IRACA/ PAJA TOQUILLA

IX. ASESORIAS PUNTUALES

ANEXOS: HOJAS DE ASISTENCIA

I. ASESORIA EN RESCATE DE TECNICA Y DISEÑO DE PRODUCTO EN SANTADER-
LA UNIÓN EN EL DEPARTAMENTO DE NARIÑO.

1. ANTECEDENTES

1.1. ASESORIAS PRESTADAS POR ARTESANÍAS DE COLOMBIA / LABORATORIO
COLOMBIANO DE DISEÑO DE PASTO

Santander - La Unión es una comunidad artesanal de gran tradición que no ha recibido asistencia, ni apoyo de ninguna entidad orientada al fortalecimiento artesanal. Conservan su esencia en la producción de sombreros corrientes elaborados en iraca. Con grandes desventajas frente a grupos más avanzados en tecnica como en la preparación y tinturado de la fibra, en calidad, habilidad y en diseño.

Social y culturalmente al igual que otros grupos del Norte de Nariño han sido afectados por problemas de orden público, con grandes dificultades y necesidades basicas insatisfechas. Han sido sometidas y explotadas por intermediarios quienes con su sistema de economia ha escala, pagan a precios muy bajos. En la mayoría de los casos la artesanía se convierte en un sustento diario .

Por la misma situación se requiere de un gran esfuerzo de concientización y de proyección para ellas, que les motive ha desarrollar productos de excelente calidad que representen un buen precio y una utilidad por su trabajo. Esto oacompañado de una evolución en su organización, en su gestión y visión empresarial y abrir sus expectativas comerciales más allá del monopolio local.

1.2 LOCALIZACIÓN GEOGRÁFICA

1.2.1 MAPA



2 PROPUESTA DE DISEÑO

Para esta comunidad la asesoría está orientada al aprovechamiento de sus fortalezas en el tejido corriente en las técnicas de común y granizo con el uso de iraca rypiada natural - sin tinturar. Por lo tanto la intervención es de rescate / de técnica y diseño de producto.

2.1 TEJEDURÍA EN IRACA /PAJA TOQUILLA

2.1.1 SUSTENTACIÓN DE LA PROPUESTA

(SOMBREROS TEXTURA: Líneas de sombrero Cafetero. sombrero Cosecha, sombrero Venteño, sombrero Verano)

Durante muchos años esta comunidad ha trabajado como único producto en iraca el sombrero, de ahí que para esta intervención se continuará con el desarrollo y diseño del mismo y algunas propuestas que sin salirse del esquema tradicional de elaboración puedan ser apropiadas por las artesanas.

Se busca entonces encontrar elementos de diferenciación en este producto (sombrero) que identifique a esta comunidad respecto a los numerosos grupos que desarrollan lo mismo.

Se parte entonces de un taller de creatividad que evidencia las posibilidades de encontrar mercados diferentes al local y las ventajas como fortalezas de sus habilidades artesanales. Se hace énfasis en algunos conceptos de diseño como texturas y formas, La moda se tiene en cuenta pero no es relevante para esta propuesta buscando más que un producto pasajero, un producto representativo de este grupo.

Se hicieron muestras experimentales orientadas a resaltar la textura del tejido en donde cada artesana aportó un nuevo tejido. A partir de esto se desarrollaron cuatro líneas de sombreros de copa plana (la tradicional) con variaciones en dimensiones y composición. Se experimentó el apretado del remate, logrando dobleces sin necesidad de prensas industriales. (Este grupo vendían sus sombreros en rama, para ser terminados por los talleres de acabado. Sin embargo con esta intervención los productos pueden venderse en nuevos espacios).

(Ver fichas técnicas capítulo V)

2.1.2 SUSTENTACIÓN DE LA PROPUESTA (INDIVIDUALES REDONDOS. Líneas de mesa granizo y cordón)

Esta propuesta busca generar otra alternativa de productos que al igual que el sombrero conserve su lógica de construcción o elaboración y que además resalte la textura del material en dos niveles en un plano. resaltando las fortalezas de las artesanas en este tipo de tejido y presentando al comprador un producto con carácter e identidad.

(Ver fichas técnicas capítulo V)

3. PRODUCCIÓN

3.1 PRODUCCIÓN SOMBREROS TEXTURA , INDIVIDUALES.

Para el desarrollo de estas líneas de productos se inicia por una buena selección de la materia prima. Se implementó un descruce de la fibra así:

- Descruce de la fibra : lavar en caliente y con jabon industrial o comercial (Pantene) a 70° C por 20 minutos. No dejar hervir.
- Retirar de la fibra de la olla y lavar muy bien con agua limpia.
- Secar al aire libre.

Se puede utilizar un shampoo con suavizante para lograr una iraca más suave.

3.1.1 PROCESO DE PRODUCCIÓN SOMBREROS TEXTURA:

- Una vez descruceada la fibra y seleccionada
- Iniciar el tejido de acuerdo a la propuesta de diseño.
- Montar el inicio en la Horma correspondiente, y continuar el tejido de la copa.
- Tener muy en cuenta las medidas de cada cambio de tejido. Utilizar metro o una regla que permita exactitud.
- Continuar con el tejido del ala.
- Elaborar el remate.
- Desmontar de la horma. Y apretar el remate de forma pareja y homogénea, logrando una pequeña curva en el ala.
- No debe apretarse demasiado pues esto no permite el efecto que se le quiere dar.
- Recortar las iracas sobrantes. Despuchar.
- Planchar con trapo húmedo. Y dar la forma deseada.

3.1.2 PROCESO DE PRODUCCIÓN INDIVIDUALES TEXTURA:

- Una vez descruceada la fibra y seleccionada
- Iniciar el tejido de acuerdo a la propuesta de diseño.
- El cuadro de inicio debe ser lo más pequeño posible.
- Los crecidos deben ser dobles para lograr que el individual no tenga revers.
- Tener muy en cuenta las medidas de cada cambio de tejido. Utilizar metro o una regla que permita exactitud.
- Elaborar el remate.

- Recortar las iracas sobrantes.
- Planchar con trapo humedo.

3.2 CAPACIDAD DE PRODUCCIÓN:

PRODUCTO	CAPACIDAD PROD.MES
Sombreros Verano granizo	100
Sombrero Cafetero tejido cordón	60
Sombrero Cosecha granizo	120
Sombrero Venteño granizo	100
Juego de individuales granizo	60
Juego de individuales cordón	30
Juego de individuales corrientes	60

3.3 CONTROL DE CALIDAD:

- Materia prima seleccionada, bien lavada: color natural homogéneo, sin imperfecciones o manchas.
- Tejido homogéneo, parejo, horizontal y verticalmente paralelo.
- No se acepta para estas propuestas un tejido ralo o flojo.
- Remate parejo. Homogéneo.
- Apretado constante, que logre un círculo perfecto. Y la concavidad deseada en el ala.
- Recorte y despuchado con cuidado. No cortar el tejido. Y no dejar fibras largas.
- Utilizar hormas indicadas.

3.4 PROVEEDORES DE LOS INSUMOS Y MATERIAS PRIMAS:

- Iraca en la zona o traída de Linares – Nariño.
- Shampoo industrial: en el Laboratorio Colombiano de diseño – Pasto.
- Shampoo comercial en tiendas locales.

3.5 ANALISIS DE COSTOS (SOMBREROS TEXTURA)

Sombrero Cafetero copa 10 ala 4cm.

Plantilla y copa cordón	6,516
Copa Cordón	6,516
Copa Granizo	6,516

sombrero cafetero copa 10 ala 7

Copa Cordón	10,183
Copa Granizo	10,183
Ala cordón	10,183

sombrero venteño Copa 11 ala 10cm

Copa Granizo	10,375
Ala cordón	10,375
Copa cordón	10,375
Ala granizo	10,375

sombrero verano Copa 8 ala 12cm

Copa cordón	10,347
Ala granizo	10,347
Todo granizo	10,347
Copa granizo	10,347

Juego de individuales 36/38cm diámetro

granizo	25,000
Cordón	25,000

4. COMERCIALIZACIÓN

4.1. COMERCIALIZACIÓN SOMBREROS E INDIVIDUALES

Este grupo maneja la venta de su producto en forma directa a intermediarios locales. La relación es productor – intermediario – comercializador – consumidor final. El grupo de artesanas no participan en ferias o eventos comerciales, dejando todo en manos del intermediario.

4.1.1. MERCADOS SUGERIDOS

Estas propuestas tienen su demanda a nivel regional y nacional, personas jóvenes- adultas que tiene un estilo de vida contemporáneo, y gustan de lo natural , rustico y de la cultura implícita en los objetos.

Este tipo de personas encuentran sus productos en :

Almacenes especializados en artesanía

En Ferias artesanales regionales y nacionales

Se recomienda la feria de :

ManoFACTO

Expoartesanías

Expohogar

Y algunas regionales en Cali, Bucaramanga y Popayan.

II. ASESORIA EN RESCATE DE TÉCNICA Y DISEÑO DE PRODUCTO EN COLÓN-GENOVA EN EL DEPARTAMENTO DE NARIÑO.

1. ANTECEDENTES

1.1 ASESORIAS PRESTADAS POR ARTESANÍAS DE COLOMBIA / LABORATORIO COLOMBIANO DE DISEÑO DE PASTO

Colón – Genova aunque es una comunidad artesanal de tradición, tiene mayor importancia los talleres de terminado de sombrero que se convierten en los compradores de sombrero de toda la región Norte. Este grupo de artesanas es pequeño y absorbido por los talleres de terminado. No ha recibido asistencia en diseño, ni apoyo de ninguna entidad orientada al fortalecimiento artesanal. Presenta grandes desventajas frente a grupos más avanzados en técnica como en la preparación y tinturado de la fibra, en calidad, habilidad y en diseño.

Social y culturalmente al igual que otros grupos del Norte de Nariño han sido afectados por problemas de orden público, con grandes dificultades y necesidades básicas insatisfechas. Han sido sometidas y explotadas por intermediarios quienes con su sistema de economía ha escala, pagan precios muy bajos. En la mayoría de los casos la artesanía se convierte en un sustento diario .

Por la misma situación se requiere de un gran esfuerzo de concientización y de proyección para ellas, que les motive a desarrollar productos de excelente calidad que representen un buen precio y una utilidad por su trabajo. Esto acompañado de una evolución en su organización, en su gestión y visión empresarial y abrir sus expectativas comerciales más allá del monopolio local.

1.2 LOCALIZACIÓN GEOGRÁFICA

1.2.1 MAPA



Colón - Génova

2. PROPUESTA DE DISEÑO

La asesoría está orientada al aprovechamiento de las fortalezas en el tejido corriente en las técnicas de común y pendalino con el uso de iraca riplada natural - sin tinturar y tinturada con Nogal. Por lo tanto la intervención es de rescate de técnica y diseño de producto.

2.1 TEJEDURÍA EN IRACA /PAJA TOQUILLA

2.1.1 SUSTENTACIÓN DE LA PROPUESTA (SOMBREROS COLON)

Este grupo tradicionalmente ha trabajado como único producto en iraca el sombrero, cuenta con algunas ventajas como la cercanía a la comunidad de Belén que trabaja el cuero y con talleres de confección de sombreros en cuero en Colón, esto hace posible crear como elemento diferenciador para esta comunidad "a combinación de iraca y cuero" en el sombrero.

Se hace énfasis en algunos conceptos de diseño como texturas y formas, conservando las de manejo de la zona como la copa redonda y el tejido pendalino. A partir de esto se proponen una línea de cinco sombreros con variaciones en dimensiones y composición.

Para su producción se pretende involucrar a los talleres de acabado , que requieran de implementar hormas en metal iguales a las hormas de madera que utilizaran las artesanas para garantizar un excelente acabado y una ventaja más a grupos de otras comunidades.

(Ver fichas técnicas capítulo V)

3. PRODUCCIÓN

3.1 PRODUCCIÓN SOMBREROS COLÓN

Para el desarrollo de estas líneas de productos se inicia por una buena selección de la materia prima. Se implementó un descrude de la fibra así:

- Descrude de la fibra : lavar en caliente y con jabon industrial o comercial (Pantene) a 70° C por 20 minutos. No dejar hervir.
- Retirar de la fibra de la olla y lavar muy bien con agua limpia.
- Secar al aire libre.
- Para el tinturado se recomienda premordentar con alumbre, o mordentar con limón y fijar el tinte natural con sal.

3.1.1 PROCESO DE PRODUCCIÓN SOMBREROS COLÓN:

- Una vez descrudada. Tinturada y seleccionada la fibra.
- Iniciar el tejido de acuerdo a la propuesta de diseño.
- Montar el inicio en la Horma correspondiente, y continuar el tejido de la copa.
- Tener muy en cuenta las medidas de cada cambio de tejido. Utilizar metro o una regla que permita exactitud.
- Continuar con el tejido del ala.
- Elaborar el remate.
- Desmontar de la horma. Y apretar el remate de forma pareja y homogénea, logrando una pequeña curva en el ala.
- No debe apretarse demasiado pues esto no permite el efecto que se le quiere dar.
- Recortar las iracas sobrantes. Despuchar.
- Planchar con trapo húmedo. Y dar la forma deseada.

3.2 CAPACIDAD DE PRODUCCIÓN:

PRODUCTO	CAPACIDAD PROD.MES
Sombrero Colón	30
Sombrero Colón 2	30
Sombrero Colón 3	30
Sombrero Colón 4	30
Sombrero Colón 5	30

3.3 CONTROL DE CALIDAD:

- Materia prima seleccionada, bien lavada: color homogéneo, sin imperfecciones o manchas.
- Tejido homogéneo, parejo, horizontal y verticalmente paralelo.
- No se acepta para estas propuestas un tejido ralo o flojo.
- Remate parejo. Homogéneo.
- Apretado constante, que logre un círculo perfecto. Y la concavidad deseada en el ala.
- Recorte y despuchado con cuidado. No cortar el tejido. Y no dejar fibras largas.
- Utilizar hormas indicadas.
- El cuero debe ser de muy buena calidad, sin manchas y del color indicado. No utilizar cuerinas o sintéticos.

3.4 PROVEEDORES DE LOS INSUMOS Y MATERIAS PRIMAS:

- Iraca en la zona o traída de Linares – Nariño.
- Shampoo industrial: en el Laboratorio Colombiano de diseño – Pasto.
- Shampoo comercial en tiendas locales.
- Cuero: Comunidad de Belén.

3.6 ANALISIS DE COSTOS (SOMBREROS PENDALINOS)

Pava pendalina	10.300
Sombrero Colón	15.000
Sombrero Colón 2	15.000
Sombrero Colón 3	6.500
Sombrero Colón 4	10.300

4. COMERCIALIZACIÓN

4.1 COMERCIALIZACIÓN SOMBREROS

Este grupo maneja la venta de su producto en forma directa a intermediarios locales. La relación es productor – intermediario – comercializador – consumidor final. El grupo de artesanas no participan en ferias o eventos comerciales, dejando todo en manos del intermediario.

4.1.1 MERCADOS SUGERIDOS:

Estas propuestas tienen su demanda a nivel regional y nacional, personas jóvenes- adultas que tiene un estilo de vida contemporáneo, y gustan de lo natural , rustico y de la cultura implicita en los objetos.

Este tipo de personas encuentran sus productos en :

Almacenes especializados en artesanía, En Ferias artesanales regionales y nacionales Se recomienda la feria de : Manofacto , Expoartesanías, Expohogar Y algunas regionales en Calí, Bucaramanga y Popayan.

III. ASESORIA EN DISEÑO DE PRODUCTO EN CONSACA EN EL DEPARTAMENTO DE NARIÑO.

1. ANTECEDENTES

1.1 ASESORIAS PRESTADAS POR ARTESANÍAS DE COLOMBIA / LABORATORIO COLOMBIANO DE DISEÑO DE PASTO

Consacá es una comunidad del occidente de Nariño, esta muy cercana al municipio de Sandoná, por lo que hay gran influencia de los productos y asesorías que se han brindado en esta zona. Sin embargo no han recibido asesoría directa en diseño por parte de entidades que apoyan el sector artesanal. Presentan una variedad de productos como sombreros, pavas, individuales, canastos, miniaturas entre otro.

Aunque tienen grandes debilidades en el proceso de tinturado de la fibra, el manejo de color las caracteriza, y el manejo de diferentes técnicas y tejidos. Como grupo, manejan una buena organización y liderazgo apoyadas por profesionales del Colegio Agroindustrial, con mayor proyección que grupos un poco más atrazados.

Es muy importante la diversificación de productos con este grupo, puesto que la competencia con las comunidades de la región occidente es bastante alta, Sandoná, La Florida, Ancuya y Linares cuentan con gran habilidad, destreza y calidad en productos tradicionales como sombreros y muñequería.

1.2 LOCALIZACIÓN GEOGRÁFICA

1.2.1 MAPA



Consaca – Nariño.

2. PROPUESTA DE DISEÑO

La asesoría está orientada a la experimentación de la fibra de iraca y de tejidos, buscando fortalezas para el grupo y nuevas alternativas en productos competitivos. Por lo tanto la intervención es diversificación y diseño de producto.

2.1. TEJEDURÍA EN IRACA /PAJA TOQUILLA

2.1.1 SUSTENTACIÓN DE LA PROPUESTA (cojines)

Una vez analizados los elementos de diferenciación de este grupo, se realizó un taller creativo en el que se hizo énfasis en las diferentes texturas que puede lograr el material y la destreza de las artesanas en el tejido.

Cada artesana logró un aporte de tejido, seleccionando uno de aspecto rústico, acolchonado para utilizarlo en mobiliario y objetos de decoración. Por tal motivo se diseñó una línea de cojines para niños, cuyo atractivo no solo es la textura sino la aplicación de colores vivos, siguiendo la composición formal de las guacamayas.

Las formas universales, atienden y corresponden a la forma tradicional de elaboración a partir de una plantilla circular, como cilindro y tipo puff, que pretende llegar a un mercado infantil.

(Ver fichas técnicas capítulo V)

3. PRODUCCIÓN

3.1 PRODUCCIÓN COJINES

Para el desarrollo de estas líneas de productos se inicia por una buena selección de la materia prima. Se implementó un descruce de la fibra así:

- Descruce de la fibra : lavar en caliente y con jabon industrial o comercial (Pantene) a 70° C por 20 minutos. No dejar hervir.
- Retirar de la fibra de la olla y lavar muy bien con agua limpia.
- Secar al aire libre.
- Para el tinturado se recomienda premordentar con alumbre, o mordentar con limón y fijar el tinte natural con sal.
- Aplicar los conocimientos adquiridos con la diseñadora Margarita Espanguer.

3.1.1 PROCESO DE PRODUCCIÓN COJINES:

- Una vez descrudada. Tinturada y seleccionada la fibra.
- Iniciar el tejido de acuerdo a la propuesta de diseño.
- Montar el inicio en la Horma correspondiente, y continuar el tejido.
- Tener muy en cuenta las medidas de cada cambio de tejido. Utilizar metro o una regla que permita exactitud.
- Una vez se termine la longitud deseada, tejer 8cm más para asegurar al final el cojin dejando unos ojales cada 6cm.
- Tejer una tapa o plantilla de diametro indicado para cerrar el cojin, igualmente dejando ojales cada 6cm.
- Elaborar un lazo o trensa de iraca para asegurar.
- Recortar las iracas sobrantes. Despuchar.

3.2 CAPACIDAD DE PRODUCCIÓN:

PRODUCTO	CAPACIDAD PROD.MES
Cojín cilindro	30
Cojin mediano	60
Cojin pequeño	120

3.3 CONTROL DE CALIDAD:

- Materia prima seleccionada, bien lavada: color homogéneo, sin imperfecciones o manchas.
- Tejido homogéneo, parejo, horizontal y verticalmente paralelo.
- El tinturado debe ser homogéneo, debe estar debidamente mordentado y fijado.
- No se acepta para estas propuestas un tejido ralo o flojo.
- Remate parejo. Homogéneo.
- Apretado constante, que logre un círculo perfecto.
- Recorte y despuchado con cuidado. No cortar el tejido. Y no dejar fibras largas.
- Utilizar hormas indicadas.

3.4 PROVEEDORES DE LOS INSUMOS Y MATERIAS PRIMAS:

- Iraca en la zona o traída de Linares – Nariño.
- Shampoo industrial: en el Laboratorio Colombiano de diseño – Pasto.
- Tintes Cecolor o Cibacet, se consiguen en Sandoná, Ivan Montezuma. En el Laboratorio de diseño de Pasto, o en los Almacenes de Químicos Colquímicos o Cecolor en Bogotá.
- Shampoo comercial en tiendas locales.

3.7 ANALISIS DE COSTOS (COJINES)

Cojín cilindro	60.000
Cojín mediano	30.000
Cojín pequeño	15.000

4. COMERCIALIZACIÓN

4.1. COMERCIALIZACIÓN COJINES

Este grupo maneja la venta de sus productos en forma directa a intermediarios locales de Sandoná. La relación es productor – intermediario – comercializador – consumidor final. El grupo de artesanas no participan en ferias o eventos comerciales, dejando todo en manos del intermediario.

4.2 MERCADOS SUGERIDOS:

Estas propuestas tienen su demanda a nivel regional y nacional, personas jóvenes- adultas y niños que tiene un estilo de vida contemporáneo, y gustan de lo natural , rustico y de la cultura implicita en los objetos.

Este tipo de personas encuentran sus productos en :

Almacenes especializados en artesanía

En Ferias artesanales regionales y nacionales. Se recomienda la feria de :

Manufacto

Expoartesanías

Expohogar

Y algunas regionales en Calí, Bucaramanga y Popayan.

IV. ASESORIA EN DISEÑO DE PRODUCTO EN SAPUYES EN EL DEPARTAMENTO DE NARIÑO.

1. ANTECEDENTES

1.1 ASESORIAS PRESTADAS POR ARTESANÍAS DE COLOMBIA / LABORATORIO COLOMBIANO DE DISEÑO DE PASTO

Sapuyes es una comunidad artesanal del sur de Nariño, ha recibido asesoría de diseño del Laboratorio Colombiano de diseño en tintes, esta muy cercana al vecino país Ecuador, por lo que sus ventas se hacen a comerciantes de ese país y a intermediarios de Sandoná quienes les compran mensualmente su producción a precios muy bajos. Sus productos tradicionales son el sombrero calado, carpetas y muñequería en iraca natural.

Como grupo, su organización es débil y con poco liderazgo lo que hace difícil el trabajo de campo.

Este grupo experimenta con la materia prima elaborando productos diferentes al sombrero tradicional, facilitando orientar la asesoría a la diversificación de productos que puedan ser competitivos en mercados diferentes al local.

1.3 LOCALIZACIÓN GEOGRÁFICA

1.3.1 MAPA



Sapuyes - Nariño

2. PROPUESTA DE DISEÑO

La asesoría está orientada al rescate de técnica y al diseño de productos, buscando fortalezas para el grupo y nuevas alternativas competitivas. Los tejidos de tejemaneje y anudado son los de mayor habilidad de las artesanas, los cuales se tendrán en cuenta para la asesoría.

TEJEDURÍA EN IRACA /PAJA TOQUILLA

2.1.1 SUSTENTACIÓN DE LA PROPUESTA (Tarros)

La especialidad de este grupo está en el tejido de calado y/o anudado que se representa en sombreros, pavas para dama, en carpetas y cajas. Aunque su producción está orientada al sombrero, hay un gusto por elaborar otro tipo de productos como cajas y contenedores. Se propone una línea de tarros cilindros en tres medidas con la combinación de técnicas como el granizo de 4 pajas y el anudado, logrando un producto liviano, aireado y con mezcla de texturas que juega con las actuales tendencias para ubicarlo en el ambiente de baño.

De igual manera se propone un juego de canastos para cocina, buscando referentes oníricos, como la canasta para papa de la región, canasto para huevos, y un contenedor de verduras. En tejidos un poco más resistentes que la anterior propuesta.

(Ver fichas técnicas capítulo V)

2.1.2 SUSTENTACIÓN DE LA PROPUESTA (Canastos)

Siendo este municipio de gran riqueza agrícola y ganadera, en la producción de papa, hortalizas, vegetales, y en producción de ganado vacuno, avícola, etc, se toma como referencia esta fortaleza y se propone un juego de canastas, que contendrán huevos, papas y verduras. Elaboradas en iraca, con un juego de texturas que darán firmeza y carácter a la propuesta.

(Ver fichas técnicas capítulo V)

3. PRODUCCIÓN

3.1 PRODUCCIÓN TARROS

Para el desarrollo de estas líneas de productos se inicia por una buena selección de la materia prima. Debe realizarse un descruce de la fibra así:

- Descruce de la fibra : lavar en caliente y con jabon industrial o comercial (Pantene) a 70° C por 20 minutos. No dejar hervir.
- Retirar de la fibra de la olla y lavar muy bien con agua limpia.
- Secar al aire libre.
- Para el tinturado se recomienda premordentar con alumbre, o mordentar con limón y fijar el tinte natural con sal. (color verde claro)

3.1.1 PROCESO DE PRODUCCIÓN TARROS:

- Una vez descruceada. Tinturada y seleccionada la fibra.
- Iniciar el tejido de acuerdo a la propuesta de diseño.
- Montar el inicio en la Horma correspondiente, y continuar el tejido.
- Tener muy en cuenta las medidas de cada cambio de tejido. Utilizar metro o una regla que permita exactitud.
- Una vez se termine la longitud deseada, rematar hacia adentro.
- Tejer una tapa para cada tarro, con una altura de 6cm.
- Recortar las iracas sobrantes. Despuchar.

3.1.2 PROCESO DE PRODUCCIÓN CANASTOS:

- Iniciar el tejido de acuerdo a la propuesta de diseño.
- Granizo la base y anudado en algunas areas para dar una composición formal a la propuesta.
- Montar el inicio en la Horma correspondiente, y continuar el tejido.
- Tener muy en cuenta las medidas de cada cambio de tejido. Utilizar metro o una regla que permita exactitud.
- Rematar y dejar iraca en los lados para seguir tejido el asa de las canastas.

3.2 CAPACIDAD DE PRODUCCIÓN:

PRODUCTO	CAPACIDAD PROD.MES
Juegos de Tarros	60
Canasta papas	30
Canasto para huevos	30
Canasto verduras	30

3.3 CONTROL DE CALIDAD:

- Materia prima seleccionada, bien lavada: color homogéneo, sin imperfecciones o manchas.
- Tejido homogéneo, parejo, horizontal y verticalmente paralelo.
- El tinturado debe ser homogéneo, debe estar debidamente mordentado y fijado.
- No se acepta para estas propuestas un tejido ralo o flojo.
- Remate parejo. Homogéneo.
- Apretado en los remates constante, que logre un círculo perfecto.
- Recorte y despuchado con cuidado. No cortar el tejido. Y no dejar fibras largas.
- Utilizar hormas indicadas.

3.4 PROVEEDORES DE LOS INSUMOS Y MATERIAS PRIMAS:

- Iruca en la zona o traída de Linares – Nariño.
- Shampoo industrial: en el Laboratorio Colombiano de diseño – Pasto.
- Tintes Cecolor o Cibacet, se consiguen en Sandoná, Ivan Montezuma. En el Laboratorio de diseño de Pasto, o en los Almacenes de Químicos Colquímicos o Cecolor en Bogotá
- Shampoo comercial en tiendas locales.
- Hormas de madera: Artesano Darío Matte o Diego de la Cruz (Laboratorio de diseño de Pasto).

3.8 ANALISIS DE COSTOS (tarros)

Tarro grande	25000
Tarro mediano	20000
Tarro pequeño	15000

4. COMERCIALIZACIÓN

4.1 COMERCIALIZACIÓN TARROS Y CANASTOS

Este grupo maneja la venta de sus productos en forma directa a intermediarios locales de Sandoná. La relación es productor – intermediario – comercializador – consumidor final. El grupo de artesanas no participan en ferias o eventos comerciales, dejando todo en manos del intermediario.

4.2 MERCADOS SUGERIDOS:

Estas propuestas tienen su demanda a nivel regional y nacional, personas jóvenes- adultas que tiene un estilo de vida contemporáneo, y gustan de lo natural , rustico y de la cultura implícita en los objetos.

Este tipo de personas encuentran sus productos en :

Almacenes especializados en artesanía

En Ferias artesanales regionales y nacionales

Se recomienda la feria de :

ManoFACTO

Expoartesanías

Expohogar

Y algunas regionales en Cali, Bucaramanga y Popayan.

V. ESTRUCTURACIÓN, DISEÑO Y CONSOLIDACIÓN DE 32 LINEAS DE PRODUCTO PARA LA CADENA DE LA IRACA.



FICHA DEL PRODUCTOR / TALLER

A. DATOS GENERALES

Departamento:	NARIÑO	Dirección:	Corregimiento de Santander, La Unión - Nariño.
Ciudad/Municipio:	LA UNIÓN	Teléfono:	7265353 UMATA.
Vereda / Localidad:	CORREGIMIENTO DE SANTANDER	correo E @:	
Tipo de Población:	Rural	Etnia:	

B. ARTESANOS INDEPENDIENTES

Nombres:	JAIBER ANDRES LÓPEZ	Nombres:	LEONILA BOLAÑOS	
Documento de Identificación :		Documento de	27.298.756 LA UNIÓN	
Fecha de Nacimiento:	Nov 18/82	LUGAR: Cauca	Fecha de Nacimiento: Dic. 31/48	
Formación:	Bachiller	LUGAR: Santander	Formación:	Primaria

C. GRUPO ARTESANAL

Nombre o Razón Social:	ASPROIRACA	Fecha de creación:	
NIT:		No. INTEGRANTES: 80	MUJERES: 80
Personería Jurídica:			HOMBRES:
Representante Legal:	JAIBER ANDRES LÓPEZ	No. INTEGRANTES	MUJERES: 35
Numero de cuenta entidad Bancaria:		ACTIVOS: 35	HOMBRES:

D. EL OFICIO

Oficio: Sombrerería y Tejeduría	Recurso Natural Utilizada:	Paja Toquilla / iraca. Tintes naturales
Técnica: Tejido corriente	Materia Prima:	Iraca ripiada
Insumos:		
HERRAMIENTAS/ MAQUINARIA/ OTROS:	Rueca, piedra, mesa	

E. LOS PRODUCTOS

PIEZA	NOMBRE	FUNCION	LINEA	CALIDAD		ACABADO
SOMBREROS	CORRIENTES	Utilitaria	Moda y accesorios	E	B	
				R	M	
				E	B	
				R	M	

F. PRODUCCION Y MERCADEO

PRODUCTO	PRODUCCION MES	COSTO	PRECIO EN TALLER	PRECIO POR MAYOR	COSTO EMPAQUE
SOMBREROS EN RAMA	150		2,500.000		
COMERCIALIZACION		DIRECTA	INDIRECTA	FERIAS	OTRAS

G. OBSERVACIONES

--

RECOMENDACIONES:

	<p>Laboratorio Colombiano de diseño para la artesanía y la pequeña empresa <small>Ur del Puerto</small></p>
RESPONSABLE: Ma. Antonia Martínez Melo.	FECHA ELABORACION: Jun-04



FORMATO
Ficha de Dibujo y Planos Técnicos

CODIGO: FORASD 07

FECHA: 2004 03 01

VERSION 1

Página 1 de 1



Subgerencia de Desarrollo - Centro de Diseño para la Artesanía y las Pymes

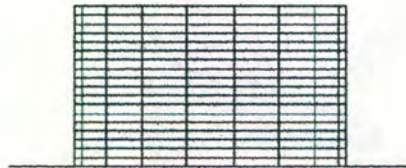
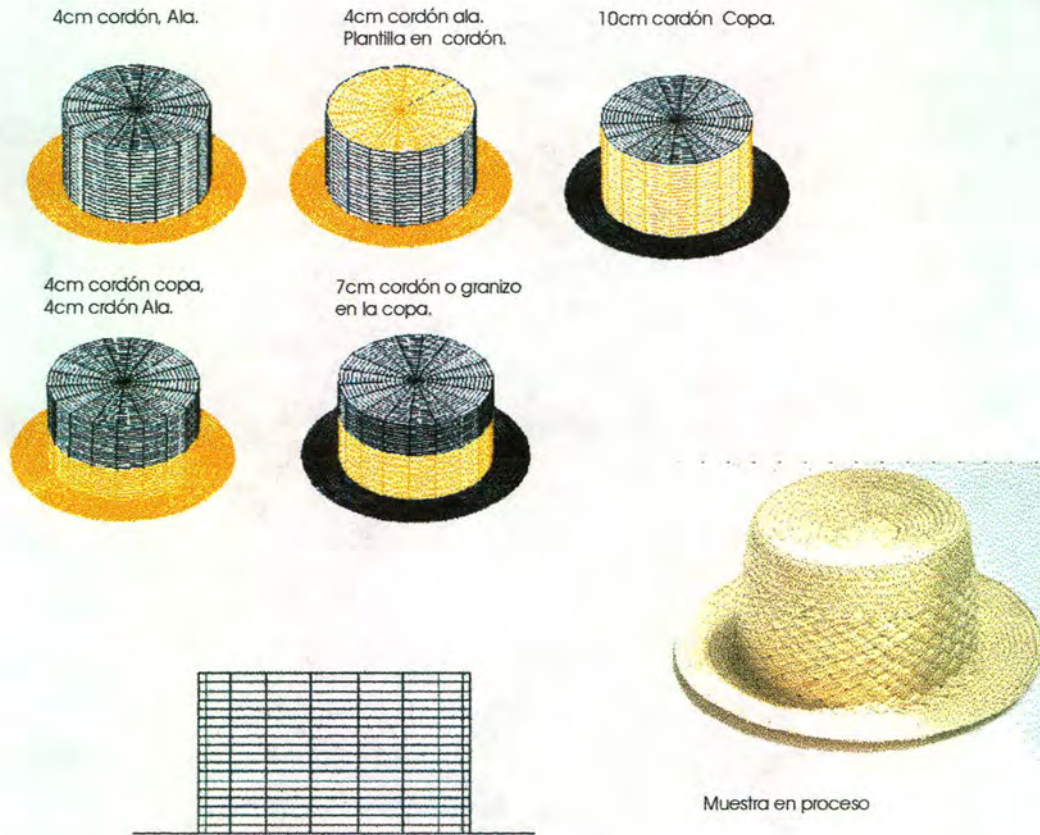

Muestra en proceso

Pieza: SOMBRERO	Línea: MODA Y ACCESORIOS	ESC. (Cm):	PL.
Nombre: CAFETERO	Referencia:		
Oficio: SOMBRERERIA	Materia Prima: PAJA TOQUILLA/ IRACA.		
Técnica: GRANIZO Y CORDON			

Proceso de Producción:
Utilizar una horma de madera de 17cm de diámetro y 10cm de alto.
4 cm de ala.
Se resalta la técnica de cordón y granizo para lograr firmeza en el sombrero.
Y un juego de texturas.
En la muestra se propone un tejido granizo de 6 pajas.
Tradicionalmente lo realizan de dos pajas.

Observaciones:
las propuestas retoman el sombrero tradicional y resalta las técnicas y habilidades de las artesanas
Esta propuesta de contrate y juego de texturas surge del taller creativo desarrollado con las artesanas de la Unión - Nariño.

Responsable: Ma. ANTONIA MARTINEZ MELO	Fecha: JUNIO 2004
--	-------------------

Referente(s)

Muestra
 Línea
 Empaque



FORMATO
Ficha de Dibujo y Planos Técnicos

CODIGO: FORASD 07

FECHA: 2004 03 01

VERSION 1

Página 1 de 1



Subgerencia de Desarrollo - Centro de Diseño para la Artesanía y las Pymes

12cm granizo Copa.



8cm granizo Copa inferior.



4cm granizo Copa superior. Plantilla en granizo.

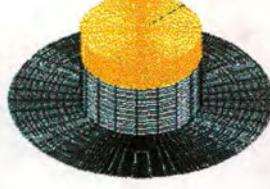

8 cm granizo Copa inferior
4 cm de ala interno.



10cm granizo Ala.



6cm granizo Ala, exterior.



6cm granizo Ala interno.

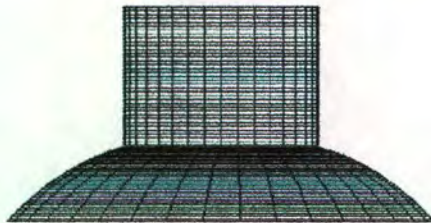

Pieza: SOMBRERO	Línea: MODA Y ACCESORIOS	ESC. (Cm): PL.
Nombre: VENTENO	Referencia:	
Oficio: SOMBRERERIA	Materia Prima: PAJA TOQUILLA/ IRACA.	
Técnica: GRANIZO		

Proceso de Producción:
Utilizar una horma de madera de 17.5cm de diámetro y 12cm de alto.
Tiene 10cm de ala.
Se distribuirá proporcionalmente las áreas de tejido en donde se resalta la técnica de granizo.
Esta propuesta de contraste y juego de texturas surge del taller creativo desarrollado con las artesanas.

Observaciones:
las propuestas retoman el sombrero tradicional y resalta las técnicas y habilidades de las artesanas de la región como lo son los tejidos granizo, cordón y el color natural de la iraca que es preparada por ellas mismas.
artesanas de la Unión - Nariño.

Responsable: Ma. ANTONIA MARTINEZ MELO	Fecha: JUNIO 2004
--	-------------------

Referente(s)

Muestra Línea Empaque



FORMATO
Ficha de Dibujo y Planos Técnicos

CODIGO: FORASD 07

FECHA: 2004 03 01

VERSION 1

Página 1 de 1



Subgerencia de Desarrollo - Centro de Diseño para la Artesanía y las Pymes

7cm cordón o granizo, copa inferior.



7cm cordón o granizo, copa superior.



7cm cordón o granizo, copa inferior. 4cm ala.



4cm granizo, copa inferior. 7cm ala.



4 cm granizo, ala exterior.



4cm cordón o granizo, ala interior.



Pieza: SOMBRERO	Línea: MODA Y ACCESORIOS	ESC. (Cm):	PL.
Nombre: COSECHA	Referencia:		
Oficio: SOMBRERERIA	Materia Prima: PAJA TOQUILLA/ IRACA.		
Técnica: GRANIZO Y CORDON			

Proceso de Producción:
Utilizar una horma de madera de 17cm de diámetro y 10cm de alto. 7cm de ala.
Se propone la técnica de cordón de 12 pajas en el ala para lograr firmeza en el sombrero.
Esta propuesta de contraste y juego de texturas surge del taller creativo desarrollado con las artesanas.

Observaciones:
las propuestas retoman el sombrero tradicional y resalta las técnicas y habilidades de las artesanas de la región como lo son los tejidos granizo, cordón y el color natural de la iraca que es preparada por ellas mismas.
artesanas de la Unión - Nariño.

Responsable: Ma. ANTONIA MARTINEZ MELO	Fecha: JUNIO 2004
--	-------------------

Referente(s)

Muestra Línea Empaque



FORMATO
Ficha de Dibujo y Planos Técnicos

CODIGO: FORASD 07

FECHA: 2004 03 01

VERSION 1

Página 1 de 1



Subgerencia de Desarrollo - Centro de Diseño para la Artesanía y las Pymes

Plantilla y 7cm de copa en granizo



5cm de copa en granizo
7cm de Ala en granizo



Plantilla, 3cm de copa superior y
5cm de ala exterior en granizo.



Plantilla y 14cm de ala en granizo



Plantilla en cordón y 5cm de ala
en cordón exterior.

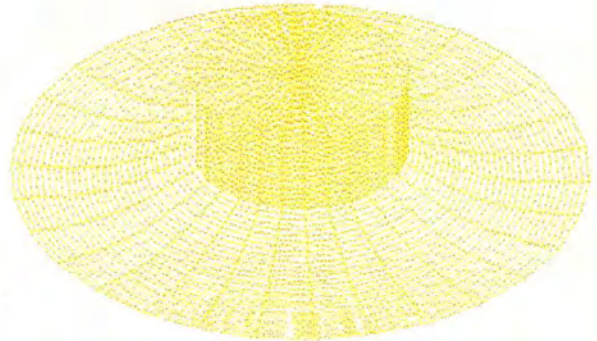
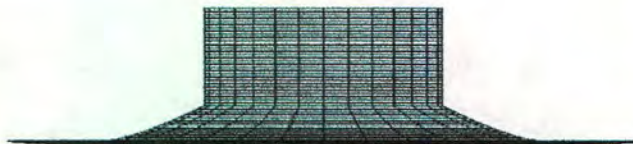

Pieza: SOMBRERO	Línea: MODA Y ACCESORIOS	ESC. (Cm): PL.
Nombre: VERANO	Referencia:	
Oficio: SOMBRERERIA	Materia Prima: PAJA TOQUILLA/ IRACA.	
Técnica: GRANIZO Y CORDON		

Proceso de Producción:
Utilizar una horma de madera de 17cm de diametro y 7cm de alto.
Los sombreros tiene 14 cm de ala.
Se distribuirán proporcionalmente las áreas de tejido en donde se combinaran las técnicas de granizo y común.
Esta propuesta de contraste y juego de texturas surge del taller creativo desarrollado con las artesanas.

Observaciones:
las propuestas retoman el sombrero tradicional y resalta las técnicas y habilidades de las artesanas de la región como lo son los tejidos granizo, cordón y el color natural de la iraca que es preparada por ellas mismas.
artesanas de la Unión - Nariño.

Responsable: Ma. ANTONIA MARTINEZ MELO	Fecha: JUNIO 2004
--	-------------------

Referente(s)

Muestra Línea Empaque



FORMATO
Ficha de Dibujo y Planos Técnicos

CODIGO: FORASD 07

FECHA: 2004 03 01

VERSION 1

Página 1 de 1



Subgerencia de Desarrollo - Centro de Diseño para la Artesanía y las Pymes

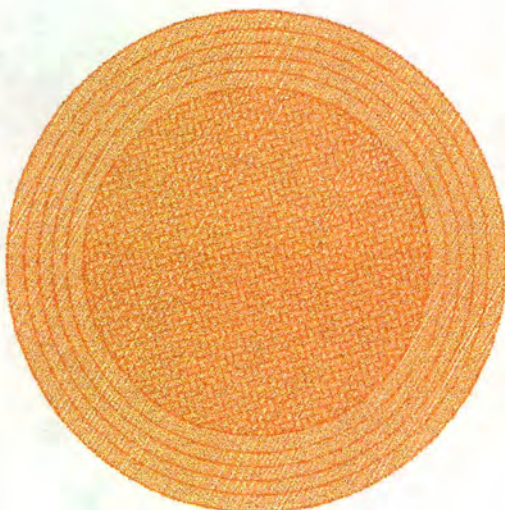

Centro de mesa
30 cm tejido corriente,
10cm de tejido cordón alto relieve.

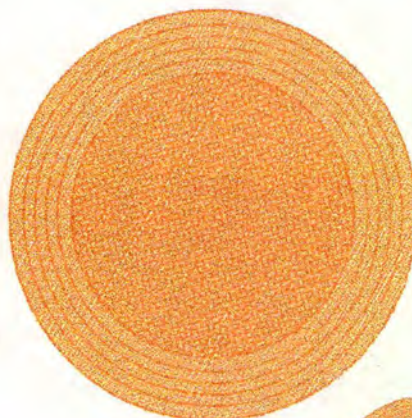

Individuales
25cm de tejido corriente
11 cm tejido cordón alto relieve.



Posavasos: 10cm de tejido corriente y 3 cordones seguidos total 16cm diametro

Pieza: JUEGO DE MESA	Línea: MESA Y COCINA	ESC. (Cm):	PL.
Nombre: INDIVIDUAL, POSAVASO, CENTRO DE MESA /CORDON	Referencia:		
Oficio: TEJEDURIA	Materia Prima: PAJA TOQUILLA/ IRACA.		
Técnica: CORDON			

Proceso de Producción:
iniciar el tejido corriente hasta lograr 30, 25 ó 10cm dependiendo el producto,
posteriormente continuar con el tejido cordón de 12pajas bien apretado, logrando alto relieve.
En el centro de mesa lograr 5 aros, en el individual 4 y en el posavasos 3 aros de cordón.

Observaciones:
as propuestas retoman los tejidos tradicionales y las pruebas de texturas logradas en el taller creativo.
artesanas de la Unión - Narifto.

Responsable: Ma. ANTONIA MARTINEZ MELO	Fecha: JUNIO 2004
--	-------------------

Referente(s)

Muestra Línea Empaque



FORMATO
Ficha de
Dibujo y Planos
Técnicos

CODIGO: FORASD 07

FECHA: 2004 03 01

VERSION 1

Página 1 de 1



Subgerencia de Desarrollo - Centro de Diseño para la Artesanía y las Pymes

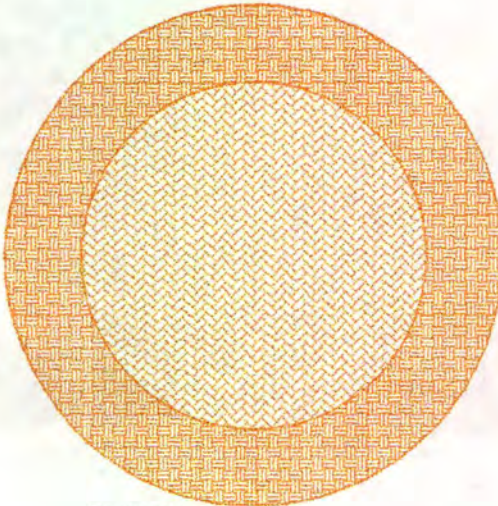

Centro de mesa
30 cm tejido corriente,
10cm de tejido granizo grueso
de 6 pajas.

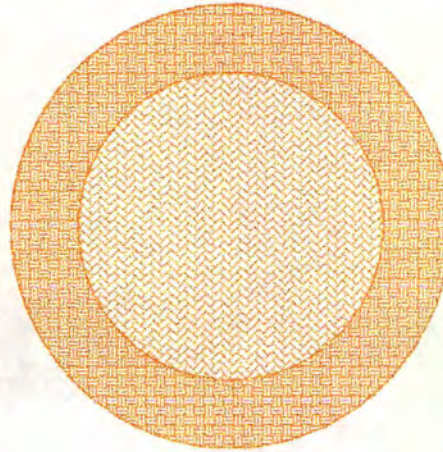

Individuales
25cm de tejido corriente
11 cm tejido granizo grueso.

Posavazos: 10cm de tejido
corriente y 5cm de tejido granizo
grueso.



Juego de Texturas.

Pieza: JUEGO DE MESA	Línea: MESA Y COCINA	ESC. (Cm): PL.
Nombre: INDIVIDUAL, POSAVASO, CENTRO DE MESA /GRANIZO	Referencia:	
Oficio: TEJEDURIA	Materia Prima: PAJA TOQUILLA/ IRACA.	
Técnica: GRANIZO		

Proceso de Producción: iniciar el tejido corriente hasta lograr 30, 25 ó 10cm dependiendo el producto, posteriormente continuar con el tejido granizo de 6 pajas logrando una textura apretada y ancha. Hasta lograr el diametro deseado.

Observaciones: as propuestas retoman los tejidos tradicionales y las pruebas de texturas logradas en el taller creativo. artesanas de la Unión - Nariño.

Responsable: Ma. ANTONIA MARTINEZ MELO	Fecha: JUNIO 2004
--	-------------------

Referente(s)

Muestra Línea Empaque



FORMATO
Ficha de Dibujo y Planos Técnicos

CODIGO: FORASD 07

FECHA: 2004 03 01

VERSION 1

Página 1 de 1



Subgerencia de Desarrollo - Centro de Diseño para la Artesanía y las Pymes



Centro de mesa
4 aros de granizo delgado.
Diametro 40cm.



Individuales
4 aros de granizo delgado
Diametro 36cm.

Posavasos: 15cm de diametro..

Juego de Texturas.



Pieza: JUEGO DE MESA	Línea: MESA Y COCINA	ESC. (Cm):	PL.
Nombre: INDIVIDUAL, POSAVASO, CENTRO DE MESA	Referencia:		
Oficio: TEJEDURIA	Materia Prima: PAJA TOQUILLA/ IRACA.		
Técnica: CORRIENTE / GRANIZO			

Proceso de Producción:
iniciar el tejido corriente y continuar alternando un aro de tejido granizo cada 3cm.
Aproximadamente 4aros para el centro de mesa, de manera proporcional para el individual y para el posavasos.

Observaciones:
Esta propuesta surge del taller creativo, logrando productos planos que las artesanas nunca han realizado.
artesanas de la Unión - Nariño.

Responsable: Ma. ANTONIA MARTINEZ MELO	Fecha: JUNIO 2004
--	-------------------

Referente(s)

Muestra Línea Empaque



FICHA DEL PRODUCTOR / TALLER

A. DATOS GENERALES

Departamento:	NARIÑO	Dirección:	Colón - Genova
Ciudad/Municipio:	GENOVA	Teléfono:	7264615 - 7264632
Vereda / Localidad:	COLON	correo E @:	
Tipo de Población:	Rural	Etnia:	

B. ARTESANOS INDEPENDIENTES

Nombres:	OMAR GOMEZ	Nombres:	
Documento de Identificación :	5.230.14	Documento de	
Fecha de Nacimiento:	LUGAR:	Fecha de Nacimiento:	LUGAR:
Formación:		Formación:	

C. GRUPO ARTESANAL

Nombre o Razón Social:	ASOCIACIÓN DE ARTESANAS DE GENOVA	Fecha de creación:	
NIT:		No. INTEGRANTES: 25	MUJERES: 25
Personería Jurídica:			HOMBRES:
Representante Legal:	OMAR GOMEZ	No. INTEGRANTES	MUJERES: 25
Numero de cuenta entidad Bancaria:		ACTIVOS: 25	HOMBRES:

D. EL OFICIO

Oficio: Sombrerería y Tejeduría	Recurso Natural Utilizada:	Paja Toquilla / iraca. Tintes naturales
Técnica: Tejido corriente	Materia Prima:	Iraca rpiada
Insumos:		
HERRAMIENTAS/ MAQUINARIA/ OTROS:	Rueca, piedra, mesa	

E. LOS PRODUCTOS

PIEZA	NOMBRE	FUNCION	LINEA	CALIDAD		ACABADO
SOMBREROS	CORRIENTES	Utilitaria	Moda y accesorios	E	B	
				R	M	
				E	B	
				R	M	

F. PRODUCCION Y MERCADEO

PRODUCTO	PRODUCCION MES	COSTO	PRECIO EN TALLER	PRECIO POR MAYOR	COSTO EMPAQUE
SOMBREROS	120		2,500.000		
COMERCIALIZACION		DIRECTA	INDIRECTA	FERIAS	OTRAS

G. OBSERVACIONES

--

RECOMENDACIONES:

	<p>Laboratorio Colombiano de diseño para la artesanía y la pequeña empresa de sus Pasos</p>
RESPONSABLE: Ma. Antonia Martínez Melo.	FECHA ELABORACION: Jun-04



FORMATO
Ficha de
Dibujo y Planos
Técnicos

CODIGO: FORASD 07

FECHA: 2004 03 01

VERSION 1

Página 1 de 1



Subgerencia de Desarrollo - Centro de Diseño para la Artesanía y las Pymes



Pieza: SOMBREROS	Línea: MODA Y ACCESORIOS	ESC. (Cm): PL.
Nombre: COLON	Referencia:	
Oficio: SOMBRERERIA	Materia Prima: PAJA TOQUILLA/ IRACA.	
Técnica: PENDALINO		

Proceso de Producción: Iniciar con 4 pares, continuar tejiendo hacia el
3 crecidos en la plantilla. Evitar los crecidos en la copa.
El pendalino o intercalado debe ser de hueco muy pequeño
formado rallas verticales en la copa. Algunos sombreros lleva
una cinta gruesa de cuero (cerca de la comunidad de Belén
que trabaja el cuero).

Observaciones: las propuestas retoman el sombrero
tradicional y resalta las técnicas y habilidades de
las artesanas de la región.

Responsable: Ma. ANTONIA MARTINEZ MELO Fecha: JUNIO 2004

Referente(s)

Muestra Línea Empaque



FORMATO
Ficha de Dibujo y Planos Técnicos

CODIGO: FORASD 07

FECHA: 2004 03 01

VERSION 1

Página 1 de 1



Subgerencia de Desarrollo - Centro de Diseño para la Artesanía y las Pymes

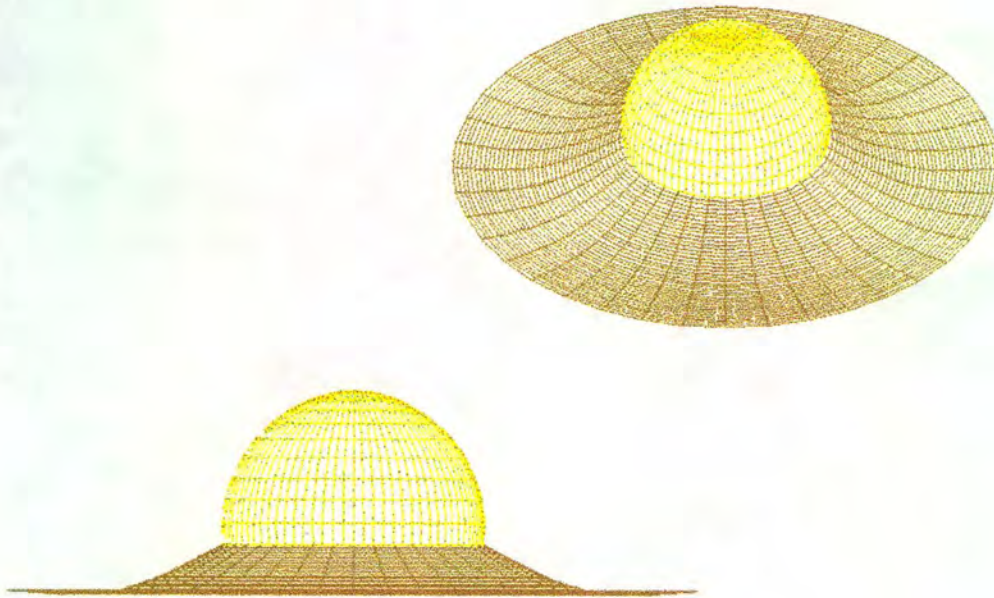

Pieza: PAVA	Línea: MODA Y ACCESORIOS	ESC. (Cm): PL.
Nombre: PENDALINA	Referencia:	
Oficio: SOMBRERERIA	Materia Prima: PAJA TOQUILLA/ IRACA.	
Técnica: PENDALINO		

Proceso de Producción: Iniciar con 4 pares, continuar tejiendo haciao 3 crecidos en la plantilla. Evitar los crecidos en la copa.
El pendalino o intercalado debe ser de hueco muy pequeño formado rallas verticales en la copa.

Observaciones: las propuestas retoman el sombrero tradicional y resalta las técnicas y habilidades de las artesanas de la región.

Responsable: Ma. ANTONIA MARTINEZ MELO **Fecha:** JUNIO 2004

Referente(s) Muestra Línea Empaque



FORMATO
Ficha de Dibujo y Planos Técnicos

CODIGO: FORASD 07

FECHA: 2004 03 01

VERSION 1

Página 1 de 1



Subgerencia de Desarrollo - Centro de Diseño para la Artesanía y las Pymes



Pieza: SOMBRERO	Línea: MODA Y ACCESORIOS	ESC. (Cm): PL.
Nombre: COLON	Referencia:	
Oficio: SOMBRERERIA	Materia Prima: PAJA TOQUILLA/ IRACA.	
Técnica: PENDALINO		

Proceso de Producción: Iniciar con 4 pares, continuar tejiendo haciado 3 crecidos en la plantilla. Evitar los crecidos en la copa. El pendalino o intercalado debe ser de hueco muy pequeño formado rallas verticales en la copa. Este sombrero lleva una cinta gruesa de cuero (cercanía con la comunidad de Belén que trabaja el cuero).

Observaciones: las propuestas retoman el sombrero tradicional y resalta las técnicas y habilidades de las artesanas de la región.

Responsable: Ma. ANTONIA MARTINEZ MELO **Fecha:** JUNIO 2004

Referente(s) Muestra Línea Empaque



FORMATO
Ficha de Dibujo y Planos Técnicos

CODIGO: FORASD 07

FECHA: 2004 03 01

VERSION 1

Página 1 de 1



Subgerencia de Desarrollo - Centro de Diseño para la Artesanía y las Pymes

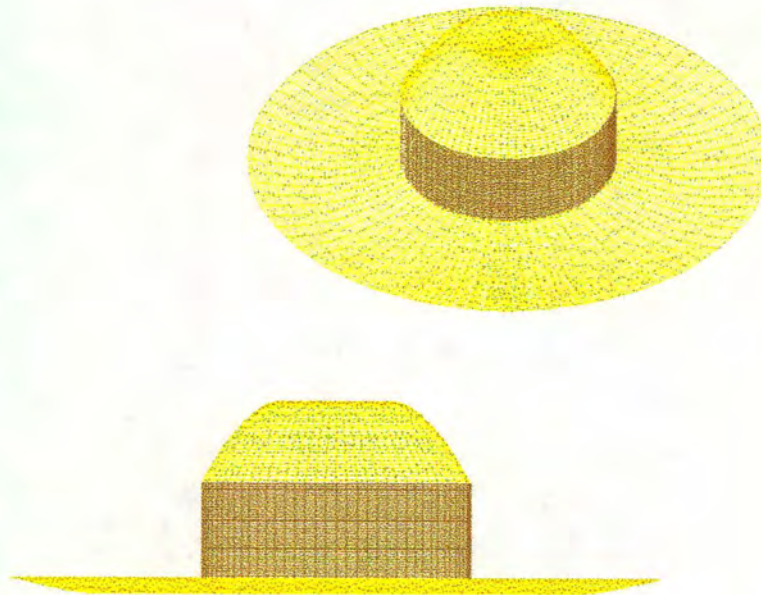

Pieza: SOMBRERO	Línea: MODA Y ACCESORIOS	ESC. (Cm): PL.
Nombre: COLON 2	Referencia:	
Oficio: SOMBRERERIA	Materia Prima: PAJA TOQUILLA/ IRACA.	
Técnica: PENDALINO		

Proceso de Producción: Iniciar con 4 pares, continuar tejiendo haciao 3 crecidos en la plantilla. Evitar los crecidos en la copa. El pendalino o intercalado debe ser de hueco muy pequeño formado rallas verticales en la copa. Este sombrero lleva una cinta gruesa de cuero (cercanía con la comunidad de Belén que trabaja el cuero).

Responsable: Ma. ANTONIA MARTINEZ MELO Fecha: JUNIO 2004

Observaciones: las propuestas retoman el sombrero tradicional y resalta las técnicas y habilidades de las artesanas de la región.

Referente(s)

Muestra Línea Empaque



FORMATO

**Ficha de
Dibujo y Planos
Técnicos**

CODIGO: FORASD 07

FECHA: 2004 03 01

VERSION 1

Página 1 de 1



Subgerencia de Desarrollo - Centro de Diseño para la Artesanía y las Pymes

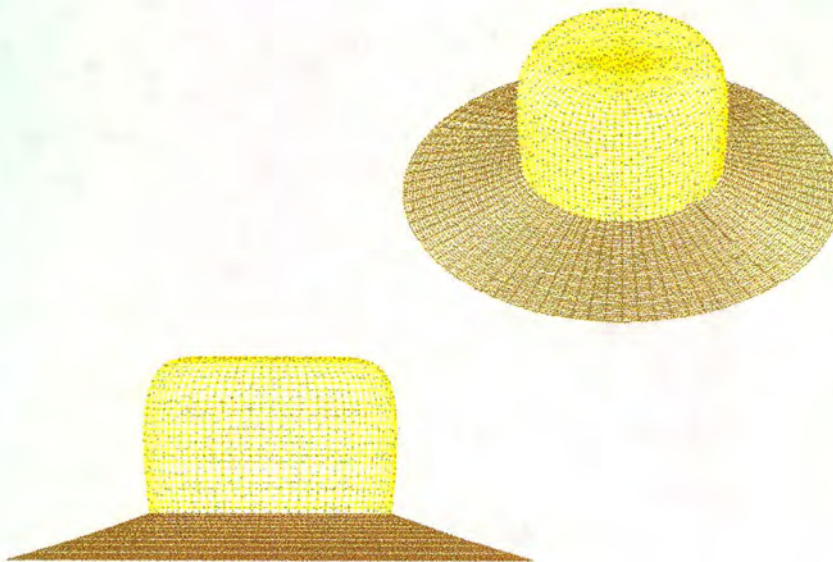

Pieza: SOMBRERO	Línea: MODA Y ACCESORIOS	ESC. (Cm): PL.
Nombre: COLON 4	Referencia:	
Oficio: SOMBRERERIA	Materia Prima: PAJA TOQUILLA/ IRACA.	
Técnica: PENDALINO		

Proceso de Producción: Iniciar con 4 pares, continuar tejendo hacedo 3 crecidos en la plantilla. Evitar los crecidos en la copa. El pendalino o intercalado debe ser de hueco muy pequeño formado rallas verticales en la copa.

Observaciones: las propuestas retoman el sombrero tradicional y resalta las técnicas y habilidades de las artesanas de la región.

Responsable: Ma. ANTONIA MARTINEZ MELO **Fecha:** JUNIO 2004

Referente(s)

- Muestra Línea Empaque



FORMATO
Ficha de Dibujo y Planos Técnicos

CODIGO: FORASD 07

FECHA: 2004 03 01

VERSION 1

Página 1 de 1



Subgerencia de Desarrollo - Centro de Diseño para la Artesanía y las Pymes



Pieza: SOMBRERO	Línea: MODA Y ACCESORIOS	ESC. (Cm): PL.
Nombre: COLON 3	Referencia:	
Oficio: SOMBRERERIA	Materia Prima: PAJA TOQUILLA/ IRACA.	
Técnica: PENDALINO		

Proceso de Producción: Iniciar con 4 pares, continuar tejiendo haciao 3 crecidos en la plantilla. Evitar los crecidos en la copa. El pendalino o intercalado debe ser de hueco muy pequeño formado rallas verticales en la copa.

Observaciones: las propuestas retoman el sombrero tradicional y resalta las técnicas y habilidades de las artesanas de la región.

Responsable: Ma. ANTONIA MARTINEZ MELO **Fecha:** JUNIO 2004

Referente(s)

Muestra **Línea** **Empaque**



FORMATO

**Ficha de
 Dibujo y Planos
 Técnicos**

CODIGO: FORASD 07

FECHA: 2004 03 01

VERSION 1

Página 1 de 1



Subgerencia de Desarrollo - Centro de Diseño para la Artesanía y las Pymes

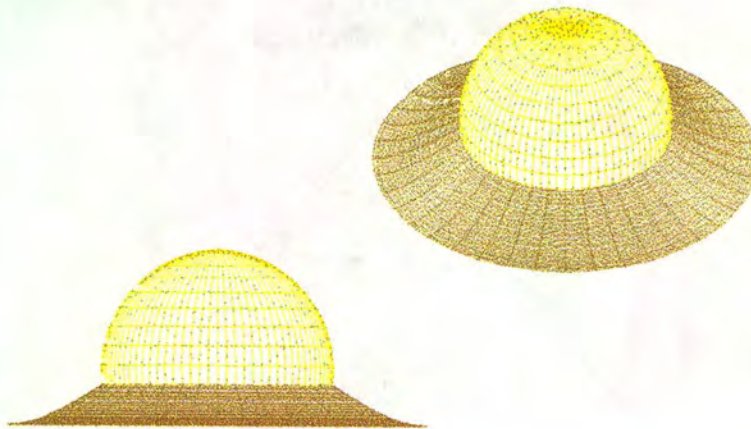

Pieza: SOMBRERO	Línea: MODA Y ACCESORIOS	ESC. (Cm): PL.
Nombre: COLON 5	Referencia:	
Oficio: SOMBRERERIA	Materia Prima: PAJA TOQUILLA/ IRACA.	
Técnica: PENDALINO		

Proceso de Producción: Iniciar con 4 pares, continuar tejiendo haciao 3 crecidos en la plantilla. Evitar los crecidos en la copa. El pendalino o Intercalado debe ser de hueco muy pequeño formado rallas verticales en la copa.

Observaciones: las propuestas retoman el sombrero tradicional y resalta las técnicas y habilidades de las artesanas de la región.

Responsable: Ma. ANTONIA MARTINEZ MELO **Fecha:** JUNIO 2004

Referente(s)

- Muestra Línea Empaque



FORMATO ASESORIA PUNTUAL FD/AP-02

FICHA DEL PRODUCTOR/TALLER

A. DATOS GENERALES

Departamento:	NARIÑO	Dirección:	MARAMBA BAJO, SAPUYES.
Ciudad/Municipio:	SAPUYES	Teléfono:	7752376 Alcaldía - 3154898061
Vereda / Localidad:	MARAMBA BAJO	correo E @:	
Tipo de Población:	RURAL	Etnia:	

B. ARTESANOS INDEPENDIENTES

Nombres:	MARIA FABIOLA DIAZ	Formación:	QUINTO DE PRIMARIA
Documento de Identificación :	27.460.841 DE SAPUYES		
Fecha de Nacimiento:	1.961		

C. GRUPO ARTESANAL

Organización:	Formal:	No formal:		NIT:	
Nombre o Razón Social:	ASOCIACIÓN DE ARTESANAS DEL MUNICIPIO DE SAPUYES			No.INTEGRANTES: 45	MUJERES: 45
Personería Jurídica:					HOMBRES:
Representante Legal:	MARIA ROSARIO ESCOBAR			No.INTEGRANTES	MUJERES:45
Fecha de creación:				ACTIVOS: 45	HOMBRES:

D. EL OFICIO

Oficio: TEJEDURÍA Y SOMBRERERÍA	Recurso Natural Utilizada:	PAJA TOQUILLA / IRACA
Técnica: TEJIDO CORRIENTE	Materia Prima:	IRACA RIPIADA
Insumos:	Maquinaria y Equipo Utilizad:	

E. LOS PRODUCTOS

PIEZA	NOMBRE	FUNCION	LINEA	CALIDAD		ACABADO
				E	B	
CANASTOS	CANASTO	Utilitaria-Decorativa	MESA Y COCINA	E	B	
				R	M	
SOMBREROS	SOMBRERO	Utilitaria-Decorativa	ACCESORIOS	E	B	
				R	M	
CARPETAS	CARPETAS	Utilitaria-Decorativa	MESA	E	B	
				R	M	

F. PRODUCCION Y MERCADEO

PRODUCTO	CAPACIDAD PRODUCCION MES	COSTO	PRECIO EN TALLER	PRECIO POR MAYOR	COSTO EMPAQUE
CANASTOS PEQUEÑOS	120		5,000.000		
SOMBREROS RAMA	120		2,500.000		
CARPETAS	60		10,000.000		
COMERCIALIZACION		DIRECTA	INDIRECTA	FERIAS	OTRAS

G. OBSERVACIONES

--

RECOMENDACIONES:	<p>Laboratorio Colombiano de diseño para la artesanía y la pequeña empresa De sus Pasos</p>
------------------	--

RESPONSABLE: DI. Ma. Antonia Martinez Melo.	FECHA: Junio 2004.
---	--------------------



FORMATO
Ficha de Dibujo y Planos Técnicos

CODIGO: FORASD 07

FECHA: 2004 03 01

VERSION 1

Página 1 de 1



Subgerencia de Desarrollo - Centro de Diseño para la Artesanía y las Pymes

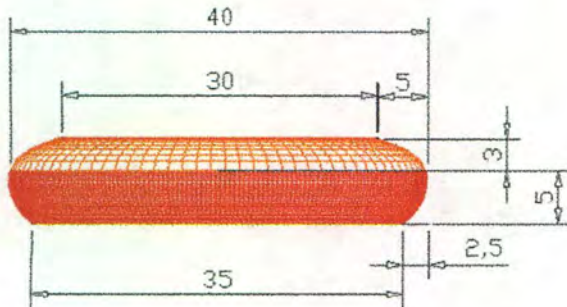

CANASTO HUEVOS

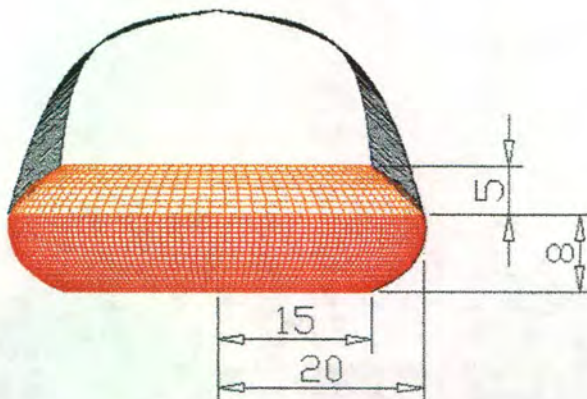

CANASTO PAPAS

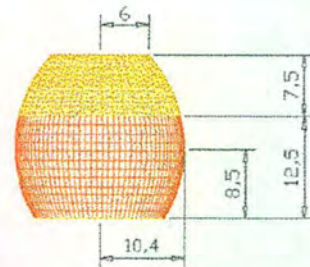

CONTENEDOR GRANOS

Pieza: CANASTOS	Línea: MESA Y COCINA	ESC. (Cm): PL
Nombre: TARROS MULTUSOS ANUDADO.	Referencia	
Oficio: TEJEDURIA	Materia Prima: PAJA TOQUILLA/ IRACA.	
Técnica: TEJEMANEJE & ANUDADO.		

Proceso de Producción:
Se inicia los tejido con chuya paja, posteriormente se continua con la técnica de anudado y por ultimo se termina con un granizo de 6 pajas que le dará resistencia al producto.
Se propone al final del tejido terminar con untejemanaje doblado hacia dentro con alma de iraca para dar la sensación de acolchado.

Observaciones:
las propuestas retoman y resalta las técnicas y habilidades de las artesanas de Sapuyes, Nariño.
Como lo son los tejidos corriente /o tejemanaje y el tejido calado anudado.

Responsable: Ma. ANTONIA MARTINEZ MELO	Fecha: JUNIO 2004
--	-------------------

Referente(s)

Muestra Línea Empaque



FORMATO
Ficha de Dibujo y Planos Técnicos

CODIGO: FORASD 07

FECHA: 2004 03 01

VERSION 1

Página 1 de 1



Subgerencia de Desarrollo - Centro de Diseño para la Artesanía y las Pymes

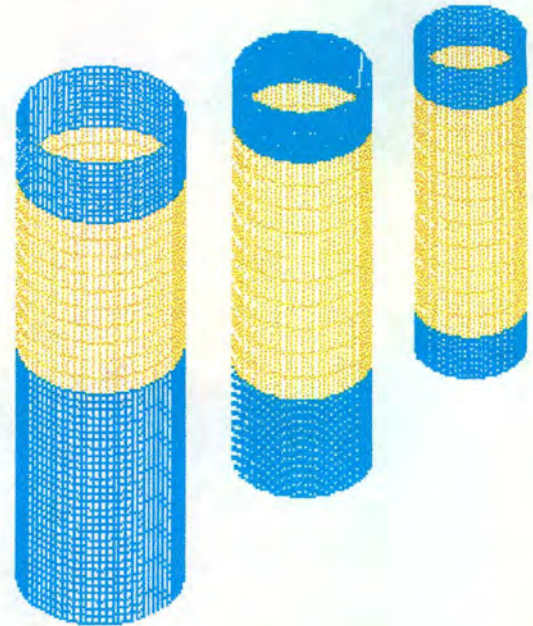
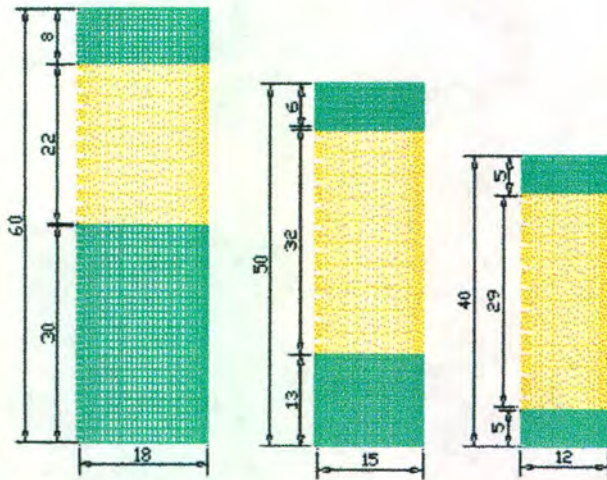

Pieza: JUEGO DE TARROS	Línea: BANO	ESC. (Cm):	PL.
Nombre: TARROS MULTIUSOS ANUDADO.	Referencia:		
Oficio: TEJEDURIA	Materia Prima: PAJA TOQUILLA/ IRACA.		
Técnica: TEJEMANEJE & ANUDADO.			

Proceso de Producción:
Utilizar hormas cilindro de medidas: 18cm de diametro y 60cm de alto.
Otra de 15cm de diametro y 50cm de alto, y una pequeña de 12cm de diametro x 40cm de alto.
Tejer iniciando el tejido como un sombrero continuar con un tejido de 4 pajas corriente luego iniciar el tejido calado - anudado con dos pajas.
Creando una textura vertical.
Por último terminar con una sección de tejido corriente.

Observaciones:
las propuestas retoman y resalta las técnicas y habilidades de las artesanas de Sapuyes, Nariño.
Como lo son los tejidos corriente /o tejemaneje y el tejido calado anudado.

Responsable: Ma. ANTONIA MARTINEZ MELO	Fecha: JUNIO 2004
--	-------------------

Referente(s)

Muestra Línea Empaque



FORMATO ASESORIA PUNTUAL FD/AP-02

FICHA DEL PRODUCTOR/TALLER

A. DATOS GENERALES

Departamento:	NARIÑO	Dirección:	Concentración de Desarrollo Rural, Consaca.Nariño
Ciudad/Municipio:	CONSACA	Teléfono:	7287495- 7289496/ 7753294 Ayde Santacruz.
Vereda / Localidad:		correo E @:	
Tipo de Población:	RURAL	Etnia:	

B. ARTESANOS INDEPENDIENTES

Nombres:	MABEL PEREZ	Formación:	PRIMARIA
Documento de Identificación :			
Fecha de Nacimiento:			

C. GRUPO ARTESANAL

Organización:	Formal:	No formal:		NIT:	
Nombre o Razón Social:	ASOCIACIÓN MUNICIPAL DE ARTESANAS NUESTRO AMANECER			No.INTEGRANTES: 35	MUJERES: 35
Personería Jurídica:					HOMBRES:
Representante Legal:	MABEL PEREZ			No.INTEGRANTES	MUJERES:35
Fecha de creación:				ACTIVOS: 35	HOMBRES:

D. EL OFICIO

Oficio: TEJEDURÍA Y SOMBRERERÍA	Recurso Natural Utilizada:	PAJA TOQUILLA / IRACA
Técnica: TEJIDO CORRIENTE	Materia Prima:	IRACA RIPIADA
Insumos:	Maquinaria y Equipo Utilizad:	

E. LOS PRODUCTOS

PIEZA	NOMBRE	FUNCION	LINEA	CALIDAD		ACABADO
				E	B	
SOMBREROS	SOMBRERO	Utilitaria-Decorativa	ACCESORIOS	R	M	
				E	B	
				R	M	
				E	B	

F. PRODUCCION Y MERCADEO

PRODUCTO	CAPACIDAD PRODUCCION MES	COSTO	PRECIO EN TALLER	PRECIO POR MAYOR	COSTO EMPAQUE
SOMBREROS RAMA	120		15,000.00		
COMERCIALIZACION		DIRECTA	INDIRECTA	FERIAS	OTRAS

G. OBSERVACIONES

--

RECOMENDACIONES:

	<p>Laboratorio Colombiano de diseño para la artesanía y la pequeña empresa De San Pacho</p>
--	--

RESPONSABLE: DI. Ma. Antonia Martínez Melo.	FECHA: Junio 2004.
---	--------------------



FORMATO
Ficha de Dibujo y Planos Técnicos

CODIGO: FORASD 07

FECHA: 2004 03 01

VERSION 1

Página 1 de 1



Subgerencia de Desarrollo - Centro de Diseño para la Artesanía y las Pymes

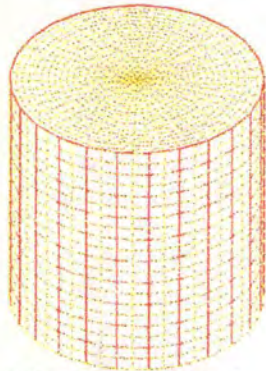

Cojín 34 diámetro x35cm de alto.
COLOR NARANJA 6 NATURAL.

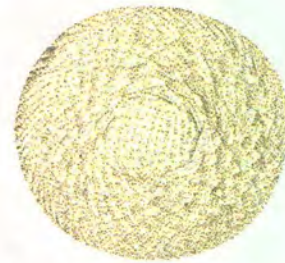

MUESTRA DEL TEJIDO.
Inicio de 4 pares de 4 pajas.
Crecido 8 pajas. Acolchado.

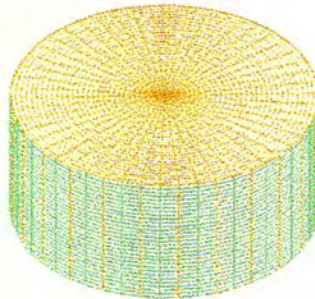

Cojín 34 diámetro x15cm de alto.
COLOR VERDE MANZANA 6 NATURAL



Cojín 34 diámetro x 70cm de ancho.
COLOR AZUL CLARO 6 NATURAL

Pieza: COJINES	Línea: INFANTIL	ESC. (Cm):	PL.
Nombre: TROPICAL	Referencia:		
Oficio: TEJEDURIA	Materia Prima: PAJA TOQUILLA/ IRACA.		
Técnica: GRANIZO			

Proceso de Producción: Utilizar una hormas cilindricas de acuerdo a cada cojin: grande: 34cm diámetrox70cm, mediano: 34cmdiámetrox35cm, pequeño:34cm diámetrox 15cm.
Iniciar el tejido con granizo de 4pares de 4 pajas, continuar con un crecidede 8 pajas logrando una sensación de acolchado. Continuar el tejido con granizo de 8pajas.

Observaciones: las propuestas retoman tejidos gruesos resultados del taller de creatividad con las artesanas de Consaca -Nariño.

Responsable: Ma. ANTONIA MARTINEZ MELO Fecha: JUNIO 2004

Referente(s)

Muestra Línea Empaque

IX. ASESORIAS PUNTUALES



FICHA DEL PRODUCTOR / TALLER

A. DATOS GENERALES

Departamento:	NARIÑO	Dirección:	Cra 4a No 9-08 Barrio Melendez
Ciudad/Municipio:	SANDONA	Teléfono:	7288393 - 7287074
Vereda / Localidad:	San Bernardo, San Francisco y la Loma	correo E @:	
Tipo de Población:	RURAL	Etnia:	

B. ARTESANOS INDEPENDIENTES

Nombres:	RITHA CORONEL	Nombres:	GLADIS ROJAS
Documento de Identificación :	27.433.610 SANDONA	Documento de Identificación:	59.176.651 SANDONA
Fecha de Nacimiento:	Mayo 22 de 1968	LUGAR: Sandoná	Fecha de Nacimiento: Marzo 22 de 1976
Formación:	Bachiller	LUGAR: Sandona	Formación: Bachiller

C. GRUPO ARTESANAL

Nombre o Razón Social:	TEJE ESPERANZA	Fecha de creación:	
NIT:		No. INTEGRANTES:	MUJERES: 20
Personería Jurídica:		20	HOMBRES:
Representante Legal:	PIEDAD MARTÍNEZ	No. INTEGRANTES	MUJERES: 20
Numero de cuenta entidad Bancaria:		ACTIVOS: 20	HOMBRES:

D. EL OFICIO

Oficio: Sombrerería y Tejeduría	Recurso Natural Utilizada:	Paja Toquilla / iraca, Tintes naturales
Técnica: Tejido superfino, fino y corriente, rollo	Materia Prima:	Iraca rpiada, pepa de nogal
Insumos: Tintes químicos microdispersos		
HERRAMIENTAS/ MAQUINARIA/ OTROS:	Rueca, piedra, mesa	

E. LOS PRODUCTOS

PIEZA	NOMBRE	FUNCION	LINEA	CALIDAD		ACABADO
Contenedores	Rollo	Utilitaria	Mesa y cocina	E	B	
				R	M	
Muñequería	campesinas	Decorativa	Piezas especiales	E	B	
				R	M	
				E	B	
				R	M	

F. PRODUCCION Y MERCADEO

PRODUCTO	PRODUCCION MES	COSTO	PRECIO EN TALLER	PRECIO POR MAYOR	COSTO EMPAQUE
Contenedores	30		10.000		
Muñequería	60		2,000.000		
COMERCIALIZACION		DIRECTA	INDIRECTA	FERIAS	OTRAS

G. OBSERVACIONES

Grupo nuevo, que demuestra interés por salir y participar en Ferias Nacionales. Han solicitado asesoría puntual, cuyo resultado se muestra en este informe.

RECOMENDACIONES: El tejido en rollo puede ser la fortaleza de este grupo, debe perfeccionarse un poco, escogiendo muy bien la materia prima y utilizando lo necesario de acuerdo a la proporción del producto. La muñequería debe innovarse modificando proporciones, color, y concepto. Se hace propuesta de contenedores para Baño, contenedores apilables y pesebre para este grupo.

Laboratorio Colombiano de diseño
para la artesanía y la pequeña empresa
Innovando el Futuro

RESPONSABLE: Ma. Antonia Martínez Melo.	FECHA ELABORACION: Jun-04
---	---------------------------



FORMATO
Ficha de Dibujo y Planos Técnicos

CODIGO: FORASD 07

FECHA: 2004 03 01

VERSION 1

Página 1 de 1



Subgerencia de Desarrollo - Centro de Diseño para la Artesanía y las Pymes

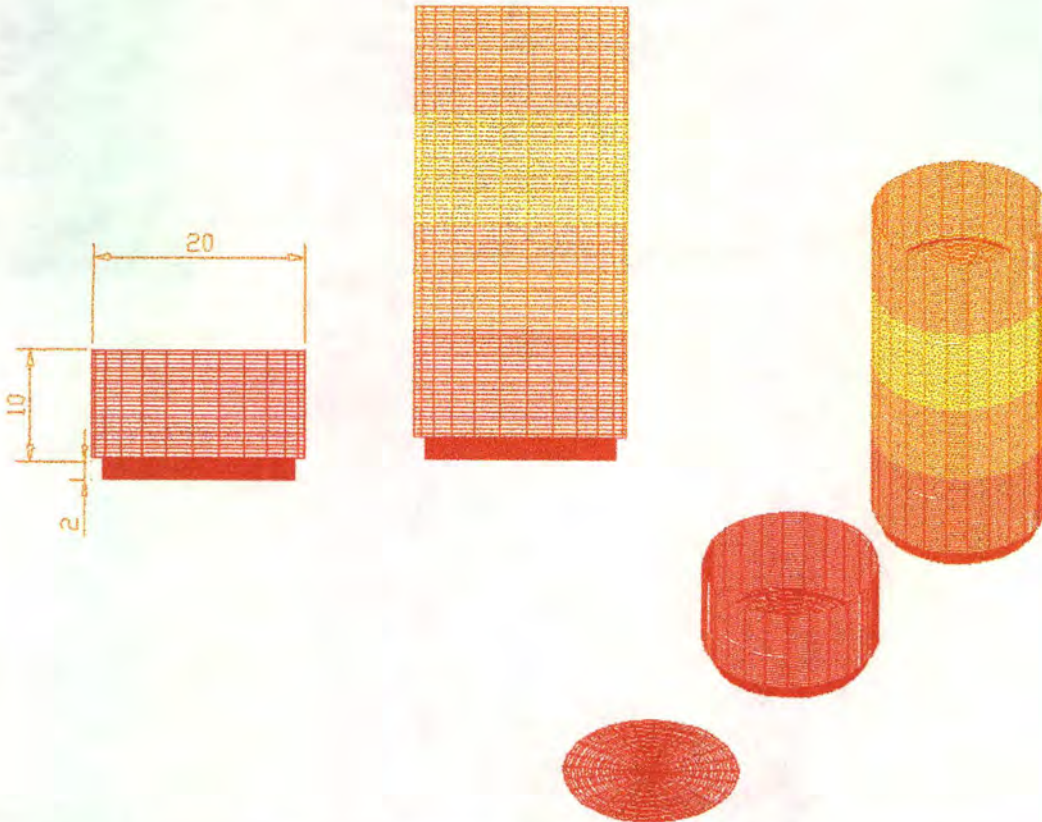

Pieza: CONTENEDORES	Línea: MESA Y COCINA	ESC. (Cm): PL
Nombre: APILABLES EN ROLLO	Referencia	
Oficio: TEJEDURIA	Materia Prima: PAJA TOQUILLA/ IRACA.	
Técnica: ROLLO		

Proceso de Producción:
 iniciar el tejido en rollo hasta lograr un ancho de 20cm y una altura de 10cm, debe tenerse en cuenta el detalle inferior que es el que logra que cada contenedor sea apilable con el siguiente
 Debe lograrse una gama de rojos a amarillo verdoso. Total 5 contenedres , una tapa.

Observaciones:
 as propuestas retoman propuestas iniciales de las artesanas. Este es resultado de una asesoria puntual al grupo Tejeesperanza.

Responsable: Ma. ANTONIA MARTINEZ MELO **Fecha: JUNIO 2004**

Referente(s)

Muestra Línea Empaque



FORMATO
Ficha de Dibujo y Planos Técnicos

CODIGO: FORASD 07

FECHA: 2004 03 01

VERSION 1

Página 1 de 1



Subgerencia de Desarrollo - Centro de Diseño para la Artesanía y las Pymes

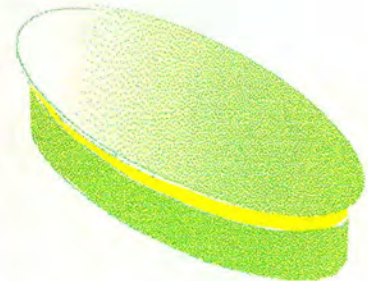
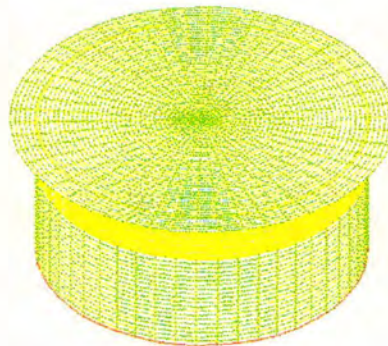
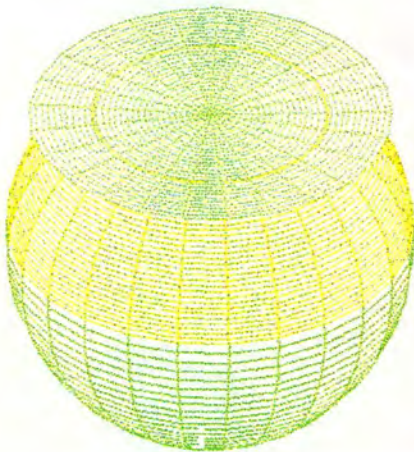

Pieza: CONTENEDORES	Línea: BAÑO	ESC. (Cm): PL
Nombre: ROLLO	Referencia	
Oficio: TEJEDURIA	Materia Prima: PAJA TOQUILLA/ IRACA.	
Técnica: ROLLO		

Proceso de Producción:
iniciar el tejido en rollo levantar las paredes hasta lograr la altura deseada, continuar el tejido corriente.
Tapa en rollo.
Se debe preparar la iraca tinturandola de color verde anaranjado.

Observaciones:
Las propuestas retoman el concepto de combinación de texturas, resultante del INTERDISEÑO, las artesanas, de grupo TEJESPERANZA, han seguido experimentando, solicitaron ASESORIA PUNTUAL con la cual se perfeccionan estas propuestas.

Responsable: Ma. ANTONIA MARTINEZ MELO	Fecha: JUNIO 2004
---	--------------------------

Referente(s)

Muestra Línea Empaque



Ministerio de Comercio, Industria y Turismo
artesanas de Colombia s.a.

FORMATO

**Ficha de
Dibujo y Planos
Técnicos**

CODIGO: FORASD 07

FECHA: 2004 03 01

VERSION 1

Página 1 de 1



Subgerencia de Desarrollo - Centro de Diseño para la Artesanía y las Pymes

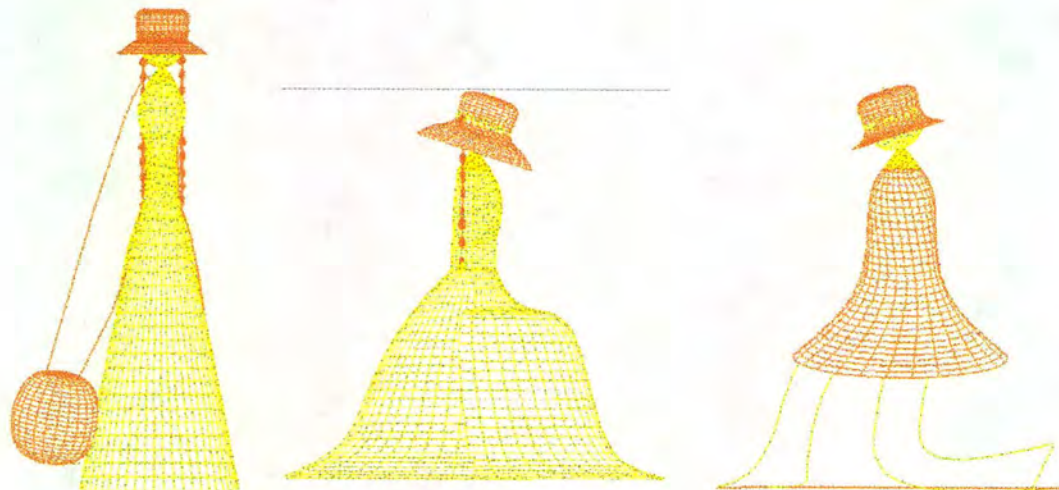

Pieza: MUNEQUERIA	Línea: NAVIDAD	ESC. (Cm): PL
Nombre: PESEBRE	Referencia	
Oficio: TEJEDURIA	Materia Prima: PAJA TOQUILLA/ IRACA	
Técnica: ESPIRAL		

Proceso de Producción:
Estas piezas consiste en dos muñecas con pava, trenzas largas desmechadas hasta mitad de falda. Chal calado, desmechado cántaro o canasto. Un muñeco con ruana, sombrero y mechila.
El niño Jesus ira en las faldas de María

Observaciones:
La propuesta retoman la habilidad y el gusto de las artesanas por el tejido de muñequería. Como resultado de ASESORIA PUNTUAL, al grupo TEJEESPERANZA. Se hace cambios y ajustes proporción y diseño al tradicional.

Responsable: Ma. ANTONIA MARTINEZ MELO	Fecha: JUNIO 2004
--	-------------------

Referente(s)

Muestra Línea Empaque



FICHA DEL PRODUCTOR / TALLER

A. DATOS GENERALES

Departamento:	NARIÑO	Dirección:	Cra 4a No 11-38
Ciudad/Municipio:	SANDONA	Teléfono:	7287923
Vereda / Localidad:		correo E @:	
Tipo de Población:	Rural	Etnia:	

B. ARTESANOS INDEPENDIENTES

Nombres:	GUIDO FERNANDO ARCOS	Nombres:	
Documento de Identificación :	87.571.140 SANDONA	Documento de	
Fecha de Nacimiento:		LUGAR:	
Formación:	Bachiller	Formación:	

C. GRUPO ARTESANAL

Nombre o Razón Social:	ASOCIACIÓN DE ARTESANAS PARA UN FUTURO MEJOR	Fecha de creación:	
NIT:		No. INTEGRANTES: 38	MUJERES: 38
Personería Jurídica:			HOMBRES:
Representante Legal:	GLORIA ESPERANZA ROSERO DOMINGUEZ	No. INTEGRANTES	MUJERES: 38
Numero de cuenta entidad Bancaria:		ACTIVOS: 38	HOMBRES:

D. EL OFICIO

Oficio: Sombrerería y Tejeduría	Recurso Natural Utilizada:	Paja Toquilla / iraca. Tintes naturales
Técnica: Tejido fino y corriente	Materia Prima:	Iraca rpiada
Insumos: Tintes químicos microdispersos		
HERRAMIENTAS/ MAQUINARIA/ OTROS:	Rueca, piedra, mesa	

E. LOS PRODUCTOS

PIEZA	NOMBRE	FUNCION	LINEA	CALIDAD		ACABADO
MINIATURAS	BOTELLAS	Decorativo/Utilitaria	Enseres y menaje	E	B	
				R	M	
SOMBREROS	CORRIENTES	Utilitaria	Moda y accesorios	E	B	
				R	M	

F. PRODUCCION Y MERCADEO

PRODUCTO	PRODUCCION MES	COSTO	PRECIO EN TALLER	PRECIO POR MAYOR	COSTO EMPAQUE
COMERCIALIZACION		DIRECTA	INDIRECTA	FERIAS	OTRAS

G. OBSERVACIONES

Grupo nuevo. Debe encontrar su fortaleza para competir ante grupos más expertos de Sandoná y Nariño.

RECOMENDACIONES:	<p align="center">Laboratorio Colombiano de diseño para la artesanía y la pequeña empresa Hacer Pacto</p>
RESPONSABLE: Ma. Antonia Martínez Melo.	
FECHA ELABORACION:	Jun-04



FORMATO
Ficha de Dibujo y Planos Técnicos

CODIGO: FORASD 07

FECHA: 2004 03 01

VERSION 1

Página 1 de 1



Subgerencia de Desarrollo - Centro de Diseño para la Artesanía y las Pymes

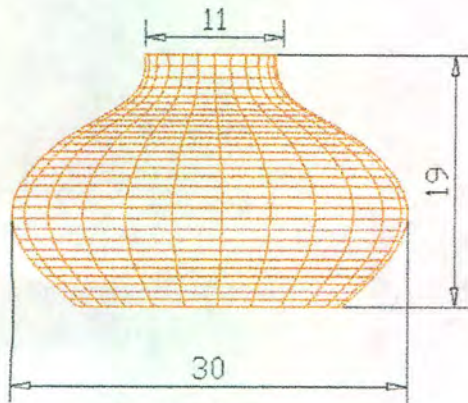

HORMA MADERA



Pieza: PANERAS	Línea: MESA Y COCINA	ESC. (Cm): PL
Nombre: DOBLE PARED	Referencia	
Oficio: TEJEDURIA	Materia Prima: PAJA TOQUILLA/ IRACA.	
Técnica: CORRIENTE		

Proceso de Producción:
Utilizar la horma especial para el desarrollo de cada panera.
Tejer de acuerdo a la horma, desmontar y presionar desde la plantilla hacia abajo. Logrando la forma deseada.

Responsable: Ma. ANTONIA MARTINEZ MELO Fecha: JUNIO 2004

Observaciones:
Estas propuestas tiene en cuenta los productos como forros de botellas, que solo son decorativas presentadas por artesanas de Sandoná para ASESORIA PUNTUAL, del cual resulta esta propuesta, que busca nuevas funciones y fortalezas en el tejido.

Referente(s)

- Muestra
 Línea
 Empaque



FICHA DEL PRODUCTOR / TALLER

A. DATOS GENERALES

Departamento:	NARIÑO	Dirección:	Vereda el Ingenio, Sandoná
Ciudad/Municipio:	SANDONA	Teléfono:	7287420
Vereda / Localidad:	EL INGENIO	correo E @:	
Tipo de Población:	Rural	Etnia:	

B. ARTESANOS INDEPENDIENTES

Nombres:	RITA DEL CARMEN GURRERO	Nombres:	
Documento de Identificación :	27.435.981 SANDONA	Documento de	
Fecha de Nacimiento:	Dic. 7 de 1951	LUGAR:El Ingenio	Fecha de Nacimiento:
Formación:	Primaria	Formación:	LUGAR:

C. GRUPO ARTESANAL

Nombre o Razón Social:	EL ZAGUAN DEL SOMBRERO	Fecha de creación:	
NIT:		No.INTEGRANTES: 13	MUJERES: 13
Personería Jurídica:			HOMBRES:
Representante Legal:	RITA DEL CARMEN GURRERO	No.INTEGRANTES	MUJERES:13
Numero de cuenta entidad Bancaria:		ACTIVOS: 13	HOMBRES:

D. EL OFICIO

Oficio: Sombrerería y Tejeduría	Recurso Natural Utilizada:	Paja Toquilla / iraca. Tintes naturales
Técnica: Tejido fino y corriente	Materia Prima:	Iraca rpiada
Insumos: Tintes químicos microdispersos		
HERRAMIENTAS/ MAQUINARIA/ OTROS:	Rueca, piedra, mesa	

E. LOS PRODUCTOS

PIEZA	NOMBRE	FUNCION	LINEA	CALIDAD		ACABADO
SOMBRERETA	ROSAS	Utilitaria	Moda y accesorios	E	B	
				R	M	
				E	B	
				R	M	

F. PRODUCCION Y MERCADEO

PRODUCTO	PRODUCCION MES	COSTO	PRECIO EN TALLER	PRECIO POR MAYOR	COSTO EMPAQUE
SOMBRERETA	40		20,000.000		
COMERCIALIZACION		DIRECTA	INDIRECTA	FERIAS	OTRAS

G. OBSERVACIONES

Este grupo a pesar de haber tenido gran éxito anteriormete, ha decaido, desintegrándose poco a poco. Desmejorando su producto y calidad. Actualmente, busca mejorar asistiendo a asesorías puntuales en el Laboratorio de diseño.

RECOMENDACIONES: La organización es parte vital de un grupo si esto esta deteriorado, deben empezar por mejorarlo, puesto que esto se refleja en sus productos. El animo y la participación respecto a la asesoría puntual es bueno, esperando que continuen de esa manera para verlas pronto de nuevo participando en las Ferias.

Laboratorio Colombiano de diseño
para la artesanía y la pequeña empresa
Bogotá - Pasto

RESPONSABLE: Ma. Antonia Martínez Melo.

FECHA ELABORACION:

Jun-04



FORMATO

**Ficha de
Producto**

CÓDIGO: FORASD 08

FECHA: 2004 03 01

VERSIÓN: 1

Página 1 de 1



Subgerencia de Desarrollo - Centro de Diseño para la Artesanía y las Pymes



Pieza: PAVA	Artesano: ZAGUAN DEL SOMBRERO
Nombre: ROSAS/ TEXTURA	Grupo: ZAGUAN DEL SOMBRERO
Técnica: TEJIDO CORRIENTE Y CALADO ROSAS	Departamento: Nariño
Materia Prima PAJA TOQUILLA / IRACA	Ciudad: Sandona
Certificado Hecho a Mano Si <input type="checkbox"/> No <input type="checkbox"/>	Localidad/vereda: El Ingenio
	Resguardo:

Dimensiones Generales:	Producción mes: 30 unidades
Largo (cm)	Diámetro (cm)
Ancho (cm)	Peso (gr)
Alto (cm)	Color natural / nogal
	Precio en Bogotá: \$ 20.000
	Unitario \$ 20.000
	Por mayor \$ 15.000

Observación: producto resultante de ASESORÍA PUNTUAL, para el grupo ZAGUAN DEL SOMBRERO.
 Consistió en resaltar la textura y el tejido de calado ROSAS. Propuesta que va con la tendencia exploración, rustica y que busca la exaltación del material y la técnica
 La línea consiste en la presentación de esta pava en la gama de colores neutros, carta de color Idexmoda 2004.

Responsable: DI. Ma. Antonia Martínez Melo. Fecha: Junio 2004

Referente(s) Muestra Línea Empaque



FICHA DEL PRODUCTOR / TALLER

A. DATOS GENERALES

Departamento:	NARIÑO	Dirección:	La Florida - Nariño
Ciudad/Municipio:	LA FLORIDA	Teléfono:	7296663 LCD /
Vereda / Localidad:		correo E @:	
Tipo de Población:	Rural	Etnia:	

B. ARTESANOS INDEPENDIENTES

Nombres:	NEYDA SALAS	Nombres:	
Documento de Identificación :	30.705.666	Documento de	
Fecha de Nacimiento:	LUGAR:	Fecha de Nacimiento:	LUGAR:
Formación:	Primaria	Formación:	

C. GRUPO ARTESANAL

Nombre o Razón Social:	RENACER DE LA FLORIDA	Fecha de creación:	1.999
NIT:	814-000-866-4	No. INTEGRANTES:	60
Personería Jurídica:		MUJERES:	60
Representante Legal:		HOMBRES:	
Numero de cuenta entidad Bancaria:		No. INTEGRANTES	MUJERES: 60
		ACTIVOS:	60
		HOMBRES:	

D. EL OFICIO

Oficio: Sombrerería y Tejeduría	Recurso Natural Utilizada:	Paja Toquilla / iraca. Tintes naturales
Técnica: Tejido superfino, fino y corriente	Materia Prima:	Iraca ripiada
Insumos: Tintes químicos microdispersos		
HERRAMIENTAS/ MAQUINARIA/ OTROS:	Rueca, piedra, mesa	

E. LOS PRODUCTOS

PIEZA	NOMBRE	FUNCION	LINEA	CALIDAD		ACABADO
GORRA	NIÑA	Utilitaria	Moda y accesorios	E	B	
				R	M	
				E	B	
				R	M	

F. PRODUCCION Y MERCADEO

PRODUCTO	PRODUCCION MES	COSTO	PRECIO EN TALLER	PRECIO POR MAYOR	COSTO EMPAQUE
GORRA NIÑA	60		25,000.000		
COMERCIALIZACION		DIRECTA	INDIRECTA	FERIAS	OTRAS

G. OBSERVACIONES

Grupo que ha participado con éxito en los eventos comerciales de Artesanías de Colombia. Buena capacidad de producción y organización.

<p>RECOMENDACIONES: Continuar con el desarrollo de productos para niños, esta es su especialidad, tratar de continuar con el tejido superfino, aunque es de mayor habilidad y trabajo, genera mejores utilidades que los productos en tejido corriente.</p>	<p>Laboratorio Colombiano de diseño para la artesanía y la pequeña empresa de sus Países</p>
RESPONSABLE: Ma. Antonia Martínez Melo.	FECHA ELABORACION: Jun-04



FORMATO

Ficha de
Producto

CÓDIGO: FORASD 08

FECHA: 2004 03 01

VERSIÓN: 1

Página 1 de 1



Subgerencia de Desarrollo - Centro de Diseño para la Artesanía y las Pymes



Pieza: GORRA	Artesano: AYDA SALAS
Nombre: INFANTIL	Grupo: RENACER DE LA FLORIDA
Técnica: TEJIDO FINO	Departamento: Nariño
Materia Prima PAJA TOQUILLA / IRACA	Ciudad: La Florida
Certificado Hecho a Mano Si <input checked="" type="checkbox"/> No <input type="checkbox"/>	Localidad/vereda: La Florida
	Resguardo:

Dimensiones Generales:		Producción mes: 60 unidades
Largo (cm)	Diámetro (cm)	Precio en Bogotá: \$ 25.000
Ancho (cm)	Peso (gr)	Unitario \$ 25.000
Alto (cm)	Color natural / nogal,	Por mayor \$ 20.000

Observación: producto resultante de ASESORÍA PUNTUAL, para el grupo RENACER DE LA FLORIDA
 Asesoría en color de acuerdo a la Tendencia Idexmoda 2004. Con las recomendaciones dadas respecto a producto, competitividad y diseño, Las artesanas proponen esta nueva línea de producto para niñas..

Responsable: DI. Ma. Antonia Martínez Melo. Fecha: Junio 2004

Referente(s) Muestra Línea Empaque



FICHA DEL PRODUCTOR / TALLER

A. DATOS GENERALES

Departamento:	NARIÑO	Dirección:	Vereda el Ingenio - Ancuya (UMATA DE ANCUYA)
Ciudad/Municipio:	ANCUYA	Teléfono:	7287411
Vereda / Localidad:	El Ingenio, Sta Rosa, Indu, El Balcon.	correo E @:	
Tipo de Población:	Rural	Etnia:	

B. ARTESANOS INDEPENDIENTES

Nombres:	REINELDA BOLANOS	Nombres:	
Documento de Identificación :	27.110.959	Documento de	
Fecha de Nacimiento:	Febrero 9 /48	LUGAR:Ancuya	Fecha de Nacimiento:
Formación:	Primaria	LUGAR:	Formación:

C. GRUPO ARTESANAL

Nombre o Razón Social:	ASOCIACIÓN DE MUJERES DE ANCUYA (AMA Ancuya)	Fecha de creación:	2.000
NIT:		No.INTEGRANTES: 30	MUJERES: 30
Personería Jurídica:			HOMBRES:
Representante Legal:	REINELDA BOLAÑOS	No.INTEGRANTES	MUJERES:30
Numero de cuenta entidad Bancaria:		ACTIVOS: 30	HOMBRES:

D. EL OFICIO

Oficio: Sombrerería y Tejeduría	Recurso Natural Utilizada:	Paja Toquilla / iraca. Tintes naturales
Técnica: Tejido superfino, fino y corriente	Materia Prima:	Iraca rpiada, pepa de nogal.
Insumos:		
HERRAMIENTAS/ MAQUINARIA/ OTROS:	Rueca, piedra, mesa, hormas.	

E. LOS PRODUCTOS

PIEZA	NOMBRE	FUNCION	LINEA	CALIDAD		ACABADO
COJINES COLOR	Cordon	Utilitaria/ Decorativa	Enseres y Menaje	E	B	
				R	M	
				E	B	
				R	M	
				E	B	
				R	M	

F. PRODUCCION Y MERCADEO

PRODUCTO	PRODUCCION MES	COSTO	PRECIO EN TALLER	PRECIO POR MAYOR	COSTO EMPAQUE
COJIN COLOR	30	22,680.00	30,000.000		
COMERCIALIZACION		DIRECTA	INDIRECTA	FERIAS	OTRAS

G. OBSERVACIONES

Grupo receptivo, nuevo, demuestra organización y empeño para hacer las cosas. Participará este año en Expoartesanías.

RECOMENDACIONES: Debe mantenerse la calidad, el tamaño y las especificaciones de los cojines, presentarlos siempre por línea de tres, dependiendo, el color, si es de cuadros, rusticos o para niños.	<p align="center">Laboratorio Colombiano de diseño para la artesanía y la pequeña empresa Hacer Paso</p>
RESPONSABLE: Ma. Antonia Martinez Melo.	
	FECHA ELABORACION: Jun-04



Ministerio de Comercio, Industria y Turismo
artesanías de Colombia s.a.

FORMATO

**Ficha de
Producto**

CÓDIGO: FORASD 08

FECHA: 2004 03 01

VERSIÓN: 1

Página 1 de 1



Subgerencia de Desarrollo - Centro de Diseño para la Artesanía y las Pymes



Pieza: COJINES	Artesano: REINELDA BOLANOS
Nombre: COLOR	Grupo: AMA. Asociación de Mujeres de Ancuya.
Técnica: TEJIDO FINO/ CORDON	Departamento: Nariño
Materia Prima PAJA TOQUILLA / IRACA	Ciudad: Ancuya
Certificado Hecho a Mano Si <input type="checkbox"/> No <input type="checkbox"/>	Localidad/vereda: Ancuya
<input checked="" type="checkbox"/>	Resguardo:

Dimensiones Generales:		Producción mes: 80 unidades
Largo (cm)	Diámetro (cm) 60cm	Precio en Bogotá: 35.000 / sin relleno.
Ancho (cm)	Peso (gr)	Unitario \$ 35.000
Alto (cm)	Color Amarillo, Naranja, Azul, Verde	Por mayor \$ 30.000

Observaciones: Estos cojines se realizan en tres tamaños de diámetros: 60,55 y 45cm.

Responsable: DI. Ma. Antonia Martínez Melo.	Fecha: Junio 2004
---	-------------------

Referente(s) Maestro Línea Empaque

ASESORIAS ANTERIORES



FORMATO

**Ficha de
Producto**

CÓDIGO: FORASD 08

FECHA: 2004 03 01

VERSIÓN: 1

Página 1 de 1



Subgerencia de Desarrollo - Centro de Diseño para la Artesanía y las Pymes

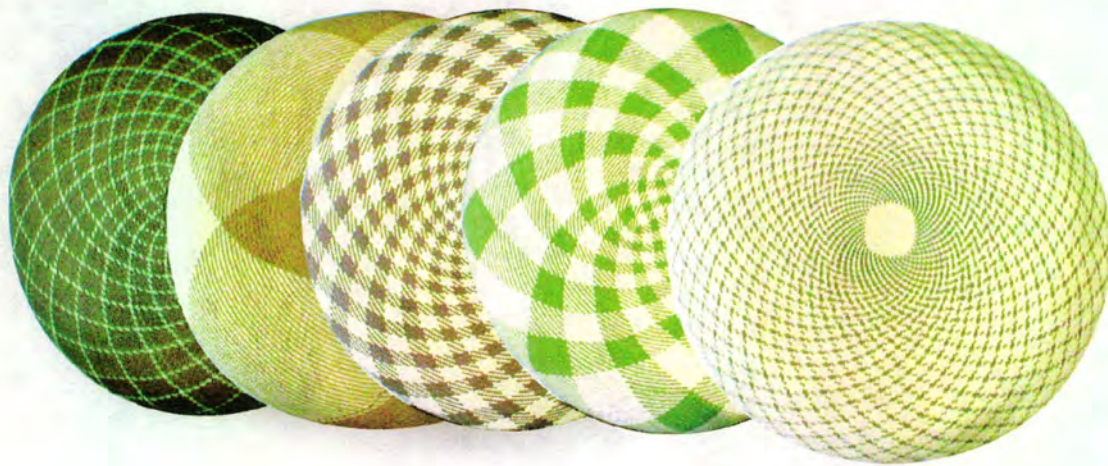

Pieza: COJINES	Artesano: REINELDA BOLANOS
Nombre: CUADROS	Grupo: AMA. Asociación de Mujeres de Ancuya.
Oficio: TEJEDURÍA	Departamento: Nariño
Técnica: TEJIDO COMÚN A CUADROS	Ciudad: Ancuya
Materia Prima PAJA TOQUILLA / IRACA	Localidad/vereda: Ancuya
Certificado Hecho a Mano Si <input checked="" type="checkbox"/> No <input type="checkbox"/>	Resguardo:

Dimensiones Generales:		Producción mes: 80 unidades
Largo (cm)	Diámetro (cm) 60cm	Precio en Bogotá: 35.000 / sin relleno.
Ancho (cm)	Peso (gr)	Unitario \$ 35.000
Alto (cm)	Color Nogal, verdes	Por mayor \$ 30.000

Observaciones: Estos cojines se realizan en tres tamaños de diámetros: 60,55 y 45cm.
 Los colores son elaborados con tintes naturales, por lo que pueden variar del nogal oscuro al natural.
 De igual manera los verdes desde el olivo hasta el verde oscuro.

Responsable: DI. Ma. Antonia Martínez Melo. Fecha: Junio 2004

Referente(s) Maestro Línea Empaque



FORMATO

**Ficha de
Producto**

CÓDIGO: FORASD 08

FECHA: 2004 03 01

VERSIÓN: 1

Página 1 de 1



Subgerencia de Desarrollo - Centro de Diseño para la Artesanía y las Pymes



Pieza: COJINES	Artesano: REINELDA BOLANOS
Nombre: RUSTICOS	Grupo: AMA. Asociación de Mujeres de Ancuya.
Oficio: TEJEDURÍA	Departamento: Nariño
Técnica: TEJIDO COMÚN/ CORDON	Ciudad: Ancuya
Materia Prima PAJA TOQUILLA / IRACA	Localidad/vereda: Ancuya
Certificado Hecho a Mano Si <input checked="" type="checkbox"/> No <input type="checkbox"/>	Resguardo:

Dimensiones Generales:		Producción mes: 80unidades
Largo (cm)	Diámetro (cm) 60cm	Precio en Bogotá: 35.000 / sin relleno.
Ancho (cm)	Peso (gr)	Unitario \$ 35.000
Alto (cm)	Color Nogal, verdes	Por mayor \$ 30.000

Observaciones: Estos cojines se realizan en tres tamaños de diámetros: 60,55 y 45cm.
 Los colores son elaborados con tintes naturales, por lo que pueden variar del nogal oscuro al natural.

Responsable: DI. Ma. Antonia Martínez Melo. Fecha: Junio 2004

Referente(s) Maestro Línea Empaque



FORMATO

**Ficha de
Producto**

CÓDIGO: FORASD 08

FECHA: 2004 03 01

VERSIÓN: 1

Página 1 de 1



Subgerencia de Desarrollo - Centro de Diseño para la Artesanía y las Pymes



Pieza: CONTENEDORES	Artesano: ASMARPAL
Nombre:ESPIRAL	Grupo: ASMARPAL
Técnica: TEJIDO ESPIRAL/ TORCIDO FINO	Departamento: Nariño
Materia Prima PAJA TOQUILLA / IRACA	Ciudad: Linares
Certificado Hecho a Mano Si <input checked="" type="checkbox"/> No <input type="checkbox"/>	Localidad/vereda: Linares
	Resguardo:

Dimensiones Generales:		Producción mes: 60 unidades
Largo (cm)	Diámetro (cm)	Precio en Bogotá:\$ 17.000, 15.000, 11.000
Ancho (cm)	Peso (gr)	Unitario \$ 17.000, 15.000, 11.000
Alto (cm)	Color	Por mayor \$ 15.000, 13.000, 10.000

Observaciones: Esta línea destaca el tejido espiral utilizado por las artesanas de Linares para muñequería en miniatura.
Se busca pasar de este formato a uno pequeño utilitario. Resaltando la belleza de este tejido.

Responsable: DI. Ma. Antonia Martínez Melo. Fecha: Junio 2004

Referente(s) Maestro Línea Empaque



FORMATO

**Ficha de
Producto**

CÓDIGO: FORASD 08

FECHA: 2004 03 01

VERSIÓN: 1

Página 1 de 1



Subgerencia de Desarrollo - Centro de Diseño para la Artesanía y las Pymes



Pieza: PAVA	Artesano: CARMEN PORTILLO
Nombre: ALONA	Grupo: CARMEN PORTILLO
Materia Prima PAJA TOQUILLA / IRACA	Departamento: Nariño
Certificado Hecho a Mano Si <input type="checkbox"/> No <input type="checkbox"/>	Ciudad: Sandona
	Localidad/vereda: Sandona
	Resguardo:

Dimensiones Generales:		Producción mes: 10
Largo (cm)	Diámetro (cm)	Precio en Bogotá: 45.000
Ancho (cm)	Peso (gr)	Unitario 45.000
Alto (cm)	Color fuccia	Por mayor 40.000

Observaciones diseño presentado por la diseñadora de modas MARÍA LUISA ORTIZ. Proyecto IDENTIDAD COLOMBIANA, Idexmoda, Presidencia de la República / ARTESANÍAS DE COLOMBIA S.A.

Responsable: DI. Ma. ANTONIA MARTINEZ MELO. Fecha: Junio 2004

Referente(s) Maestro Línea Empaque



FORMATO

**Ficha de
Producto**

CÓDIGO: FORASD 08

FECHA: 2004 03 01

VERSIÓN: 1

Página 1 de 1



Subgerencia de Desarrollo - Centro de Diseño para la Artesanía y las Pymes

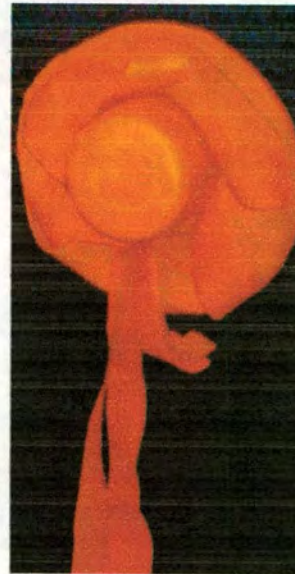

Pieza: PAVA	Artesano: AYDA MONTEZUMA
Nombre: ALA VOLTEADA	Grupo: TEJEIRACA
Materia Prima PAJA TOQUILLA / IRACA	Departamento: Nariño
Certificado Hecho a Mano Si <input checked="" type="checkbox"/> No <input type="checkbox"/>	Ciudad: Sandona
	Localidad/vereda: Sandona
	Resguardo:

Dimensiones Generales:		Producción mes: 10
Largo (cm)	Diámetro (cm)	Precio en Bogotá: 45.000
Ancho (cm)	Peso (gr)	Unitario 45.000
Alto (cm)	Color fuccia	Por mayor 40.000

Observaciones diseño presentado por la diseñadora de modas MARÍA LUISA ORTIZ. Proyecto IDENTIDAD COLOMBIANA, Idexmoda, Presidencia de la República / ARTESANÍAS DE COLOMBIA S.A.

Responsable: DI. Ma. ANTONIA MARTINEZ MELO. Fecha: Junio 2004

Referente(s) Maestro Línea Empaque



FORMATO

**Ficha de
Producto**

CÓDIGO: FORASD 08

FECHA: 2004 03 01

VERSIÓN: 1

Página 1 de 1



Subgerencia de Desarrollo - Centro de Diseño para la Artesanía y las Pymes



Pieza: SOMBRERO	Artesano: AYDE MONTEZUMA
Nombre: COPA ALTA	Grupo: ARTESANDONA
Materia Prima PAJA TOQUILLA / IRACA	Departamento: Nariño
Certificado Hecho a Mano Si <input checked="" type="checkbox"/> No <input type="checkbox"/>	Ciudad: Sandona
	Localidad/vereda: Sandona
	Resguardo:

Dimensiones Generales:	Producción mes: 60
Largo (cm)	Diámetro (cm)
Ancho (cm)	Peso (gr)
Alto (cm)	Color fucia
	Precio en Bogotá: 30.000
	Unitario 30.000
	Por mayor 25.000

Observaciones diseño presentado por la diseñadora de modas MARÍA LUISA ORTIZ. Proyecto IDENTIDAD COLOMBIANA, Idexmoda, Presidencia de la República / ARTESANÍAS DE COLOMBIA S.A.

Responsable: DI. Ma. ANTONIA MARTINEZ MELO. Fecha: Junio 2004

Referente(s) Maestro Línea Empaque



Ministerio de Comercio, Industria y Turismo
artesanías de Colombia s.a.

FORMATO

Ficha de
Producto

CÓDIGO: FORASD 08

FECHA: 2004 03 01

VERSIÓN: 1

Página 1 de 1



Subsecretaría de Desarrollo - Centro de Diseño para la Artesanía y las Pymes



Pieza: SOMBRERO		Artesano: AYDE MONTEZUMA, CARMEN PORTILLO, AYDA SALAS
Nombre: ALA CORTA		Grupo: ARTESANDONA, RENACER DE LA FLORIDA
Materia Prima PAJA TOQUILLA / IRACA		Departamento: Nariño
Certificado Hecho a Mano Si <input checked="" type="checkbox"/> No <input type="checkbox"/>		Ciudad: Sandona
		Localidad/vereda: Sandona
		Resguardo:
Dimensiones Generales:		Producción mes: 120
Largo (cm)	Diámetro (cm)	Precio en Bogotá: 35.000
Ancho (cm)	Peso (gr)	Unitario 35.000
Alto (cm)	Color fucia	Por mayor 30.000

Observaciones diseño presentado por la diseñadora de modas MARÍA LUISA ORTIZ. Proyecto IDENTIDAD COLOMBIANA, Idexmoda, Presidencia de la República / ARTESANÍAS DE COLOMBIA S.A.

Responsable: DI. Ma. ANTONIA MARTINEZ MELO. Fecha: Junio 2004

Referente(s) Maestro Línea Empaque



Ministerio de Comercio, Industria y Turismo
artesanías de Colombia s.a.

FORMATO

**Ficha de
Producto**

CÓDIGO: FORASD 08

FECHA: 2004 03 01

VERSIÓN: 1

Página 1 de 1



Subgerencia de Desarrollo - Centro de Diseño para la Artesanía y las Pymes



Pieza: LINEA DE MESA BLANCO & NEGRO	Artesano: CARMEN GOMEZ, RITHA CORONEL, GLORIA RODRIGUEZ
Nombre: INDIVIDUALES, SERVILLETEROS Y CAMINO DE MESA	Grupo: Artesanas Independientes
Técnica: TEJIDO COMUN/ ROLLO	Departamento: Nariño
Materia Prima PAJA TOQUILLA / IRACA	Ciudad: Sandona
Certificado Hecho a Mano Si <input checked="" type="checkbox"/> No <input type="checkbox"/>	Localidad/vereda: Sandona y el Ingenio
	Resguardo:

Dimensiones Generales:		Producción mes:
Largo (cm)	Diámetro (cm)	Precio en Bogotá:
Ancho (cm)	Peso (gr)	Unitario
Alto (cm)	Color	Por mayor

Observaciones: propuesta de Patti Carpenter para Aid toArtisans,
desarrollada con artesanas de Sandona, Nariño dentro del convenio con Artesanías de Colombia s.a.

Responsable: DI. Ma. Antonia Martínez Melo. Fecha: Junio 2004

Referente(s) Maestro Línea Empaque



FORMATO

**Ficha de
Producto**

CÓDIGO: FORASD 08

FECHA: 2004 03 01

VERSIÓN: 1

Página 1 de 1



Subgerencia de Desarrollo - Centro de Diseño para la Artesanía y las Pymes



Individuales Ikat

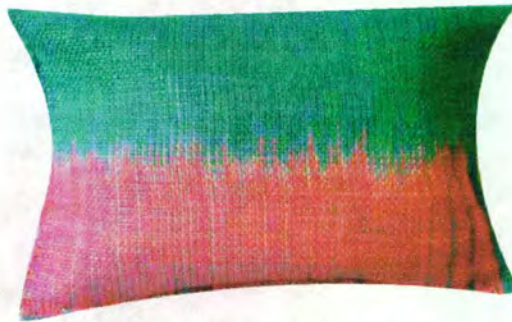

Cojín rectangular Ikat.

Pieza: LINEA IKAT	Artesano: AYDA MONTEZUMA
Nombre: INDIVIDUALES Y COJINES	Grupo: TEJEIRACA
Técnica: TEJIDO EN TELAR	Departamento: Nariño
Materia Prima PAJA TOQUILLA / IRACA / ALGODON	Ciudad: Sandona
Certificado Hecho a Mano Si <input checked="" type="checkbox"/> No <input type="checkbox"/>	Localidad/vereda: Sandona
	Resguardo:

Dimensiones Generales:		Producción mes:
Largo (cm)	Diámetro (cm)	Precio en Bogotá:
Ancho (cm)	Peso (gr)	Unitario
Alto (cm)	Color	Por mayor

Observaciones: propuesta de Patti Carpenter para Aid toArtisans, desarrollada con artesanas de Sandona, Nariño dentro del convenio con Artesanías de Colombia s.a.

Responsable: DI. Ma. Antonia Martínez Melo. Fecha: Junio 2004

Referente(s) Maestro Línea Empaque



FORMATO

**Ficha de
Producto**

CÓDIGO: FORASD 08

FECHA: 2004 03 01

VERSIÓN: 1

Página 1 de 1



Subgerencia de Desarrollo - Centro de Diseño para la Artesanía y las Pymes



Individuales zigzag.



Cojín zigzag.

Pieza: LINEA ZIG/ZAG	Artesano: IVAN MONTEZUMA/ AYDE MONTEZUMA
Nombre: INDIVIDUALES Y COJINES	Grupo: TALLER MONTEZUMA / ARTESANDONA
Técnica: TEJIDO EN TELAR	Departamento: Nariño
Materia Prima PAJA TOQUILLA / IRACA / ALGODON	Ciudad: Sandona
Certificado Hecho a Mano Si <input type="checkbox"/> No <input type="checkbox"/>	Localidad/vereda: Sandona
	Resguardo:

Dimensiones Generales:		Producción mes:
Largo (cm)	Diámetro (cm)	Precio en Bogotá:
Ancho (cm)	Peso (gr)	Unitario
Alto (cm)	Color	Por mayor

Observaciones: propuesta de Patti Carpenter para Aid toArtisans,
desarrollada con artesanas de Sandona, Nariño dentro del convenio con Artesanías de Colombia s.a.

Responsable: DI. Ma. Antonia Martínez Melo. Fecha: Junio 2004

Referente(s) Maestro Línea Empaque



FORMATO

Ficha de Producto

CÓDIGO: FORASD 08

FECHA: 2004 03 01

VERSIÓN: 1

Página 1 de 1



Subgerencia de Desarrollo - Centro de Diseño para la Artesanía y las Pymes



Pieza: BOLSOS	Artesano: ASMARPAL
Nombre: COLOR	Grupo: ASMARPAL
Técnica: TEJIDO COMUN/ CORRIENTE	Departamento: Nariño
Materia Prima PAJA TOQUILLA / IRACA	Ciudad: Linares
Certificado Hecho a Mano Si <input checked="" type="checkbox"/> No <input type="checkbox"/>	Localidad/vereda: Linares
	Resguardo:

Dimensiones Generales:		Producción mes: 40 unidades
Largo (cm)	Diámetro (cm)	Precio en Bogotá: \$ 20.000
Ancho (cm)	Peso (gr)	Unitario \$ 20.000
Alto (cm)	Color	Por mayor \$ 15.000

Observaciones: Mejoramiento de producto. Asesoría en dimensiones y combinación de colores, de acuerdo a la tendencia 2.003-2004.

Responsable: DI. Ma. Antonia Martínez Melo. Fecha: Junio 2004

Referente(s) Maestro Línea Empaque



FORMATO

**Ficha de
Producto**

CÓDIGO: FORASD 08

FECHA: 2004 03 01

VERSIÓN: 1

Página 1 de 1



Subgerencia de Desarrollo - Centro de Diseño para la Artesanía y las Pymes



Pieza: BOLSO	Artesano: CARMEN PORTILLO
Nombre: DESMECHADO	Grupo: CARMEN PORTILLO
Materia Prima PAJA TOQUILLA / IRACA	Departamento: Nariño
Certificado Hecho a Mano Si <input checked="" type="checkbox"/> No <input type="checkbox"/>	Ciudad: Sandona
	Localidad/vereda: Sandona
	Resguardo:

Dimensiones Generales:		Producción mes: 25
Largo (cm)	Diámetro (cm)	Precio en Bogotá: 30.000
Ancho (cm)	Peso (gr)	Unitario 30.000
Alto (cm)	Color fucia	Por mayor 25.000

Observaciones Esta propuesta presentada por Patti Carpenter para Aid to Artisans, desarrollada dentro del convenio con Artesanías de Colombia s.a.

Responsable: DI. Ma. ANTONIA MARTINEZ MELO. Fecha: Junio 2004

Referente(s) Maestro Línea Empaque



FORMATO
Ficha de Dibujo y Planos Técnicos

CODIGO: FORASD 07

FECHA: 2004 03 01

VERSION 1

Página 1 de 1



Subgerencia de Desarrollo - Centro de Diseño para la Artesanía y las Pymes

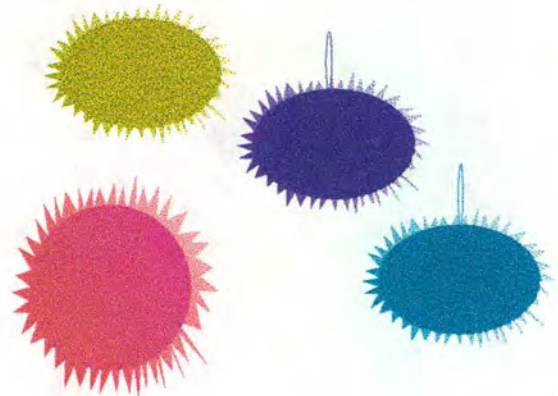

Bola de 12cm



Carta de Color

Pieza: BOLAS DECORATIVAS	Línea: NAVIDAD	ESC. (Cm):	PL.
Nombre: DESMECHADAS	Referencia		
Oficio: TEJEDURIA	Materia Prima: PAJA TOQUILLA/ IRACA.		
Técnica: ESPIRAL			

Proceso de Producción:
Seleccionar la materia prima. Calidad corriente.
Continuar con el descrude de la iraca.
Tinturado 5 colores.
Iniciar el tejido logrando 6cm de ancho x 10.5 de alto.

Observaciones:
La propuesta retoman la habilidad y el gusto de las artesanas por el tejido de muñequería. Como resultado de ASESORIA PUNTUAL, al grupo ASMARPAL. De LINARES, NARIÑO.
Los colores son los de la tendencia 2003- 2004 para decoración de navidad. Pueden experimentar combinando con dos o tres colores.

Responsable: Ma. ANTONIA MARTINEZ MELO	Fecha: JUNIO 2004
--	-------------------

Referente(s)

Muestra Línea Empaque



Ministerio de Comercio, Industria y Turismo
artesanas de colombia s.a.

FORMATO

**Ficha de
Dibujo y Planos
Técnicos**

CODIGO: FORASD 07

FECHA: 2004 03 01

VERSION 1

Página 1 de 1



Subgerencia de Desarrollo - Centro de Diseño para la Artesanía y las Pymes



Espiral,

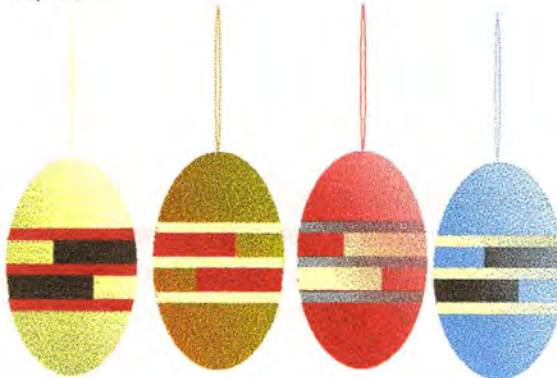

Iraca natural

Carta de Color

Pieza: BOLAS DECORATIVAS	Línea: NAVIDAD	ESC. (Cm): PL
Nombre: NAVIDAD	Referencia	
Oficio: TEJEDURIA	Materia Prima: PAJA TOQUILLA/ IRACA.	
Técnica: ESPIRAL		

Proceso de Producción:
Seleccionar la materia prima. Calidad corriente.
Continuar con el descruce de la iraca.
Tinturado 5 colores.
Iniciar el tejido logrando 6cm de ancho x 10.5 de alto.

Observaciones:
La propuesta retoman la habilidad y el gusto de las artesanas por el tejido de muñequería. Como resultado de ASESORIA PUNTUAL, al grupo ASMARPAL. De LINARES, NARIÑO.
Los colores son los de la tendencia 2003- 2004 para decoración de navidad. Pueden experimentar combinando con dos o tres colores.

Responsable: Ma. ANTONIA MARTINEZ MELO	Fecha: JUNIO 2004
--	-------------------

Referente(s)

Muestra Línea Empaque

La paleta opuesta es la de colores BRILLANTES como son el ROSA, FUCIA Y ROJOS, entre estos también está el vibrante pero no luminoso NARANJA PERSIMÓN. Estos colores pueden ir combinados con el sombreado BURGUNDY. Otra tendencia fuerte en esta temporada es el del color GRIS HELADO – AZULADO, más claro que turbio.

EL VERDE PISTACHO.

EL BLANCO, tinturado hacia el camel, perla, la cascara de huevo - colores algo rústicos.

JUEGO DE TEXTURAS: Texturas sobre texturas, en cuanto a las texturas estas se tornaran definidas y suaves, como cuando el agua del mar dibuja la arena. Resaltar la belleza del material. Si el material es madera la imagen debe ser de madera. Puede verse los productos como usados pero no antiguos.

El glaseado (brillante – satinado) y el mate pueden combinar mezclarse formando un juego de imagen, como arte gráfico. Esta tendencia se denomina TONOS CONTRASTANTES.

La tendencia más arriesgada está en la apariencia de un detalle. Por ejemplo: Textiles basados en la confección de una película o aplique superficial esto se puede aplicar en las texturas duras.

Texturas creadas con una nueva imagen de arte a la forma.

FORMAS POLY MORFICAS (orgánico, anatómico, físico, corporal): Son formas comúnmente simples en una configuración fluida, libre, . Retomadas de la naturaleza, (huesos, ramas, formas de la naturaleza). La esencia es el carácter que suman las piezas del todo (producto). Desnuda lo básico, La función es más inesperada que práctica. Son formas espontáneas o parecidas a lo natural. Una única inspiración en le pasado.

Otra tendencia es la de productos con una imagen aireada y ventilado, para clima caliente.

El volumen de las formas es caprichoso, especialmente grande en mobiliario, en general la orientación debe ser CONFORTABLE.

PRODUCTOS BIEN HECHOS: con mucha fuerza llegan los SPA: (sitios de relajación y descanso), gustan los aromas, incienso, la naturaleza, calidad de vida es lo que busca la gente, el escape del mundo de cemento de las ciudades. Productos curativos y de cuidado personal toman fuerza.

Gustan los productos primitivos, barro, rocas volcánicas, el fuego, el agua, etc.

Las formas de los productos y sus funciones están entre lo decorativo e inusual.
Productos para el baño.

Inspiración en las enredaderas, el punto está en el equilibrio. Debemos captar la búsqueda del hombre para sus sensaciones en regresar a los elementos de la vida. Simplicidad de lo complejo. EQUILIBRIO.

INNOVACIÓN EN LOS TEXTILES:

Textiles que tienen una apariencia usada, robusta, de fabricación áspera.
Con diferentes texturas. Por ejemplo una sola textura torcida entre el tejido.
Tendencia de LO FINO Y LO GRUESO.

- Grueso o tosco realizado.
- Técnicas mezcladas en calidades diferentes. Como un juego travieso e incompleto. Efecto de tijear, arte y folklore.
- Materiales transparentes son mezclados con materiales industriales sobre diferentes niveles de texturas que resaltan detalles.

NATURALEZA Y MEDIO AMBIENTE:

Lo amigable al ecosistema tiene revolucionado al mundo.

Los hogares se están decorando inspiradas y apoyadas en lo natural. En arcilla y madera. Gusto por los manantiales = Agua.

O por plantaciones selváticas en las casas.

Detalles inspirados en el aire, viento, calor: ventilado – aireado. Liviano. Flotante. Delgado, etéreo.

Detalles inspirados en los elementos de la vida: fuego, aire, agua, tierra.

SIMPLICIDAD DE LO COMPLEJO.

TENDIENCIA MODA 2004. (Idexmoda)

CONCEPTO SUAVE

Años 20 : lujo y sofisticación.

Formas fluidas, livianas, etereas, drapeadas, plizadas, deslizantes.
Contraste mate-brillante
Jersey, Chifon, Satín, Seda.

Contraste de material:

Capas
Pedrerías
Encajes
Guirripes.

Se resalta y detalla la cadera y de bajo del busto.

Años 40: Guerra.

Uniformes
Cortes definidos impecables.
Príncipe de Gales.
Efecto retro
Simetría.
Colores verde, cafés.
Bolsillos.
Tapas.

Años 50:

Siluetas en A
Volúmen en la parte inferior de las prendas
Siluetas ajustadas
Énfasis en la cintura
Tono sobre tono.
Énfasis en textura.

Años 60:

Corte simple

Silueta

Grafico

Op Art

Contraste de color

El cilindro

Silueta recta

Colores: Blanco, naranja, azul.

Blanco y negro

Rojo y blanco-

Siluetas largas

Pliegues, recogidos, volúmen, liviano, fluido, transparente.

Rallas

Mucho color.

CONCEPTO DURO.

Años 80:

Sexo, experiencia al límite.

Rock metalico

New Wave

Fischerpooner

Forma: triangulo invertido

Diagonal

Textiles duros

Confortable

Flexible

Brillo

Color negro, purpura

Metal

Escote profundo

Manga murcielago.

CONCEPTO EXPLORACIÓN

Casual

Apariencia rústica

Rallas

Cuadros
Jaquard
Visión futurista
Flecos
Bordados

sensibilidad hacia:
lo suave
accesorios

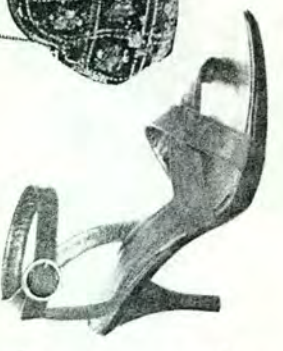
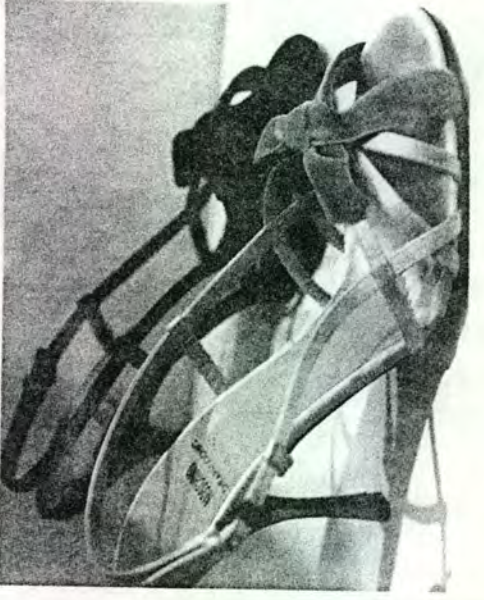
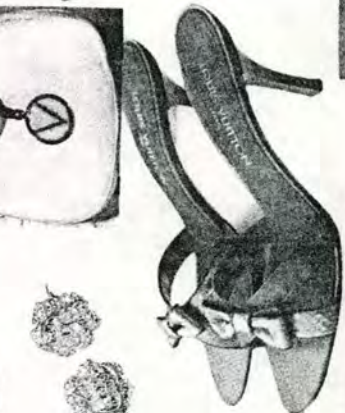
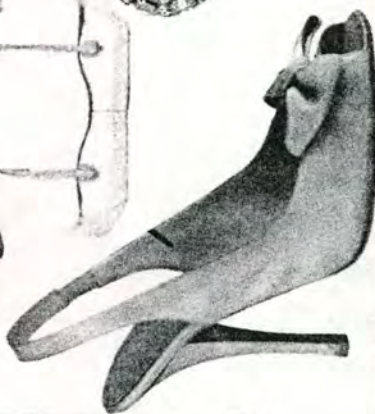

sensibilidad hacia:
lo suave
accesorios

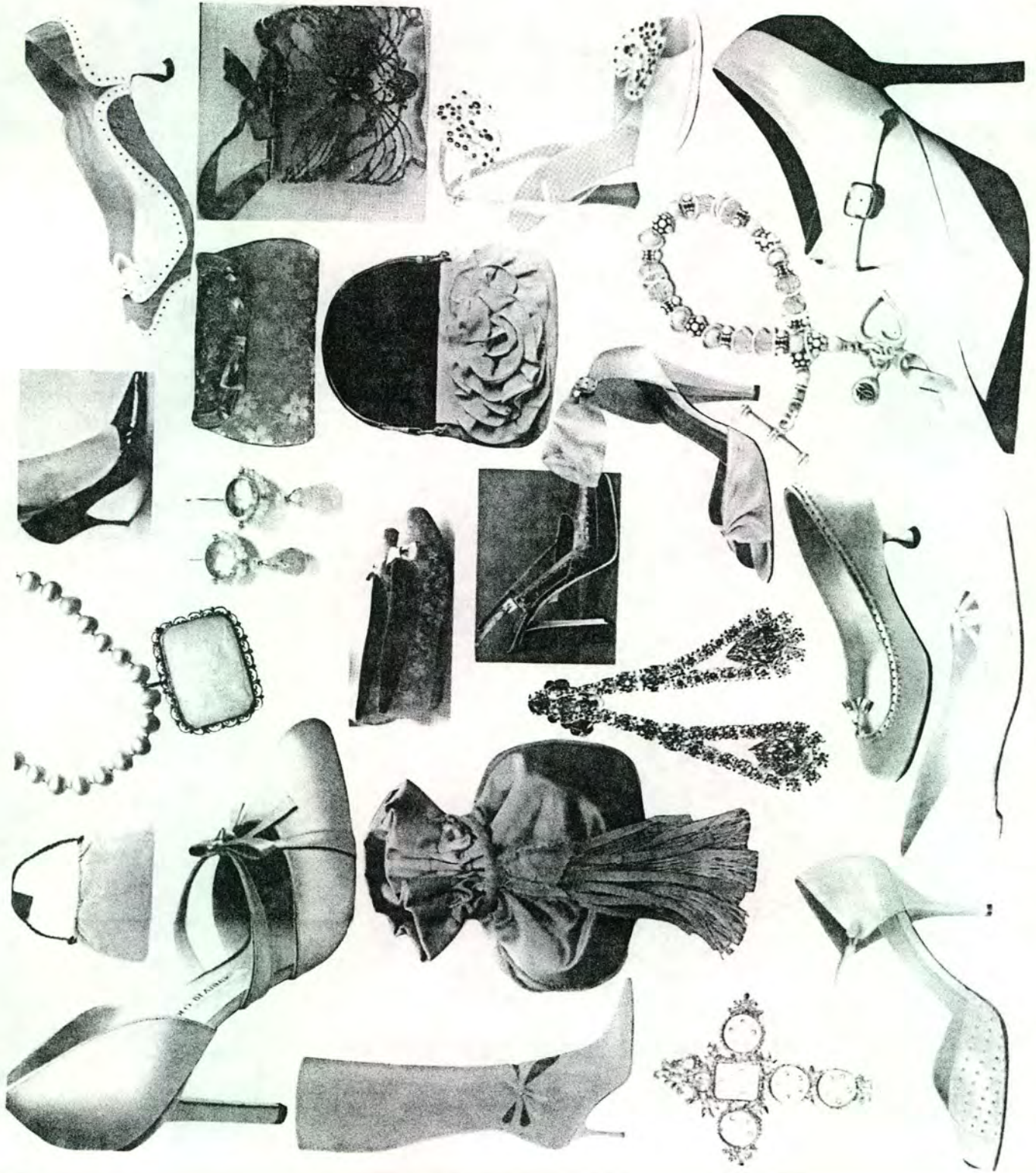

sensibilidad hacia:
lo duro
accesorios



sensibilidad hacia:

la exploración

accesorios

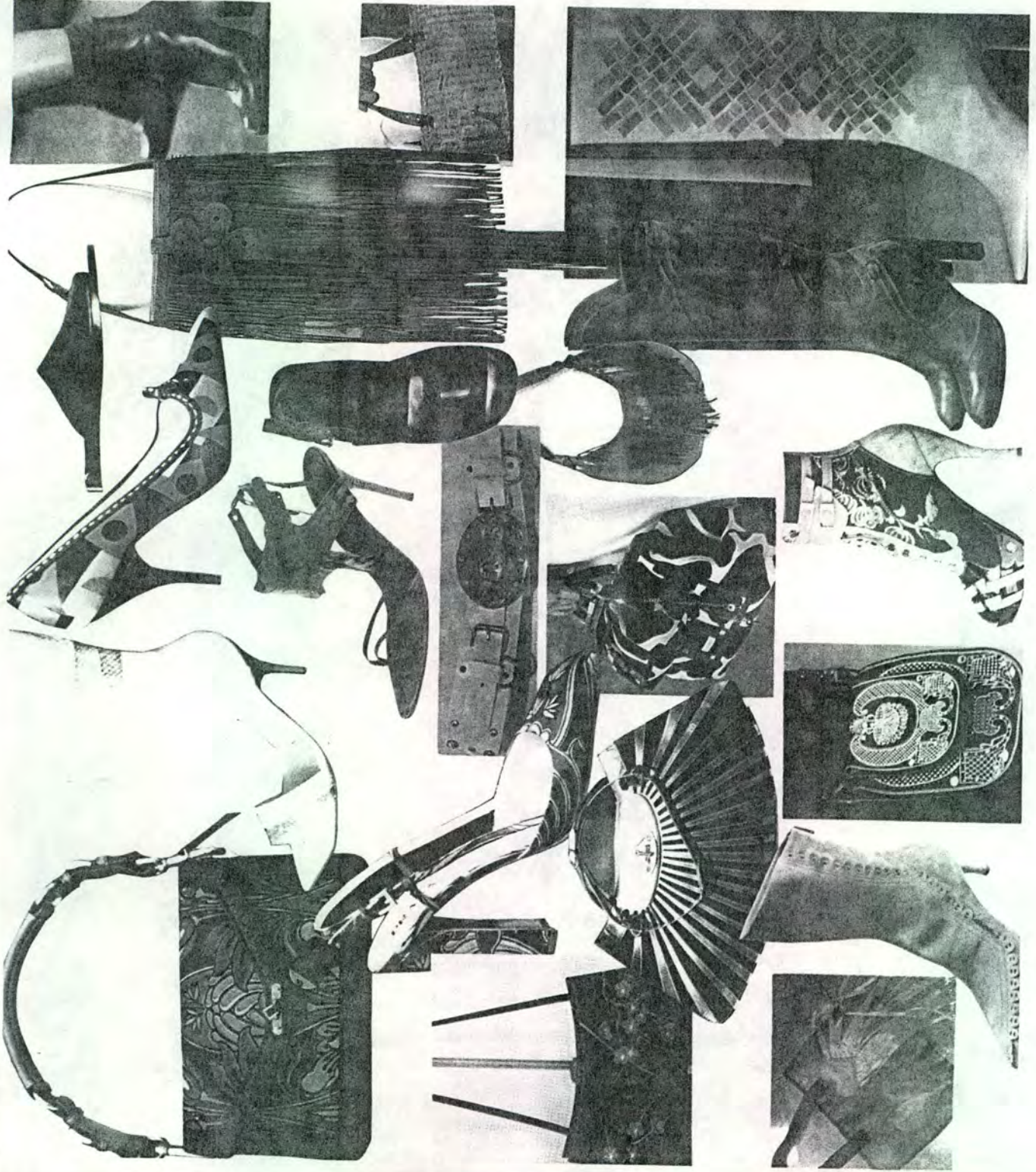

sensibilidad hacia:

la exploración

accesorios





sensibilidad hacia:
los uniformes
accesorios

sensibilidad hacia:
el active
accesorios



ACCESORIOS. IDEXMODA 2004



COLORES BRILLANTES. VERANO 2004



COLORES BRILLANTES. VERANO 2004



COLORES NEUTROS. TIERRAS 2004



COLORES PASTELES. 2004



STAND PROGRAMA NACIONAL DE CADENAS PRODUCTIVAS
FOMIPYME / ARTESANÍAS DE COLOMBIA S.A.



Participación de la Asociación de Artesanas de Ancuya. AMA.
Productos Cojines rusticos en iraca.

STAND CASA COLOMBIANA/ ARTESANÍAS DE COLOMBIA S.A.

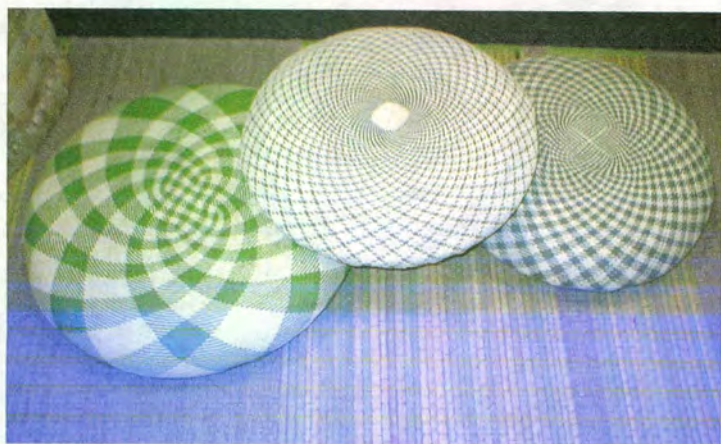

Participación de la Asociación de Artesanas de Ancuya. AMA.
Productos Cojines a cuadros finos en iraca.

STANDS EXPOARTESANIAS 2003.



Participación 6 grupos: Renacer de la Florida, Artesandona, Jipi Japa, Tejeiraca, Coofa, Taller de Ivan Montezuma.

STAND PROGRAMA NACIONAL PRESIDENCIA DE LA REPÚBLICA IDEXMODA / ARTESANÍAS DE COLOMBIA S.A.

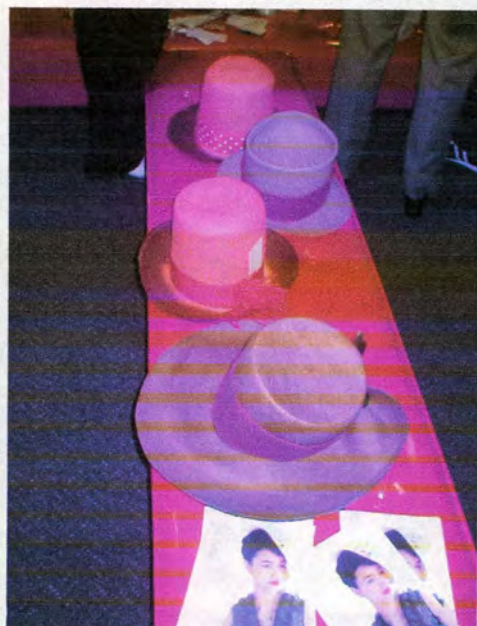

Participación 4 grupos: Renacer de la Florida, Artesandona, Tejeiraca, Coofa, Carmen Portillo.

Preparación del grupo de Ancuya para Eventos Comerciales.



Pavas fina y superfina

Pavas gallineta.



Productos elaborados a mano en fibra de iraca /Paja Toquilla. Tinturados con tintes naturales.



Productos elaborados a mano en fibra de iraca /Paja Toquilla. Tinturados con tintes naturales.



Sombrereta color

Productos elaborados a mano en fibra de iraca /Paja Toquilla.



Sombrero hombre
Pava dama, cuadros.



Productos elaborados a mano en fibra de iraca /Paja Toquilla. Tinturados con tintes naturales.

Preparacion del grupo de Ancuya para Eventos Comerciales.



Cojines cuadros
60cm. Diámetro

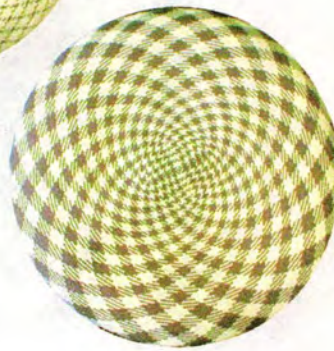

Productos elaborados
a mano en fibra de
iraca /Paja Toquilla.
Tinturados con tintes
naturales.

Cojines Rústicos
60cm. Diámetro

Cojines color Línea infantil
60cm. Diámetro



Productos elaborados
a mano en fibra de
iraca /Paja Toquilla.
Tinturados con tintes
naturales.



Productos elaborados
a mano en fibra de
iraca /Paja Toquilla.



ASOCIACIÓN DE ARTESANAS DE ANCUYA,
NARIÑO .COLOMBIA.

Teléfono: (092) 7287411

VIII. REFERENCIAL DE PRODUCTOS TEJIDOS EN IRACA/ PAJA TOQUILLA

Se apoya el proceso de certificación de "hecho a mano con calidad," con descripción del referencial para productos elaborados en fibra de iraca, el cual fue construido con las comunidades artesanales.

I. DESCRIPCIÓN DEL OFICIO:

La tejeduría y la sombrerería en iraca, especialmente en la zona de Nariño, según importantes historiadores como Cienza de León, tiene sus ancestros en las comunidades Incas del Perú, sin embargo en 1.630, se divulgo el tejido Manabí (Ecuador) en Nariño, y en 1847 se había establecido una enseñanza formal por el ecuatoriano "don Juan Vivanco". Posteriormente en el año 1.860 un ecuatoriano "don Crisostomo Florez" comparte sus conocimientos con la comunidad de Aguadas - Caldas. En Suaza - Huila, es un personaje "pastuso" quien difunde este conocimiento en la región.

Se describe el oficio tomando como referencia las definiciones del listado general de oficios - Artesanías de Colombia, así:

TEJEDURÍA: Es el entrecruzamiento o anudado de uno o más hilos o fibras realizado directamente a mano o con agujas. Los materiales utilizados cubren una gran variedad, entre ellos se destacan las fibras de hoja de palmas como el fique, la iraca, la tetera, estera etc. Dentro de este oficio aparecen numerosas técnicas especializadas. Las herramientas para este proceso son muy sencillas, como agujas, telares, mesas, hormas, etc.

Se obtienen productos como: mochilas, bolsos, redes, prendas, textiles, individuales etc.

SOMBRERERÍA: Es una línea de producción especializada que se clasifica dentro de la tejeduría. Se realiza utilizando especialmente fibras vegetales. Esta actividad se identifica por el producto, que se elabora en diversas técnicas, entre las que se destacan el cruce a mano de fibras para construir directamente el producto y la técnica de elaboración de trenzas o rollos con los que se arma el sombrero, uniendo el material por sus bordes sobre montados y en movimiento espiral, sujetados mediante costura. Los materiales predilectos son la iraca o paja toquilla, la caña flecha, la enea, palma tetera

entre otras. Las herramientas son sencillas, como agujas de ripiado, de costura, cuchillos, tijeras, ralladores, tarjas tipo compás, hormas, hornos de estufado, mazos, ruelas, mesa etc.

Productos: sombreros de paja toquilla o iraca, sombrero vueltiado de caña fecha, de tapia pisada, alones entre otros.

II. PRODUCTO DOCUMENTADO:

PROCEDIMIENTO GENERAL PARA EL TEJIDO A MANO DE PRODUCTOS ELABORADOS EN IRACA.

2.1 PREPARACIÓN DE LA MATERIA PRIMA:

Actualmente la materia prima proviene de lugares como Linares, Colón Génova – Nariño. Donde el eslabón de cultivadores y ripiadores hacen el proceso de preparación de materia prima. En algunas ocasiones las artesanas de tejido hacen ellas mismas este proceso, consiguiendo fibra de las pocas matas que tienen en sus huertas.

2.1.1 CORTE DE LA PLANTA: Tradicionalmente se ha realizado en luna menguante o luna llena cuando el color es verde azulado. Se corta a 8cm del tallo, su longitud es de 60 a 90cm cada 15 o 20 días con machete.

2.1.2 DESTAPADO O DESORILLADA: Se desprenden las hojas duras (3 o 4) y se conserva el coto. Con la uña, aguja capotera o compás se separan la nervadura del orillo. Se rasga longitudinalmente desde la base del cogollo hasta las puntas manteniendo unidas las fibras al peciolo.

2.1.3 DESVENADO: Se le quita el corazón o vena al coto quedando el material llamado tamo que se utiliza para la elaboración de escobas.

2.1.4 RIPIADO: La fibra que queda de este proceso que se realiza con un tafleteo o compás metálico, se separa las nervaduras de 1-3mm y ripios de 4mm. cada cogollo se sacude formando así las fibras.

2.3 PROCESO DE ESTUFADO:

Se realiza para optimizar el blanco de la iraca, generalmente esta fibra es la que se utiliza para la elaboración de sombrero.

2.3.1 REMOJO: Se remoja la paja de una a dos horas.

2.3.2 ESTUFADO: Se cuelgan los cogollos en las estufas de ladrillo a una distancia aproximada de un metro del piso y se vaporiza con azufre (1lb x 8 manojos) durante 3 horas, en ocasiones hasta 12 horas en la noche de acuerdo a la calidad de la misma.

2.3.3 LAVADO Y SECADO. Posteriormente se quita el exceso de azufre con suficiente agua hasta que esta saiga limpia. Se deja secar colgando en cuerdas a la sombra.

2.4 PROCESO DE TINTURADO:

Una vez las artesanas consiguen y seleccionan en el mercado local la paja que se vende por manojos, cientos y veinticinco, se encuentra en diferentes presentaciones: abana, blanca y azufrada; en diferentes calidades corriente (fibras de más de 1.5mm), fina (de 1.5mm a 1mm) y superfina (menos de 1mm); en diferentes longitudes: Larga de 4 a 5 cuartas (75 – 90cm), corta de 3 cuartas (60cm) y muy corta (menos de 60cm), La preparan de la siguiente manera:

2.4.1 PREPARACIÓN DEL TINTURADO NATURAL: una vez recolectan las plantas tintoreas (hoja de nogal, pepa de nogal, azafrán, achote, pante, cebolla, cascarilla de papa, pepa de aguacate, etc.) lo maceran con muy poco agua hasta lograr sustraer el tinte. Este se coloca en una olla con poco agua, y se cubre con hojas. Se deja hervir por dos horas.

Se coloca en una olla este tinte preparado en proporción con suficiente agua (un litro de tinte en 20 litros de agua aproximadamente) a fuego moderado, a los 10 minutos se introduce la fibra previamente humedecida, y se deja hervir por 45 minutos. En el proceso se agrega limón y sal para su fijación.

Se saca la iraca tinturada y se deja reposar.
Se lava con suficiente agua.

Se seca extendiendo la iraca en una cuerda a sombra o sol dependiendo si el color es oscuro o claro respectivamente.

2.4.2 PREPARACIÓN DEL TINTE QUIMICO: Localmente las artesanas encuentran anilinas que no son las más recomendadas para la fibra de iraca como "INDIO" o "ARCOIRIS", en Sandoná y en pocas localidades de Nariño ya están usando tintes mejores, óptimos para la iraca, con la característica de microdispersos como "CIBACET" O "CECOLOR" pero su proceso aun lo realizan igual que el tinte natural. Solo utilizan la sal como fijador.

En general para las artesanas es difícil asimilar que debe estandarizarse el proceso para lograr uniformidad en mismo. el pesar la iraca, los gramos de tinte y la cantidad de agua se vuelve complicado si se tiene en cuenta que culturalmente no manejan estas medidas sino por cantidades como por ejemplo: un veinticinco de iraca, una olla de agua, un poquito de color.

algunas recomendaciones para la estandarización y mejoramiento del proceso, como las cantidades necesarias de agua, tinte , elementos quimicos y tiempos son:

500grms de iraca – 20 litros de Agua – 60 grms de Azulit, 100 gramos de humectante, 100 grms de carrier.

Debe seleccionarse la iraca y hacer atados de iraca seca de 250grs para tenerla lista para su preparación (aproximadamente un 25 equivale a 250grms).

Tiempos: 10 minutos agua y quimicos (azulit, carrier y humectante)
10 minutos el tinte (quimico Cecedor)
10 minutos se agregar la fibra
de 30 a 45 minutos se deja la fibra despues de hervir.
Sacar y lavar

2.5 PROCESO DE TEJIDO:

La artesana inicia su proceso de tejido remojando ligeramente la iraca, con el fin de darle la flexibilidad necesaria para tejerla. Para esto se utiliza constantemente un recipiente con agua. Además utiliza una horma (entrecopa, caanchuala) para dar la forma tridimensional deseada en el caso de productos

como los sombreros, bolsos, canastas, contenedores etc. En algunas localidades de Nariño y el Huila se utiliza una rueca o soporte de tres patas para apoyar la horma. Y en la mayoría de los casos utilizan una piedra o correa para sujetar el tejido.

- 2.5.1 CUADRO DE TENSIÓN, ESTERILLA O TRABA: para productos de forma redonda. Se inicia el tejido formado por la urdimbre y la trama del tejido que generalmente se realiza con 4, 8, 12, 24 y 40 pares dependiendo de la calidad del tejido. Las urdimbres se toma por par y se alternan con una paja única de trama quedando el tejido.
- 2.5.2 CADENA: para productos o tejidos planos rectangulares o cuadrados. Se inicia con una cadena de la cual se desprenden los pares de iraca de acuerdo al ancho, y los crecidos o aumento de iraca se realiza de acuerdo longitud, que se tejerán entre sí formando el tejido.
- 2.5.3 PLANTILLA O PLATO: al terminar el cuadro de tensión, se realizan unos crecidos que son los que dan forma circular a la plantilla este se realiza con fibras más gruesas que se van aumentando como tramas. En un sombrero estos crecidos definen la calidad del sombrero. Corriente (2,3 crecidos), Fino (3-4 crecidos), Superfino (5-7 crecidos).
- 2.5.4 COPA : en el sombrero, o en otro tipo de producto como tarros puede llamarse CUERPO del producto. Una vez realizada la plantilla, esta se monta sobre la horma y aquí se va apretando el tejido para darle la forma, se continua tejiendo hasta logra el alto del producto.
- 2.5.5 ALA O FALDA: para el caso del sombrero, u otro tipo de producto que requiera continuar con este paso, se aprieta el tejido generalmente con una correa de cuero, y sobre una mesa se teje el ala para la cual es necesario unos crecidos sencillos o dobles de acuerdo a la calidad, hasta lograr el ancho deseado.
- 2.5.6 REMATE: El tejido final para todos los productos elaborados en iraca, se elabora volteando o regresando el tejido. El remate más conocido es el común aquel que va hacia arriba en sentido contrario. Otro remate es el manabito que se realiza hacia el revés del tejido quedando bajo el tejido. Otro remate es en trenza o cordón. El remate para miniaturas se hace devolviendo el tejido y fijándolo con una cadena. Todos estos

tejidos se aprietan muy bien utilizando agua para evitar que se rompa en el proceso.

2.6 PROCESO DE ACABADO:

La mayoría de productos elaborados en iraca, especialmente el sombrero se termina de la siguiente manera:

- 2.6.1 APRETADO : se moja el remate del producto y se comprime el tejido halando en general las fibras en sentido contrario, y posteriormente fibra con fibra de manera homogénea y pareja. En algunas ocasiones se pasan dos hileras de costura para asegurar el tejido.
- 2.6.2 CORTE Y DESPUCHADO: se cortan con tijeras finas las fibras sobrantes de 1 a 0.5cm del remate y con cuchilla las fibras sobrantes de los crecidos.
- 2.6.3 MAJADO: con un mazo pesado de madera, se golpea de manera firme y el tejido, logrando homogeneidad en el tejido. Esto para telas, sombreros y productos que lo requieran.

Para el sombrero además se requiere de lo siguiente:

2.7 PROCESO DE BLANQUEADO:

Se utilizan componentes químicos como el azufre, el peróxido de hidrogeno.

2.7.1 BLANQUEADO POR AZUFRADO:

- REMOJO: Se remoja los sombreros de una a dos horas.
- ESTUFADO: Se introducen los sombreros en las estufas de ladrillo a una distancia aproximada de un metro del piso y se vaporiza con azufre durante 8 o 12 horas en la noche de acuerdo a la calidad de la mismo.

- LAVADO Y SECADO. Posteriormente se quita el exceso de azufre con suficiente agua, detergente y cepillo hasta que esta salga limpia. Se deja secar en los patios o corredores.

2.7.2 BLANQUEO CON PERÓXIDO DE HIDROGENO:

- REMOJO: Se remoja los sombreros de una a dos horas.
- LAVADO EN LIQUIDO: Se prepara la solución de peróxido en la siguiente proporción: dos de agua por uno de peróxido de hidrogeno, se introducen los sombreros por dos horas.
- SECADO : Se retiran de la solución y se deja secar al aire libre.

Algunos artesanos utilizan los dos procesos a la vez iniciando con el azufrado y terminando con el blanqueo con peróxido. En recientes estudios realizados con el Laboratorio Químico CECOLOR en Bogotá, se encontró que estos dos componentes son contrarios, generando un rápido deterioro del sombrero, por lo tanto se recomienda utilizar un solo proceso.

2.7.3 BLANQUEO CON LIMÓN:

En Suaza – Huila, se remoja en sombrero por una o dos horas, se prepara una solución de agua y limón, se remojan los sombreros por 4 horas. Se deja secar al sol.

2.8 PROCESO DE MAJADO:

Con un mazo pesado de madera, se golpea de manera firme y el tejido, logrando homogeneidad en el tejido.

2.9 PROCESO DE ENGOMADO:

En comunidades como Agudas – Caldas, se realiza un proceso de engomado en el que se humedece el sombrero con una esponja y COLAPIS (cola purificada), se deja secar. Y se continua con el proceso de prensado y hormado.

2.10 PROCESO DE PRENSADO y HORMADO:

Para este proceso anteriormente se utilizaba el calor de la plancha sobre la horma, posteriormente aparecen las máquinas de acción mecánica en la que se utiliza una horma positiva y otra negativa que prensa el sombrero, con el movimiento de una palanca. Se utilizan diferentes modelos.

2.11 CONFECCIÓN:

- TALLAJE : por medio de unas cuñas le dan la talla al sombrero.
- RIBETEADO: se cose un borde de refuerzo y una cinta al interior de la copa.
- ENCINTADO: Esta cinta va al exterior del sombrero. Se mide la cinta, se plancha y se coloca la final de la copa.

III. ESQUEMA PRODUCTIVO:

1. PREPARACIÓN DE LA MATERIA PRIMA

- Corte de la planta
- Destapado o desorillada
- Desvenado
- Ripiado
- Cocción
- Lavado
- Sacudida
- Secado
- Entorchada
- Sacudida

2. PROCESO DE BLANQUEADO

- Remojo
- Exposición al sol
- Exposición a la sombra

3. PROCESO DE ESTUFADO

- Remojo
- Estufado

- Lavado
- Secado

4. PROCESO DE TINTURADO

- Preparación tinte natural/químico
- Cocción
- Mordiente
- Fijador
- Lavado
- Secado

5. PROCESO DE TEJIDO

- Cuadro tensión / cadena
- Plantilla
- Copa
- Ala
- Remate

6. PROCESO DE ACABADO

- Apretado
- Corte
- Despuchado
- Majado

7. PROCESO DE BLANQUEADO DEL SOMBRERO

- Azufrado
- Blanqueado con Peróxido de Hidrogeno
- Blanqueado con limón

8. PROCESO DE ENGOMADO

9. PROCESO DE PRENSADO Y HORMADO

10. CONFECCIÓN

- Tallaje
- Ribeteado
- Encintado

IV. CONTROL DEL PROCESO:

4.1. CONTROL EN LA CONSECUCCIÓN Y PREPARACIÓN DE LA MATERIA PRIMA:

La consecución y preparación de la materia prima constituye un aspecto de gran importancia, ya que elaboración y calidad del producto depende del abastecimiento y calidad de la materia prima.

- El buen manejo de la iraca tanto en su cultivo como en el corte garantiza una materia prima de buena calidad, para esto debe tenerse en cuenta:
- Desyerbe y remoción del suelo al menos 3 veces al año.
- Manejo de enfermedades como hongos, líquenes y hormiga (aldril al 2%).
- La planta inicia su producción a los 3 años
- se corta mensualmente cada hoja a 8cm del tallo, esta produce de 5-7 cogollos (3 sombreros).
- El proceso de rpiado define la calidad de iraca: corriente (fibras de más de 1.5mm) , fina (de 1,5mm a 1mm) y superfina (menos de 1mm)
- El proceso de cocción y blanqueado definen las diferentes presentaciones de la iraca e incluso la calidad: abana, blanca y azufrada.
- El proceso de tinte natural debe tener en cuenta al menos un mordiente como el limón, la ceniza, el barro, el alumbre y un fijador como la sal, para garantizar un color firme.
- El proceso de descruce o limpieza de la fibra antes del tinturado puede lograr homogeneidad en el color este debe hacerse sometiendo la iraca natural a fuego lento con agua y champoo incoloro, sin hervir a temperatura de 75grados centígrados, por espacio de 20 minutos y lavar al final con abundante agua.
- El tinte microdisperso es el más recomendado para esta fibra, como por son el tinte CIBACET y el tinte CECOLOR, para su optimo resultado debe utilizarse componentes como el asulif, el humectante y el carrier, que actuan como mordientes y fijadores del color.
- Debe tratar de estandarizarse el proceso de tinturado, pesando todos los componentes y anotando cada formula de color que se va creando, para lograr con mayor facilidad repetir el proceso y obtener los mismos colores.

- Tejido uniforme, homogéneo que mantenga una horizontalidad y verticalidad pareja.
- Recorte y despuchado con cuidado. No cortar el tejido. Y no dejar fibras largas.
- Medidas antropométricas precisas de acuerdo al producto por ejemplo para el sombrero debe tenerse en cuenta las dimensiones en mínimo de copa y perímetro estipulada en la norma técnica INCOATEC.
- Lograr remates rectos y parejos.

OBSERVACIONES Y RECOMENDACIONES:

- Si bien es cierto que aspectos culturales, sociales, como son los bajos niveles de educación, analfabetismo, necesidades básicas insatisfechas, miseria, problemas de orden público, violencia entre otros, hacen que los procesos de desarrollo para los grupos artesanales de tejido de iraca en Nariño, se vean limitados y estancados.
- Sin embargo, poco a poco, estos grupos con toda su fuerza y fortalezas en sus habilidades, pueden lograr grandes beneficios y satisfacciones, para esto no solo basta con lo que se tiene hasta el momento, es necesario involucrar dentro de sus organizaciones personas que bien pueden ser sus hijas o nietas con nuevos conocimientos y perspectivas de vida. Buscar proyectarse como grupos empresariales, con líderes que posicionen sus productos en mercados al menos nacionales. El mercado Local si bien ha sido el que le ha dado una dinámica a la Cadena, también la ha sometido y explotado por muchos años.
- Es necesario por lo tanto fortalecer las organizaciones, pertenecer a una asociación no es solo quedar registrado, es trabajar por esta entre todos para que surja. Ser un integrante activo y no pasivo es lo que se requiere. La gestión aunque esta en cabeza de la Presidente, esta debe ser compartida. La presidente de igual manera debe elegirse a conciencia, para el bien del grupo, una persona responsable, honesta, sincera, emprendedora, exigente y comunicativa.
- Debemos ser conscientes de competir con diferenciación, calidad y diseño para poder exigir y recibir la remuneración deseada por nuestros productos.
- Estos proyectos no son más que el inicio de su propio futuro. Los conocimientos, los talleres y los pocos diseños que se pueden ofrecer son el punto de partida para que continúen con el derroche de su creatividad, habilidad y capacidades.

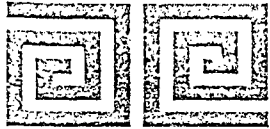

Ministerio de Comercio, Industria y Turismo
Artesanías de Colombia S.A.

Actividades de Diseño
Control de Asistencia por Actividades
y Reporte Grupal por Evaluación



No.	Nombres y Apellidos	Identificación	Fechas, día actividades, horas												Información Resumen										
			Feb. 04/2004	Feb. 05/2004	Feb. 06/2004	Feb. 07/2004	Feb. 08/2004	Feb. 09/2004	Feb. 10/2004	Feb. 11/2004	Feb. 12/2004	Feb. 13/2004	Feb. 14/2004	Feb. 15/2004	Secuencia										
1	Fabiola Muñoz Alvear	59.706.265	✓	✓	X	X	X	X									Zona/Depto	Nariño							
2	Blanca Noheми Novia G	menor de edad	✓	✓	X	X	X	X									Mpio/Ciudad	La Unión							
3	María José	5.231.709	✓	✓	X	X	✓	✓									Grupo Artesanal	V. Santander							
4	Sonia meneses	34.676.396	✓	✓	✓	✓	✓	✓									Orientador	M.ª Antonia U. J.							
5	Jenni Soraida Ortega	37.536.712	✓	✓	✓	✓	✓	✓									Proyecto/Product	Mes Febrero							
6	Sesilia Dias Alarcon	menor de edad	✓	✓	X	X	✓	✓									Fechas	Feb 04 - Mar. 6/04							
7	MARTHA MARTINES	27.297.37	✓	✓	✓	✓	✓	✓									Inicia	Termina							
8	Edianeí da dias	34-676-199	✓	✓	✓	✓	✓	✓									D 4	M02	A04	D 6	M 03	A 04			
9	Blanca Teresa Ortega	27.450.455	X	X	✓	✓	✓	✓									Actividad	Tefedunia							
10	de Dolores Urbano	27.50.8861	X	X	X	✓	✓	✓									Oficio	Samborombá							
															Modalidad				Tejido Comiente						
															Duración				27 horas						
															Tiempo Aplicado (horas)										
															Teóricas		4		Prácticas		23				
															Movimiento de Participantes										
			Ingresos				H:				M:				35 + 3										
			Deserción				H:				M:				3										
			Egresos				H:				M:				35										
															H=Hombres M=mujeres										

Evaluación Desempeño

Presentación: Diseño aplicado a la artesanía, Competencia del producto artesanal -Tendencias 2004-2005
Taller Creativo / Definición de Líneas de Producto, Seguimiento producción prototipos. Socializ. Referencial Ironies

Orientador/Asesor *María C. M. M.*

Cordinador *[Signature]*

Evaluación *quien indica*

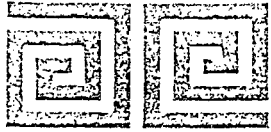

Ministerio de Comercio, Industria y Turismo
Artesanías de Colombia S.A.

Actividades de Diseño
Control de Asistencia por Actividades
y Reporte Grupal por Evaluación



No	Nombres y Apellidos	Identificación	Fechas, día actividades, horas						Información Resumen				
			Febr 04/2004	Febr 05/2004	Febr 19/2004	Febr 20/2004	Mar 05/2004	Mar 06/2004	Secuencia				
1	Elber Pedes Alarcón	27.298.737	✓	✓	✓	✓	✓	✓	Zona/Depto	Nariño			
2	Deyanira Botina	27298825	✓	✓	✓	✓	✓	Mpio/Ciudad	La Unión (Santander)				
3	Rosa Ortiz	27292445	✓	✓	✓	✓	✓	Grupo Artesanal	Santander				
4	Otilia Diaz	27.298.879	✓	✓	✓	✓	✓	Orientador	M. Antonia Matiz				
5	Ana Soler, Luna	27.298.039	✓	✓	✓	✓	✓	Proyecto	FO Mipyme Mes Febrero				
6	Edith Enciso Diaz	menor de edad	✓	✓	✓	✓	✓	Fechas					
7	Maria Jener Bolaños	27.248.862	✓	✓	✓	✓	✓	Inicia	Termina				
8	Diomira Diaz	27298803	✓	✓	✓	✓	✓	D 4	M 02	A 04	D 06	M 03	A 04
9	Maria Jonni Portilla	59706205	✓	✓	✓	✓	✓	Actividad					
10	Isaura Bolaños	menor de edad	✓	✓	✓	✓	✓	Oficio	Tecnia				
								Técnicas	Samborombá				
								Modalidad	Ty. de Comercio				
								Duración	2 horas				
								Tiempo Aplicado (horas)					
								Teóricas	4	Prácticas	23		
								Movimiento de Participantes					
								Ingresos	H:	M:	35+3		
								Deserción	H:	M:	3		
								Egresos	H:	M:	35		
											H=Hombres M=mujeres		

Evaluación Desempeño

- Presentación, Charla Diseño Aplicado a la Artesanía. Tendencias 2003, 2004 en el día, Tendencias 2005 para Productos - Diseño de interiores. Taller Creativo. Definición de Líneas de Productos. Valoración Prod. Tradición

Orientador/Asesor

Maria Antonia Matiz Mdo.

Cordinador

[Signature]

Evaluación

grace en Des'

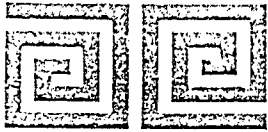

Ministerio de Comercio, Industria y Turismo
Artesanías de Colombia S.A.

Actividades de Diseño
Control de Asistencia por Actividades
y Reporte Grupal por Evaluación



No.	Nombres y Apellidos	Identificación	Fechas, día actividades, horas												Información Resúmen					
			Feb/04/2004	Feb/05/04	Feb/06/2004	Feb/08/2004	4-20-05/2004	4-20-09/2004							Secuencia					
1	Geis Melendez	15811206	✓	✓	xx	✓	✓									Zona/Depto	Nariño			
2	Maria Luisa Rosca	27292	✓	✓	xx	✓	✓									Mpio/Ciudad	La Unión			
3	Jenni Soriano Ortega	31336717	✓	✓	✓	✓	✓									Grupo Artesanal	Santander			
4	Piedad Rosezo Ortiz	59707755	✓	✓	✓	✓	✓									Orientador	U ^a Antonia			
5	Anaciba Ortega	34676112	✓	✓	✓	✓	✓									Proyecto	C.P. Prod. Mes febrero			
6	Blanco Nothemi Nava J.		✓	✓	xx	✓	✓									Fechas				
7	Luzmila Blanda	21298156	✓	✓	✓	✓	✓									Inicia	Termina			
8	Marta Cecilia Dias A.	27298879	xx	✓	✓	✓	✓									D4	MOZAO	D6	MA3	A04
9	Omaiva Ortega		xx	xx	xx	✓	✓									Actividad	Tijerúa			
10	Esperanza Botina		xx	xx	xx	✓	✓									Oficio	Samborombón			
																Técnicas	Tq. Corriente			
																Modalidad	Exanizo			
																Duración	27 horas			
																Tiempo Aplicado (horas)				
																Teóricas	4	Prácticas	23	
																Movimiento de Participantes				
																Ingresos	H:	M:	35+3	
																Deserción	H:	M:	3	
																Egresos	H:	M:	35	

Evaluación Desempeño

Presentación: Charla Diseño Aplicado a la artesanía, competencia del producto artesanal, tendencias 2004-2005, Taller Creativo / Definición de líneas de producto, seguimiento y Producción - Productos, Socializ. Referencial ICRONTEC.

Orientador/Asesor

Maria Cecilia Dias A.

Cordinador

[Handwritten signature]

Evaluación

Grave en línea



Ministerio de Comercio, Industria y Turismo
Arias, Mías de Colombia S.A.

Actividades de Diseño
Control de Asistencia por Actividades
y Reporte Grupal por Evaluación



No.	Nombres y Apellidos	Identificación	Fechas, día actividades, horas										Información Resumen				
			Feb 10/2004	Feb 15/2004	Feb 18/2004	Feb 20/2004	Mar 05/2004	Mar 08/2004	Mar 10/2004	Mar 12/2004	Mar 15/2004	Mar 18/2004	Secuencia				
1	Mireya Solarte Ortiz	59705541	✓	✓	X	X	X	✓									Zona/Depto <u>Nariño</u>
2	Albina obregón	menor edad	✓	✓	X	X	X	X									Mpio/Ciudad <u>Lalio</u>
3	Ana Deiby obregon	59707959	✓	✓	✓	✓	✓	✓									Grupo Artesanal <u>Santander</u>
4	Nelly Alcidi Bolaños	27297213	✓	✓	X	X	X	X									Orientador <u>M^a Antonia Morfin</u>
5	Ana Lilia Ortiz	59707959	✓	✓	X	X	✓	✓									Proyecto <u>Cad Pad. Mes Febrero</u>
6	Sercyda Diaz B.	59707703	✓	✓	X	X	✓	✓									Fechas
7	Ana Beiba Ortega d.	34676113	✓	✓	✓	✓	✓	✓									Inicia
8	Ermiela Pina	2927083	✓	✓	X	X	✓	✓									Termina
9	Gladis Santander ch.	27709062	✓	✓	X	X	✓	✓									D 4 M 02 A 04 D 6 M 03 A 04
10	Espeperaliza Rosero	27296278	✓	✓	✓	✓	✓	✓									Actividad
Evaluación Desempeño Presentación; Diseño aplicado a la artesanía; Competencia del producto artesanal Tendencias 2004-2005 Taller Creativo / Definición de Lineas de producto, seguimiento producción prototipos. Socializ. Referencial																	
Orientador/Asesor <u>Yani Alba</u>										Cordinador <u>[Signature]</u>					Evaluación <u>prou inter</u>		

H=Hombres M=mujeres

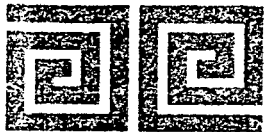

Ministerio de Comercio, Industria y Turismo
artesanías de colombia.s.a

Actividades de Diseño
Control de Asistencia por Actividades
y Reporte Grupal por Evaluación



No.	Nombres y Apellidos	Identificación	Fechas, día actividades, horas												Información Resumen							
			18 Feb 2004	19 Feb 2004	03 Mar 2004	04 Mar 2004	05 Mar 2004	06 Mar 2004	07 Mar 2004	08 Mar 2004	09 Mar 2004	10 Mar 2004	11 Mar 2004	12 Mar 2004	Secuencia							
1	Ruby Arcos Bolaños	27 149 677	/	/	/												Zona/Depto	Vaipán				
																	Mpio/Ciudad	Cedón				
2	Hera Diaz	27 749 125	/	/	/												Grupo Artesanal					
3	Isabel Diaz	27 149 044	/	/	/												Orientador	M ^a Antonia Matute				
																	Proyecto	Cod. Pro. Mes Feb 04				
4	Gladiz Muñoz Bordo Bordo	27 149 057	/	/	/												Fechas					
																	Inicia	Termina				
																	D 18	M02A04		D 04	M03A04	
5	Maria Luisa Rodriguez	27 148 893	/	/	/												Actividad					
																	Oficio	Tejedoría				
6	Flor-maria Ortega T	27 749 247	/	/	/												Técnicas	Sombocera				
																	Modalidad	Pandalino				
7	Margarita Aullón	27.149.241	/	/	/												Duración	20 horas				
																	Tiempo Aplicado (horas)					
8	Elieda Beron		/	/	/												Teóricas	4		Prácticas	16	
																	Movimiento de Participantes					
9	Maria Esca Paz Bocas	27 750039	/	/	/												Ingresos	H:		M: 20		
																	Deserción	H:		M:		
10	Piedad Bolaños	27.149026	/	/	/												Egresos	H:		M: 20		
																	H=Hombres M=mujeres					

Evaluación Desempeño

Asesoría en Diseño aplicado a la artesanía, Competencia del producto artesanal tradicional 2004-2005
Tallo Creativo: Definición de línea de producto, socialización del producto.

Orientador/Asesor *Yolanda Matute* Coordinador *[Signature]* Evaluación *interés en la tarea*

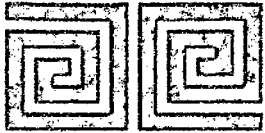

Ministerio de Comercio, Industria y Turismo
artesanías de Colombia S.A.

Actividades de Diseño
Control de Asistencia por Actividades
y Reporte Grupal por Evaluación



No.	Nombres y Apellidos	Identificación	Fechas, día actividades, horas												Información Resumen							
			18 Feb 2004	19 Feb 2004	20 Feb 2004	21 Feb 2004	22 Feb 2004	23 Feb 2004	24 Feb 2004	25 Feb 2004	26 Feb 2004	27 Feb 2004	28 Feb 2004	29 Feb 2004	30 Feb 2004	Secuencia						
1	Madina Elsa Arcas	27 749 249 Colón	✓	✓	✓												Zona/Depto	Nariño				
2	Anunciación Erazo		✓	✓	✓												Mpio/Ciudad	Colón, Guaná				
3	Blanca Rosa Mutez	27 749 752 Petrol	✓	✓	✓												Grupo Artesanal					
4	Custochi Gordon en	27 740 752 e. don	✓	✓	✓												Orientador	M ^a Antonia Matos				
5	Ab Dolores Urbano	27 748 867	✓	✓	✓												Proyecto	Colón Mes Febr.				
6	Blanca Yerosa Ortega	27 450 455	✓	✓	✓												Fechas					
7	Helena Mancaño	27 749 704	✓	✓	✓												Inicia	Termina				
8	Raquel Belarros	27 749 157 Colón	✓	✓	✓												D18	M02	A01	D4	M03	A01
9	Luz Marina Gutierrez	27 748 941 Colón	✓	✓	✓												Actividad					
10	Omar Gomez O.	5270140	✓	✓	✓												Oficio	Tape de Juvia				
<td>Técnicas</td> <td>Samborombá</td>																	Técnicas	Samborombá				
<td>Modalidad</td> <td>Pendalino</td>																	Modalidad	Pendalino				
<td>Duración</td> <td>20 horas</td>																	Duración	20 horas				
<td>Tiempo Aplicado (horas)</td> <td></td>																	Tiempo Aplicado (horas)					
<td>Teóricas</td> <td>4</td> <td>Prácticas</td> <td>16</td>																	Teóricas	4	Prácticas	16		
<td>Movimiento de Participantes</td> <td></td>																	Movimiento de Participantes					
<td>Ingresos</td> <td>H: 1</td> <td>M: 19</td>																	Ingresos	H: 1	M: 19			
<td>Deserción</td> <td>H:</td> <td>M:</td>																	Deserción	H:	M:			
<td>Egresos</td> <td>H: 1</td> <td>M: 19</td>																	Egresos	H: 1	M: 19			

Evaluación Desempeño

Asesoría en Diseño aplicado a la artesanía, competitividad del producto artesanal, Tendencias 2004-2005
Taller Creativo / Definición de línea de productos. Socializ. del Proyecto.

Orientador/Asesor

Antonía Matos

Cordinador

Evaluación

en tres meses de seguimiento.



Ministerio de Comercio, Industria y Turismo
artesanías de Colombia s.a.

Actividades de Diseño
Control de Asistencia por Actividades
y Reporte Grupal por Evaluación



No.	Nombres y Apellidos	Identificación	Fechas, día actividades, horas												Información Resumen																																																																										
			17	18	19	20	21	22	23	24	25	26	27	28	29	30	31	Secuencia																																																																							
1	María Dolores Urbano	27 748 867	✓	✓														Zona/Depto	Nariño																																																																						
2	Irma Díaz	27 149 117	✓	✓														Mpio/Ciudad	Colón - Guasca																																																																						
3	Aracely Bolaños		✓	✓														Grupo Artesanal	Comoda																																																																						
4	Elida Cerón		✓	✓														Orientador	U ^a Antonia																																																																						
5	Ana Lucía Urbano Cerón	27. 149 456	✓	✓														Proyecto	Red. Tr. Mes Mayo																																																																						
6	María Esperanza Arco	66. 787 787	✓	✓														Fechas																																																																							
7	Piedad Bolaños	27. 149 026	✓	✓														Inicia																																																																							
8	Isabel Díaz Díaz	27 149 044	✓	✓														Termina																																																																							
9	Eliecer Muñoz	5230023 color	✓	✓														D17	MUS A 04 D 18 M 03 A 04																																																																						
10	Miriam Ortiz	27. 149. 075	✓	✓														Actividad																																																																							
<table border="1"> <tr> <td colspan="18">Evaluación Desempeño</td> </tr> <tr> <td colspan="18">Seguimiento, elaboración de manual. Socialización del Referencial. entrega de cartillas Norma Técnica del Sombiero</td> </tr> <tr> <td colspan="12">Orientador/Asesor</td> <td colspan="3">Cordinador</td> <td colspan="3">Evaluación</td> </tr> <tr> <td colspan="12">U^a Antonia Harting H. B</td> <td colspan="3">D</td> <td colspan="3">este es el resultado.</td> </tr> </table>																		Evaluación Desempeño																		Seguimiento, elaboración de manual. Socialización del Referencial. entrega de cartillas Norma Técnica del Sombiero																		Orientador/Asesor												Cordinador			Evaluación			U ^a Antonia Harting H. B												D			este es el resultado.		
Evaluación Desempeño																																																																																									
Seguimiento, elaboración de manual. Socialización del Referencial. entrega de cartillas Norma Técnica del Sombiero																																																																																									
Orientador/Asesor												Cordinador			Evaluación																																																																										
U ^a Antonia Harting H. B												D			este es el resultado.																																																																										

Orientador/Asesor U^a Antonia Harting H. B

Cordinador D

Evaluación este es el resultado.

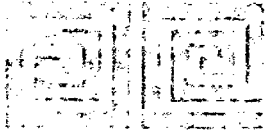

Ministerio de Comercio, Industria y Turismo
artesanías de colombia.s.a.

Actividades de Diseño
Control de Asistencia por Actividades
y Reporte Grupal por Evaluación



No.	Nombres y Apellidos	Identificación	Fechas, día actividades, horas												Información Resumen				
			17	18	19	20	21	22	23	24	25	26	27	28	29	30	31	Secuencia	
1	Blanca Teresa Ortega	27 450 455	/	/														Zona/Depto	Urbano
2	Anunciación Erasa		/	/														Mpio/Ciudad	Colón
3	Flor Maria Ortega T	27 749 247	/	/														Grupo Artesanal	Grupo
4	Arold Sica Pérez Arcos	27 750 099	/	/														Orientador	U ^o Antonia M ^{te}
5	Maria Luisa Rodríguez	27 148 897	/	/														Proyecto	Dist. Tr. Mes H ^o 30
6	Ruby Arcos Bolaños	27 749 677	/	/														Fechas	
7	Gladys Muñoz de Diaz	27 749 053	/	/														Inicia	Termina
8	Raquel Bolaños B.	27 749 157	/	/														D 17	M 03 A 04
9	Omar Gómez O.	5230140	/	/														D 18	M 03 A 04
10	Emeterio Muñoz	1821219	/	/														Actividad	
																		Oficio	Tejedoría
																		Técnicas	Samborombón
																		Modalidad	Pendulino
																		Duración	8 horas
																		Tiempo Aplicado (horas)	
																		Teóricas	7
																		Prácticas	6
																		Movimiento de Participantes	
																		Ingresos	H: 3 M: 20
																		Deserción	H: M:
																		Egresos	H: 3 M: 20

Evaluación Desempeño

Seguimiento a elaboración de muestras. Socialización del Regenerador. Entrega de certillas Norma Técnica del Somborombón.

Orientador/Asesor

U^o Antonia M^{te} H^o 30

Cordinador

[Signature]

Evaluación

[Signature]

H=Hombres M=mujeres



Ministerio de Comercio, Industria y Turismo
artesanías de Colombia s.a.

Actividades de Diseño
Control de Asistencia por Actividades
y Reporte Grupal por Evaluación



No.	Nombres y Apellidos	Identificación	Fechas, día actividades, horas												Información Resumen				
			17	18	19	20	21	22	23	24	25	26	27	28	29	30	31	Secuencia	
1	Serafin Jasso Muñoz	5.230.319	✓	✓														Zona/Depto	Nariño
2	Mirina Isabel Serna	27148976	✓	✓														Mpio/Ciudad	Colón
3	Blanca Elia Arcos	27149377	✓	✓														Grupo Artesanal	Gonzaga
4																		Orientador	M ^a Antonia M.
5																		Proyecto	Red P. Mes Agosto
6																		Fechas	
7																		Inicia	
8																		Termina	
9																		DIP	MOS
10																		MO3	ACH
																		Actividad	
																		Oficio	Tafedoria
																		Técnicas	Sombrería
																		Modalidad	Pendolino
																		Duración	P
																		Tiempo Aplicado (horas)	
																		Teóricas	2
																		Prácticas	6
																		Movimiento de Participantes	
																		Ingresos	H: 3 M: 20
																		Deserción	H: M:
																		Egresos	H: 3 M: 20

H=Hombres M=mujeres

Evaluación Desempeño		
Seguimiento elaboración de muestras. Socialización del Referencial: Entrega de cartillas Norma Técnica del Sombrero		
Orientador/Asesor	Cordinador	Evaluación
M ^a Antonia Martínez Melo		

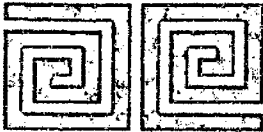

Ministerio de Comercio, Industria y Turismo
artesanías de Colombia s.a.

Actividades de Diseño
Control de Asistencia por Actividades
y Reporte Grupal por Evaluación



No.	Nombres y Apellidos	Identificación	Fechas, día actividades, horas												Información Resumen							
			12/01	13/01	14/01	15/01	16/01	17/01	18/01	19/01	20/01	21/01	22/01	23/01	Secuencia							
1	MEIDA TIMANA	C59776306	✓	✓													Zona/Depto	Nariño				
2	Barbara Velazquez		✓	✓													Mpio/Ciudad	Consaca				
3	joia Velazquez		✓	✓													Grupo Artesanal					
4	Mabel Perez	66.984.777	✓	✓													Orientador	M ^a Antonia Natividad				
5	Quira Guerrero	27.437.438	✓	✓													Proyecto	Ind. P. Mes Feb.				
6	maria del casmen Guerrero Guerrero	27.433.939	✓	✓													Fechas					
7	maria ilda Marañero	24.433.536	✓	✓													Inicia	Termina				
8	Celilia Gomez	30.774.855	✓	✓													D12	M02	A01	D27	M02	A04
9	Solero Perez Jaramillo	27.436.404	✓	✓													Actividad					
10	Eufemia Barco Rodriguez	59.777.445	✓	✓													Oficio	Tegodua				
Evaluación Desempeño																						
Asociación Diseñadora aplicada a la artesanía, Competitividad del grupo artesanal. Tendencia 2000-2005 Creatividad - Taller / Valoración de productos																						
Orientador/Asesor												Cordinador			Evaluación							
M ^a Antonia Natividad Uelo												2			evidencia real							

H=Hombres M=mujeres



Ministerio de Comercio, Industria y Turismo
 artesanías de Colombia S.A.

Actividades de Diseño
Control de Asistencia por Actividades
y Reporte Grupal por Evaluación



No.	Nombres y Apellidos	Identificación	Fechas, día actividades, horas		Información Resumen											
					Secuencia											
1	Clara Guerrero	59.146219	✓	✓	Zona/Depto Nación Mpio/Ciudad Corsaca Grupo Artesanal Orientador LF Antonia Matos Proyecto Carl F. Mes Feb.											
2	Piedad Jurado	27439679	✓	✓												
3	Sasilda Guerrero	27434707	✓	✓												
4	Juz Aida Valasquez	59.855.934	✓	✓	Fechas Inicia Termina D 12 M 02 A 04 D 29 M 02 A 04											
5	Eleotilde Blasquez	27431444	✓	✓	Actividad Oficio Tejeduria											
6	Marina Salazar	27-436.696	✓	✓	Técnicas Smbocaria Modalidad Tej. Bandera											
7	Yeor Jina Yela	27-708 070	✓	✓	Duración 16 horas Tiempo Aplicado (horas)											
8	Ampare Martinez	27433953	✓	✓	Teóricas 4 Prácticas 8 Movimiento de Participantes											
9	Gloria Guerrero	27434677	✓	✓	Ingresos H: M: 29 Deserción H: M:											
10					Egresos H: M: 29 H=Hombres M=mujeres											

Evaluación Desempeño

Asesoría: Diseño aplicado a la artesanía, competitividad del productor artesanal Tendencia 2004-2005
 Talleres de creatividad / Valoración de productos.

Orientador/Asesor

Maria Antonia Matos

Cordinador

[Signature]

Evaluación

[Signature]



Ministerio de Comercio, Industria y Turismo
artesanías de Colombia.s.a.

Actividades de Diseño
Control de Asistencia por Actividades
y Reporte Grupal por Evaluación



No.	Nombres y Apellidos	Identificación	Fechas, día actividades, horas												Información Resumen							
															Secuencia							
1	Gloria Guerrero	27431678															Zona/Depto	Naimito				
2	Angelita Torre	27431572															Mpio/Ciudad	Consaca				
3	Elvilde Riascos	27437447															Grupo Artesanal					
4	Esperanza Lopez	270158275															Orientador					
5	Juda Guerrero	27.437.438															Proyecto	Cad. P. Mes Feb				
6	Jeveza Riascos David	El Salado															Fechas					
7	Ana Lucia Getiel Riasco	San 27.435284															Inicia	Termina				
8	Mora Emerita Lopez	27.757.723															D	M	A	D	M	A
9	Calilia Gomez	30.771.855															Actividad					
10	Matilde Mora																Oficio	Tejeduría				
																	Técnicas	Sombria				
																	Modalidad					
																	Duración	16 hrs				
																	Tiempo Aplicado (horas)					
																	Teóricas					
																	Prácticas					
																	Movimiento de Participantes					
																	Ingresos	H: - M: 10				
																	Deserción	H: - M: -				
																	Egresos	H: - M: -				

H=Hombres M=mujeres

Evaluación Desempeño		

Orientador/Asesor: Maria Inés Ruiz M. Coordinador: [Signature] Evaluación: excelente

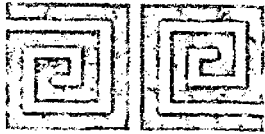

Ministerio de Comercio, Industria y Turismo
artesanías de colombia.s.a.

Actividades de Diseño
Control de Asistencia por Actividades
y Reporte Grupal por Evaluación



No.	Nombres y Apellidos	Identificación	Fechas, día actividades, horas												Información Resumen			
			Secuencia															
1	maria del carmen guerrero	97-433-939															Zona/Depto	Nariño
																	Mpio/Ciudad	
2	Amparo Martinez	27433953															Grupo Artesanal	Consaca
																	Orientador	
3	Georjina Yela																Proyecto	Mes
																	Fechas	
4	ilda Mardoñero	27.433.536															Inicia	Termina
			D	M	A	D	M	A										
5	Clara Guerrero	59.776.219															Actividad	
																	Oficio	Tyedevia
6	Habel Perez B.	66.894.777															Técnicas	Sombrenas
																	Modalidad	
7	MEIDA Jimena	C59776306															Duración	
																	Tiempo Aplicado (horas)	
8	Barbara Velasco																Teóricas	Prácticas
																	Movimiento de Participantes	
9	Gloria Poloque	27.459.195															Ingresos	H: - M: 9
																	Deserción	H: - M: -
10																	Egresos	H: - M: -

H=Hombres M=mujeres

Evaluación Desempeño		

Orientador/Asesor	Cordinador	Evaluación
Maria Antonia Lopez	[Signature]	receptual



Ministerio de Comercio, Industria y Turismo
artesanías de Colombia s.a.

Actividades de Diseño
Control de Asistencia por Actividades
y Reporte Grupal por Evaluación



No.	Nombres y Apellidos	Identificación	Fechas, día actividades, horas												Información Resumen							
															Secuencia							
1	SOCORRO PEREZ JARAMILLO	27.436.404															Zona/Depto	Nariño				
																	Mpio/Ciudad					
2	Eufemia Barco Rodriguez	59.445.177															Grupo Artesanal	Consaca				
																	Orientador					
3																	Proyecto	Mes				
																	Fechas					
4																	Inicia	Termina				
																	D	M	A	D	M	A
5																	Actividad					
																	Oficio	Tepedunio				
6																	Técnicas	Dorn boerlin				
																	Modalidad					
7																	Duración					
																	Tiempo Aplicado (horas)					
8																	Teóricas	Prácticas				
																	Movimiento de Participantes					
9																	Ingresos	H: - M: 2				
																	Deserción	H: - M: -				
10																	Egresos	H: - M: -				
H=Hombres M=mujeres																						

Evaluación Desempeño

Orientador/Asesor

Blanca Buitrago

Cordinador

[Signature]

Evaluación

recepta



Ministerio de Comercio, Industria y Turismo
Artesanías de Colombia S.A.

Actividades de Diseño
Control de Asistencia por Actividades
y Reporte Grupal por Evaluación



No.	Nombres y Apellidos	Identificación	Fechas, día actividades, horas												Información Resúmen						
			Febrero 10/04	Febrero 25/04											Secuencia						
1	Flore Alba Rosales E	27.461.279	✓	✓														Zona/Depto	Nariño		
																		Mpio/Ciudad	Sapuyá		
2	Janethi Isabel Mino Pérez	27.461.331	✓	✓														Grupo Artesanal	Sapuyá		
																		Orientador	U. ^a Antonia Marting		
3	Blanca Prietas m.	27.460.817	✓	✓														Proyecto	U. Prod. Mes Febrero		
																		Fechas			
4	BLANCA Alicia CASTRO I	27.460.566	✓	✓														Inicia	Termina		
																		D 10 M02 A 04	D 10 M02 A 04		
5	Alba Nella Estrada	27.460.642	✓	X														Actividad	Tjeduria		
																		Oficio	Tjeduria		
6	Martha Cecilia Luna	27.460.858	✓	X														Técnicas	Sombucaria		
																		Modalidad	calados		
7	Maria Zeila Paredes	27.460.880	✓	X														Duración	4 horas		
																		Tiempo Aplicado (horas)			
8	Alma Marina DIAZ	27.460.587	✓	✓														Teóricas	4	Prácticas	2h
																		Movimiento de Participantes			
9	Blanca Escobar		✓	X														Ingresos	H: -	M: 39	
																		Deserción	H: -	M: 0	
10	Maria Angelica Leon		✓	✓														Egresos	H: -	M: 39	

H=Hombres M=mujeres

Evaluación Desempeño

Inducción: Diseño aplicado a la artesanía. Valoración de productos, Definición de clientes formales del grupo. Taller Creativo → Fidecías 2004-2005

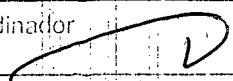
Orientador/Asesor U.^a Antonia Marting Helo Coordinador 

Evaluación recepto fidel.



Ministerio de Comercio Industria y Turismo
artesanías de Colombia S.A.

Actividades de Diseño
Control de Asistencia por Actividades
y Reporte Grupal por Evaluación



No.	Nombres y Apellidos	Identificación	Fechas, día actividades, horas												Información Resumen			
															Secuencia			
1	Blanca Marleny Escobar E		30/10/2007														Zona/Depto	Varito
2	Maria Angélica León E.																Mpio/Ciudad	Sapuyes
3	Lida Consuelo Escobar E																Grupo Artesanal	Sapuyes
4	Estela Pualés																Orientador	M ^a Antonia Martiny Mello
5	Martha E Luna																Proyecto	Ced. P. Mes 03/04
6	Jairo Caicedo M																Fechas	
7	Fabiola Caicedo																Inicia	
8	Olga E Chamorro 22466657																Termina	
9	Maria del Rosario Jimenez 37.899.786 Cali																D/D	M 3 A/D
10	Alba Lucia Luqued																M 2 A/D	

Evaluación Desempeño			
Taller creativo de experimentación del material. Socialización del Referencial Ivaca, entienda Norma Técnica del Sombriero			
Orientador/Asesor	M ^a Antonia Martiny Mello	Cordinador	[Signature]
Evaluación	receptivo Mello		

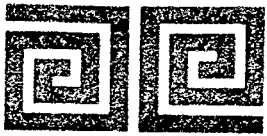

Ministerio de Comercio, Industria y Turismo
artesanías de Colombia S.A.

Actividades de Diseño
Control de Asistencia por Actividades
y Reporte Grupal por Evaluación



No.	Nombres y Apellidos	Identificación	Fechas, día actividades, horas												Información Resumen				
															Secuencia				
1	Jaime León																		Zona/Depto <i>Nariño</i> Mpio/Ciudad <i>Sapuyes</i> Grupo Artesanal <i>Sapuyes</i> Orientador <i>U.ª Antonia Utrilla</i> Proyecto <i>Ced. P. Mes 03/04</i>
2	Elbeto Rodríguez																		Fechas Inicia Termina DTD MZ ADL DTD MZ ADL
3	Abrao Díaz																		Actividad Oficio <i>Sombrería</i> Técnicas <i>Sombrería</i> Modalidad <i>Grupos</i> Duración <i>Short</i>
4																			Tiempo Aplicado (horas) Teóricas <i>2</i> Prácticas <i>3</i>
5																			Movimiento de Participantes Ingresos H: <i>—</i> M: <i>13</i> Deserción H: <i>—</i> M: <i>—</i>
6																			Egresos H: <i>—</i> M: <i>13</i> H=Hombres M=mujeres
7																			
8																			
9																			
10																			

Evaluación Desempeño
 Taller creativo. Experimentación del material. Socialización del Referencial Traca.
 antigua Norma Técnica del Sombrero
 Orientador/Asesor *U.ª Antonia Utrilla Utrilla* Coordinador *[Signature]* Evaluación *receptiva del.*

Actividades de Diseño
Control de Asistencia por Actividades
y Reporte Grupal por Evaluación



Ministerio de Comercio, Industria y Turismo
artesanías de Colombia S.A.

pg 1 de 2

No.	Nombres y Apellidos	Identificación	Fechas, día actividades, horas												Información Resúmen			
			18/03/04	19/03/04														
1	Marina Burbano	55.181.191	✓	✓														Secuencia
																		Zona/Depto <u>Unión</u>
																		Mpio/Ciudad <u>San Pablo</u>
2	Rosalba Nájera	27451167	✓	✓														Grupo Artesanal <u>San Pablo</u>
																		Orientador <u>U^a Antonia U.</u>
3	Jesús Alirio Muñoz	5.340.335	✓	✓														Proyecto <u>Coop. P. Mes Largo</u>
																		Fechas
4	Hilda Noguera	27449.209	✓	✓														Inicia
																		Termina
																		Día Mes Año
5	Deyanira Muñoz	27281599	✓	✓														Actividad
																		Oficio <u>Tegeduría</u>
6	Blanca Irma Cerón	27287393	✓	✓														Técnicas <u>Sombrería</u>
																		Modalidad <u>Tienda Comunal</u>
7	Lidia Cerón		✓	✓														Modalidad <u>Tienda Comunal</u>
																		Duración <u>8 horas</u>
8	Yani Amparo Muñoz	27.451.993	✓	✓														Tiempo Aplicado (horas) <u>0</u>
																		Teóricas <u>8</u> Prácticas
9	Ede Gimena Nájera	27.452.009	✓	✓														Movimiento de Participantes
																		Ingresos H: <u>1</u> M: <u>12</u>
																		Deserción H: <u>—</u> M: <u>—</u>
10	Deyanira Muñoz	27451842	✓	✓														Egresos H: <u>1</u> M: <u>12</u>
																		H=Hombres M=mujeres

Evaluación Desempeño		
Inducción Diseño aplicado a la artesanía, Competitividad del producto Artesanal. Socialización del Referencial del Oficio. Entrega de la Norma Técnica del Sombrero		
Orientador/Asesor <u>U^a Antonia Matiny Uelo</u>	Cordinador <u>[Signature]</u>	Evaluación <u>recepto-m. del.</u>

Actividades de Diseño
Control de Asistencia por Actividades
y Reporte Grupal por Evaluación



pg 2 de 2

Ministerio de Comercio, Industria y Turismo
artesanías de Colombia S.A.

No.	Nombres y Apellidos	Identificación	Fechas, día actividades, horas		Información Resumen											
			18/03/04	19/03/04	Secuencia											
1	Sady Alexandra Diaz Diaz	1088 970 120	✓	✓	Zona/Depto <i>Nariño</i> Mpio/Ciudad <i>S. Pablo</i> Grupo Artesanal <i>S. Pablo</i> Orientador <i>Ma Antonia M</i> Proyecto <i>cod. P. Mes Marzo</i>											
2	Blanca Aguilera Cerón	27.453-557	✓	✓	Fechas											
3	Rosa Elnora Muñoz	27-453-613	✓	✓	Inicia Termina D/18 M/3 A/04 D/18 M/3 A/04											
4					Actividad											
5					Oficio <i>Teseduría</i>											
6					Técnicas <i>Sombreado</i>											
7					Modalidad <i>te. oriente</i>											
8					Duración <i>8 hrs</i>											
9					Tiempo Aplicado (horas)											
10					Teóricas <i>8</i> Prácticas <i>-</i>											
					Movimiento de Participantes											
					Ingresos H: <i>-</i> M: <i>12</i>											
					Deserción H: <i>-</i> M: <i>-</i>											
					Egresos H: <i>-</i> M: <i>12</i>											
					H=Hombres M=mujeres											

Evaluación Desempeño		
<i>Inducción Diseño aplicado a la artesanía, competitividad del producto artesanal socialización del Pagaencial. Entrega de la Norma Técnica del Sombrero.</i>		
Orientador/Asesor <i>Ma Antonia Harting Alejo</i>	Cordinador <i>[Signature]</i>	Evaluación <i>recepto del.</i>

Actividades de Diseño
Control de Asistencia por Actividades
y Reporte Grupal por Evaluación



No.	Nombres y Apellidos	Identificación	Fechas, día actividades, horas												Información Resumen				
															Secuencia				
1	Estadís Mercedes Rojas Santander	59.176.651 Sand																Zona/Depto <i>Nariño</i>	
2	Rolba Coronel	27.433.610 sanda																Mpio/Ciudad	
3	Martha Cecilia Cabrera	27.434.127 sand																Grupo Artesanal	
4	Burbano Castro Lectoria Esmerada	27.435.215 sandra																Orientador <i>Ma Antonia M.</i>	
5	Rolba Cecilia Luena	27.430619 sandra																Proyecto Mes	
6	Janira Cabrera	59.777.760																Fechas	
7	Francisco Guerrero	27.432660																Inicia Termina	
8	Omary Perez	27.432.173																D M A D M A	
9	Carmen Martinez	27.435 390																Actividad	
10	Amparo Santander	27.435 822																Oficio <i>Tyedurin</i>	
																		Técnicas <i>hombrería</i>	
																		Modalidad	
																		Duración	
																		Tiempo Aplicado (horas)	
																		Teóricas Prácticas	
																		Movimiento de Participantes	
																		Ingresos H: — M: <i>10</i>	
																		Deserción H: — M: —	
																		Egresos H: <i>✓</i> M: <i>✓</i>	
																		H=Hombres M=mujeres	

Evaluación Desempeño		
Orientador/Asesor <i>Ma Antonia M.</i>	Cordinador <i>[Signature]</i>	Evaluación <i>receptiva del</i>