

1-0825

**MINISTERIO DE COMERCIO, INDUSTRIA Y TURISMO
ARTESANIAS DE COLOMBIA S.A.
UNIDAD DE DISEÑO**

**ASESORIA EN DISEÑO PARA EL DESARROLLO DE EMPAQUES
PARA PRODUCTOS ARTESANALES
EN BOYACA Y CUNDINAMARCA**

**DISEÑADORA INDUSTRIAL
ANA XIMENA ÁRANGO GAVIRIA**

**CONVENIO
FIDUIFI - ARTESANIAS DE COLOMBIA - FOMIPYME**

BOGOTA D.C., JUNIO DE 2003

99-03230



Ministerio de Comercio, Industria y Turismo
artesanías de colombia.s.a.



OFICINA DE DISEÑO

CUADERNO DE DISEÑO

CECILIA DUQUE DUQUE
Gerente General

ERNESTO ORLANDO BENAVIDES
Subgerente Administrativo y Financiero

LYDA DEL CARMEN DIAZ
Directora Unidad de Diseño

ANA XIMENA ARANGO GAVIRIA
Asesora en Diseño

BOGOTA D.C., JUNIO DE 2003

INDICE

	Pág
INTRODUCCION	7
1. OBJETIVOS	8
2. UBICACIÓN GEOGRAFICA	10
3. PROPUESTAS DE DISEÑO DE EMPAQUES	12
Clasificación por oficios en la elaboración de los productos	
3.1. CESTERIA	13
3.1.1. Asesoría grupo artesanal de <i>Tipacoque</i>	
3.1.1.1. Antecedentes, requerimientos del empaque, logros y resultados	14
3.1.1.2. Ficha de producto	16
3.1.1.3. Planos Técnicos	18
3.1.2. Asesoría grupo artesanal de <i>Cerinza</i>	
3.1.2.1. Antecedentes, requerimientos del empaque, logros y resultados	20
3.1.2.2. Ficha de producto	22
3.1.2.3. Planos Técnicos	24
3.1.3. Asesoría grupo artesanal de <i>Tibaná</i>	
3.1.3.1. Antecedentes, requerimientos del empaque, logros y resultados	26
3.1.3.2. Ficha de producto	28
3.1.3.3. Planos Técnicos	30
3.2. TEJEDURIA	31
3.2.1. Asesoría grupo artesanal de <i>Monguí</i>	
3.2.1.1. Antecedentes, requerimientos del empaque, logros y resultados	32
3.2.1.2. Ficha de producto	34
3.2.1.3. Planos Técnicos	36
3.3. TRABAJO EN TAGUA	37
3.3.1. Asesoría grupo artesanal de <i>Chiquinquirá</i>	
3.3.1.1. Antecedentes, requerimientos del empaque, logros y resultados	38
3.3.1.2. Ficha de producto	40
3.3.1.3. Planos Técnicos	42
3.4. ALFARERIA	44
3.4.1. Asesoría grupo artesanal de <i>Belén</i>	
3.4.1.1. Antecedentes, requerimientos del empaque, logros y resultados	45
3.4.1.2. Ficha de producto	47
3.4.1.3. Planos Técnicos	49
3.5. TRABAJO EN MADERA	51
3.5.1. Asesoría grupo artesanal de <i>Chiquinquirá</i>	
3.5.1.1. Antecedentes, requerimientos del empaque, logros y resultados	52
3.5.1.2. Ficha de producto	54

3.5.1.3. Planos Técnicos	56
4. ANEXOS	
4.1. ANEXOS 1	59
4.1.1. Registro fotográfico talleres	60
4.2. ANEXOS 2	64
4.2.1. Contactos artesanos / entidades	65
4.2.2. Fichas del productor / taller	70
4.3. ANEXOS 3	105
4.3.1. Consolidado de viaje	106
4.3.2. Convocatoria a artesanos	108
4.3.3. Carta a alcaldías	109
5. CONCLUSIONES Y OBSERVACIONES	110

INTRODUCCION

En este Informe Final o *Cuaderno de Diseño* se presentan los resultados de las asesorías prestadas por la Unidad de Diseño en *diseño de empaques y embalajes* a artesanos de los municipios de **Arcabuco, Belén, Cerinza, Chiquinquirá, Duitama, Floresta, Monguí, Nobsa, Paipa, Tibaná, Tinjacá, Tipacoque, Tunja y Villa de Leiva**, en el departamento de Boyacá y **Cucunubá y Ubaté** en el departamento de Cundinamarca.

El proceso parte de la investigación de las características de los productos elaborados en cada región, productos que en algunos de los casos han sido desarrollados en conjunto por los artesanos con diseñadores de la *Unidad de Diseño de Artesanías de Colombia*. En todos los casos, se detecta la carencia del empaque y las consecuencias desfavorables que esto trae a los artesanos, ya sea por el *deterioro de sus productos* en el momento del envío a sus clientes de otras ciudades o la *dificultad para ser aceptados en las ferias artesanales* ya que el empaque es uno de los requisitos para participar, especialmente las ferias organizadas por *Artesanías de Colombia* que buscan altos estándares de calidad en los talleres participantes.

Se continua con una *sensibilización al artesano* basada en la importancia de emplear empaques adecuados para sus productos que le permitan prepararse para la **competitividad** tanto en el mercado nacional como internacional, *empaques que complementen la excelente calidad de sus productos artesanales* y permitan que estos lleguen al consumidor en óptimas condiciones y se conviertan en una herramienta de mercadeo que informe, seduzca, convenza y conquiste al consumidor para que se decida por la compra.

Con cada grupo de artesanos se trabajan también aspectos relacionados con su *cultura*, su *oficio*, su *municipio*, que permitan un afloramiento de sus raíces y su esencia, lográndose en algunos de los casos partir de estos **referentes** para diseñar el empaque que se requiere, ya sea tomando referentes formales, de color o de técnica.

En el desarrollo de cada propuesta de diseño se hace énfasis en que sea una **asesoría "real"**, en la cual *el artesano forma parte fundamental del diseño*, buscando que reciba las bases para que el mismo desarrolle sus propios empaques para productos futuros o ya existentes.

OBJETIVOS

OBJETIVO GENERAL

Asesoría en diseño para el desarrollo de empaques y embalajes por medio de talleres de creatividad a artesanos de los municipios de Arcabuco, Belén, Cerinza, Chiquinquirá, Duitama, Floresta, Monguí, Nobsa, Paipa, Tibaná, Tinjacá, Tipacoque, Tunja y Villa de Leiva, en el departamento de Boyacá y Cucunubá y Ubaté en el departamento de Cundinamarca, mejorando las condiciones comerciales de los productos artesanales de las regiones asignadas.

OBJETIVOS ESPECIFICOS

- Brindar a los artesanos las bases necesarias para que ellos mismos y de *manera autosuficiente desarrollen los empaques* de los productos que elaboran.
- Generar propuestas de *empaques genéricos* que mantengan la identidad cultural del grupo asesorado y garanticen la conservación de las piezas empacadas.
- Orientar las asesorías de diseño dependiendo de las *necesidades en cuanto a empaque de cada grupo artesanal* de la siguiente manera:
 - *Empaques de presentación-exhibición*, para ser usados especialmente en puntos de venta y en ferias en las que participan los artesanos, son empaques que llegan al comprador directo.
 - *Empaques destinados al transporte* de los productos artesanales desde sus zonas de producción hasta sus clientes, en donde la prioridad es la protección y conservación de la calidad de los mismos.
- Generar propuestas de *empaques en materiales acordes con el oficio artesanal* como fibras naturales, papel, cartón, madera o telas entre otros y guiar a los artesanos para que desarrollen empaques saliéndose del paradigma de "caja" y "bolsa", buscando que exploren formas alternas.
- Con base en los talleres de creatividad desarrollados en cada localidad, asesorar y guiar a los artesanos hacia la propuesta de diseño de empaque más acertada,

concretarla posteriormente realizando los ajustes necesarios y remitírselas a sus municipios con plantillas que aprenderán a manejar en los talleres.

- *Sensibilizar a los artesanos del valor agregado que ofrece el empaque a sus productos repercutiendo en ventajas comerciales y mayor nivel de competitividad.*

- Incorporar en el diseño de los empaques los proyectos de imagen gráfica desarrollados en algunos de los municipios en el proyecto "Visión" realizado el año anterior por la *Unidad de Diseño de Artesanías de Colombia.*

UBICACION GEOGRAFICA

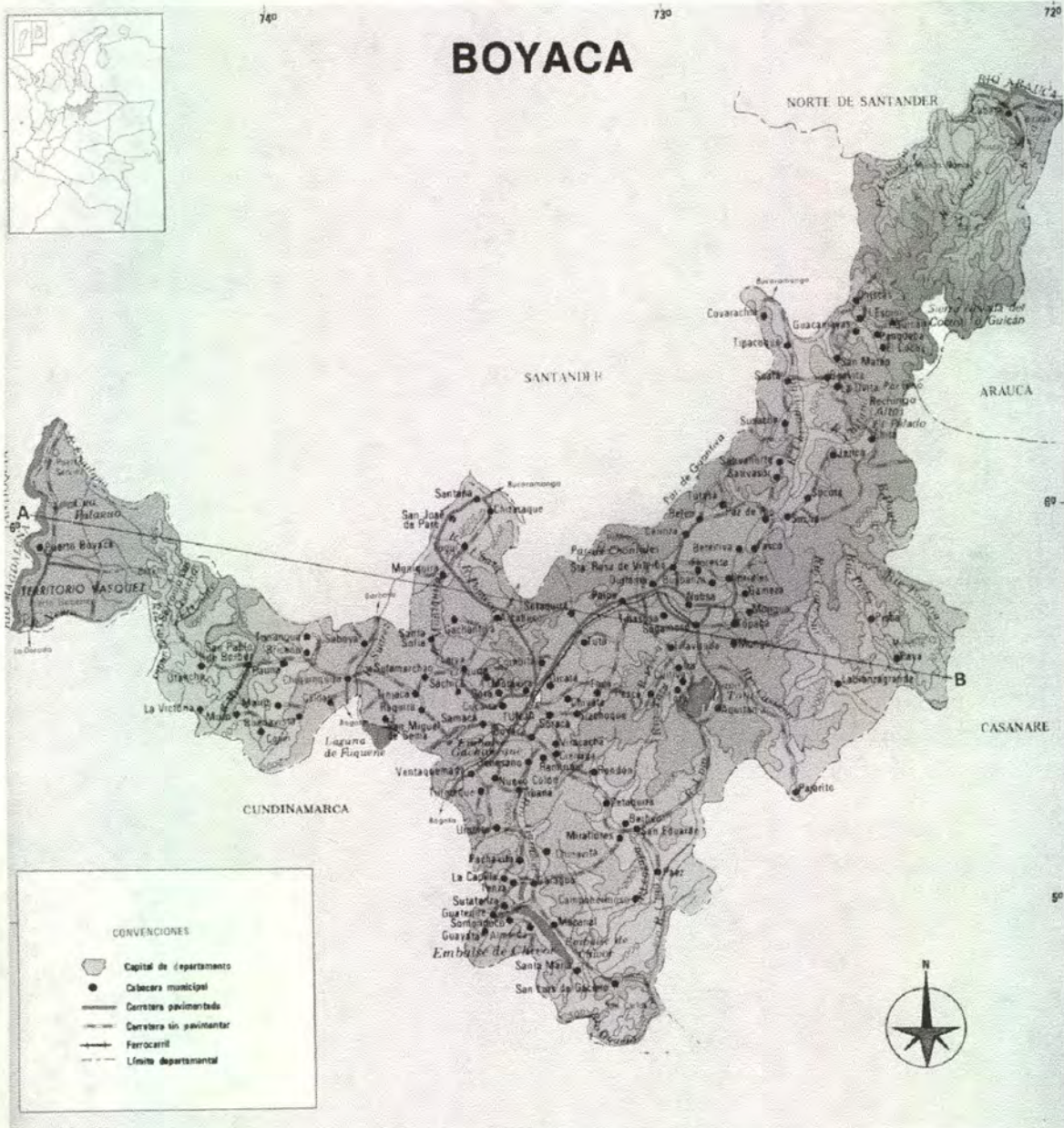

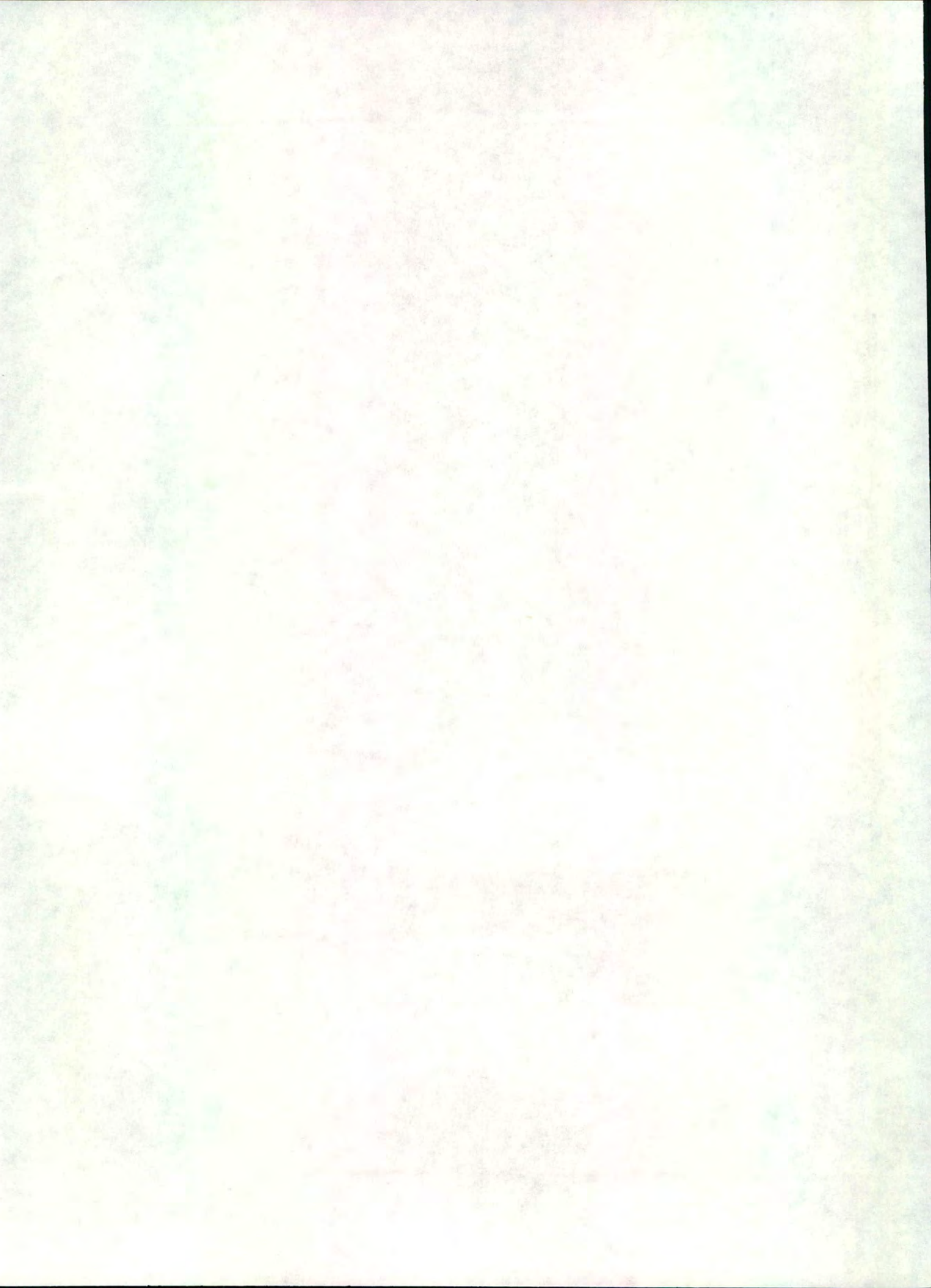



Ministerio de Comercio, Industria y Turismo
artesanías de colombia.s.a.

PROPUESTAS DE DISEÑO

**ANTECEDENTES
REQUERIMIENTOS DEL EMPAQUE
LOGROS Y RESULTADOS
FICHA DE PRODUCTO
PLANOS TECNICOS**

CESTERIA

Tipacoque
Cerinza
Tibaná

TEJEDURIA

Monguí

TRABAJO EN TAGUA

Chiquinquirá

ALFARERIA

Belén

TRABAJO EN MADERA

Chiquinquirá

CESTERIA

Es el arte u oficio más antiguo.

El trenzado de las hierbas, juncos, tallos y tiras de corteza de árbol datan desde la aparición del hombre mismo.

Los Músicas, que habitaban el departamento de Boyacá elaboraban objetos para su indumentaria, para sus ceremonias, para adornar templos, habitaciones y para uso doméstico.

Los materiales comúnmente empleados eran chusque, paja de monte, esparto, tira de caña, fique y cortezas usando la técnica de doble tejido y en espiral o entrecruzamiento de los hilos o tiras en diagonal.



ASESORIA EN DISEÑO DE EMPAQUE PARA PRODUCTOS DE CESTERIA EN FIQUE

- TIPACOQUE, BOYACA -

ANTECEDENTES

La expectativa de las artesanas de Tipacoque con esta asesoría se orienta a desarrollar un empaque para sus productos de cestería en Fique, para ser utilizado en las ferias nacionales en las que participan, específicamente para el juego de individuales redondos por ser el producto que les ha dado el reconocimiento comercial en el mercado nacional.

Actualmente para entregar a los compradores los juegos de individuales emplean bolsas plásticas o de papel kraft.

REQUERIMIENTOS DEL EMPAQUE

- ↪ El juego de individuales de fique se vende por seis unidades y se elaboran de forma redonda con un diámetro de 38 cm. Se parte del análisis formal del producto.
- ↪ Cantidad de productos por empaque: Un juego (Seis unidades).
- ↪ Fácil manipulación del empaque y producto contenido por parte del comprador.

LOGROS Y RESULTADOS

- ↪ La economía de Tipacoque se basa en el cultivo del tabaco. El "caney", sitio donde se secan las hojas del tabaco, forman parte del paisaje y se convierten en el elemento identificador del municipio. De allí surge la propuesta formal y de color del empaque desarrollado.
- ↪ Propuesta de empaque que se ajusta plenamente a la forma del producto, consta de un círculo posterior en cartón y un medio círculo anterior en cartón, los cuales están unidos por un "churco" elaborado en fique y unas manijas en trenza de fique (material en el que están hechos los individuales).
- ↪ Para el desarrollo del empaque se emplea cartón corrugado onda B color kraft, ya que ofrece una buena presentación en sus acabados a su vez que garantiza la resistencia necesaria para contener el producto. El color del "churco" y las manijas

en trenza de fique son iguales al color de los individuales o igual al color predominante de estos. En el momento de tinturado del fique para la elaboración del producto se tiñe el del material para el empaque.

→ El empaque no necesita ningún tipo de pegue, su armado se logra con la unión de los cartones por medio del fique. Permite su fácil almacenamiento y apilamiento.

→ El empaque esta diseñado respondiendo a una necesidad de entregar los productos a los clientes en ferias logrando una promoción y exhibición del producto ya que este queda expuesto a la vista del público. Puede utilizarse para exhibir los individuales en el stand permitiendo la apreciación del producto por parte de los visitantes.

→ El elemento de unión de los cartones, el "churco" en fique, es elaborado totalmente por el artesano ya que es el sistema empleado en el remate de algunos productos como los tapetes.





Ministerio de Comercio, Industria y Turismo
Artesanías de Colombia S.A.

Ficha de Producto



Diseñador: Ana Ximena Arango Gaviria	Especialidad: Diseñadora Industrial	Artesanos:
Paquete: Empaque de presentación	Línea:	
Título: Empaque para individuales	Referencia: Empaque Fique Tipacoque	Departamento: Boyacá
Material: Fique Tipacoque	Largo (cm): Ancho (cm): 6 Alto (cm):	Localidad: Tipacoque
Origen:	Diametro: 40 cm Peso (gr):	Vereda:
Recursos naturales:	Color: Kraft	Tipo de población: Urbana y rural
Material prima: Cartón corrugado - B y fique	Certificado hecho a mano: si <input type="checkbox"/> no <input checked="" type="checkbox"/>	
Contexto objetivo: Ferias - Almacenes	Costos	Precios
Frecuencia/mes:	Unitario:	Unitario:
Paquete:	P. Mayor:	P. Mayor:
Paquete:	Empaque: \$500	Empaque:

Diseñado por: Ana Ximena Arango Gaviria
Diseñador ejecutor: Ana Ximena Arango Gaviria
Recomendaciones: Elaborar el churco (tejido en fique) del empaque en el color pre-
 dominante en los individuales. Incorporar al empaque imagen corporativa (etiqueta).
Fecha: Junio de 2003

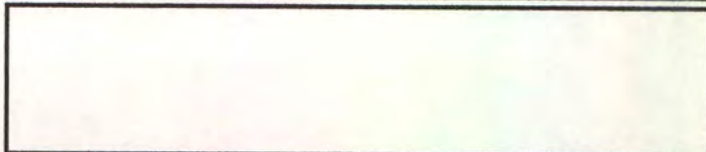

Clasificación: 1 5 2 3
Tipo de ficha: Referente(s) Muestra Línea Empaque



Diseñador: Ana Ximena Arango Gaviria Presentación: Empaque de presentación		Especialidad: Diseñadora Industrial	
Nombre: Empaque para Individuales Referencia: Empaque Fique Tipacoque		Artesanos:	
Material: Fios naturales Referencia: Empaque Fique Tipacoque		Departamento: Boyacá	
Material prima: Cartón corrugado - B y fique Diametro: 40 cm Peso (gr):		Localidad: Tipacoque	
Objetivo: Ferias - Almacenes Color: Kraft		Vereda:	
Función/mes:		Tipo de población: Urbana y rural	
Costos		Precios	
Unitario:		Unitario:	
P. Mayor:		P. Mayor:	
Empaque: \$500		Empaque:	
Elaborado por: Ana Ximena Arango Gaviria			
Elaborado por el ejecutor: Ana Ximena Arango Gaviria			
Recomendaciones: Elaborar el churco (tejido en fique) del empaque en el color presente en los individuales. Incorporar al empaque imagen corporativa (etiqueta).			
Fecha: Junio de 2003			

Clasificación: 1 5 2 3
Tipo de ficha: Referente(s) Muestra Línea Empaque

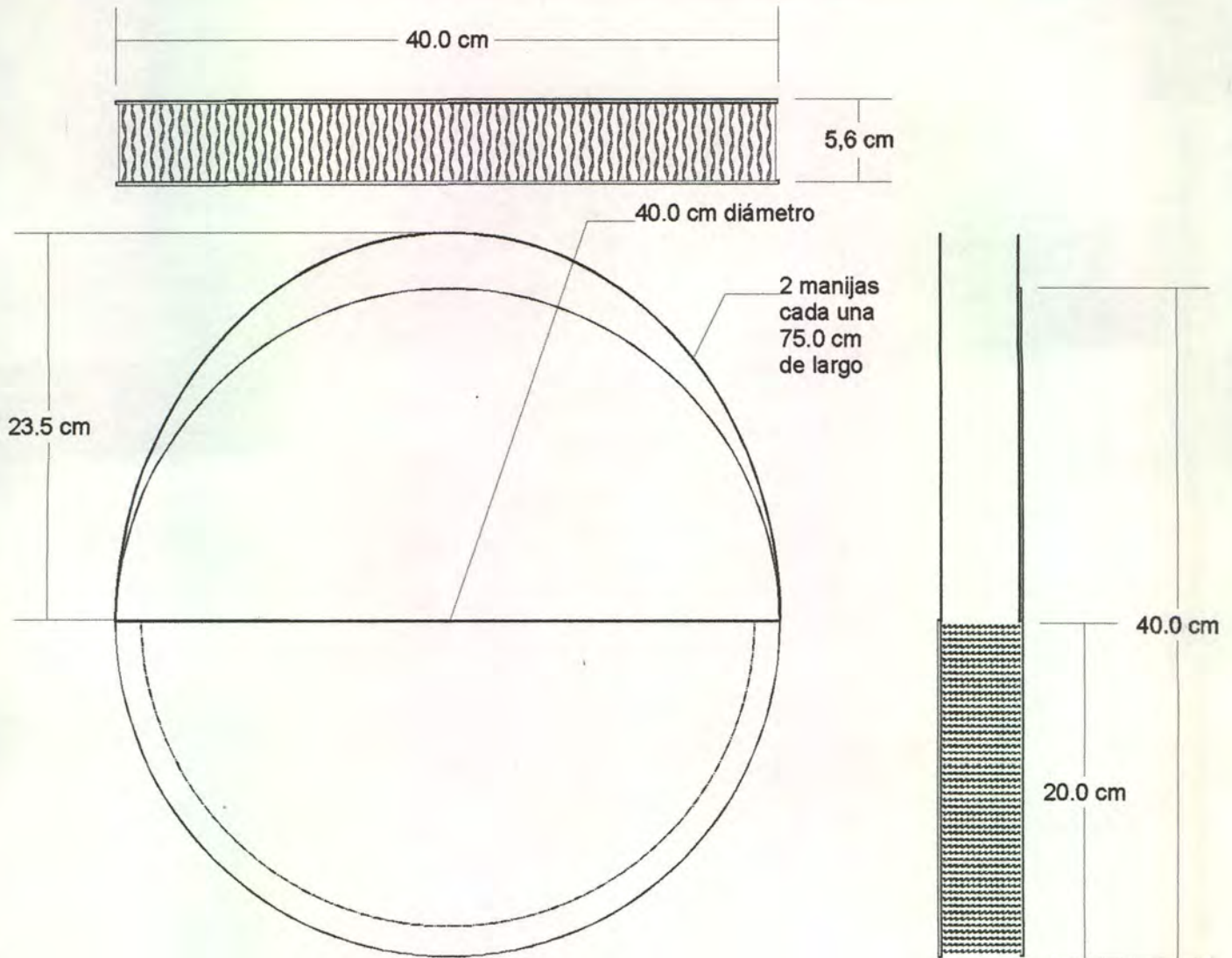

Diseñador: Ana Ximena Arango Gaviria Objetivo: Empaque de presentación Título: Empaque para Individuales en Fique Tipacoque Fecha:	Especialidad: Diseñadora Industrial Referencia: Empaque Fique Tipacoque Línea: Recurso natural: Materia prima: Cartón corrugado onda B y fique	Escala: cm: 1:4 PI No 1 de 2
---	---	---

Proceso de producción:

- Elaborar plantilla del empaque en cartulina o cartón delgado, según plano técnico
- Modular la lámina de cartón según plano
- Marcar el cartón con los puntos de referencia de la plantilla para su posterior corte manual empleando bísturi
- Para los dobleces colocar el filo de una regla metálica sobre las líneas respectivas y dar golpes con un martillo de caucho

Observaciones:

- No dejar marcas de lápiz sobre el empaque
- Asegurarse del estado óptimo de la cuchilla del bísturi para garantizar cortes finos

Diseñadora: Ana Ximena Arango Gaviria **Fecha:** Junio de 2003

Número de identificación: 15000023
 Código de región: 04150000
 Referente:
 Propuesta:
 Muestra:
 Empaque:

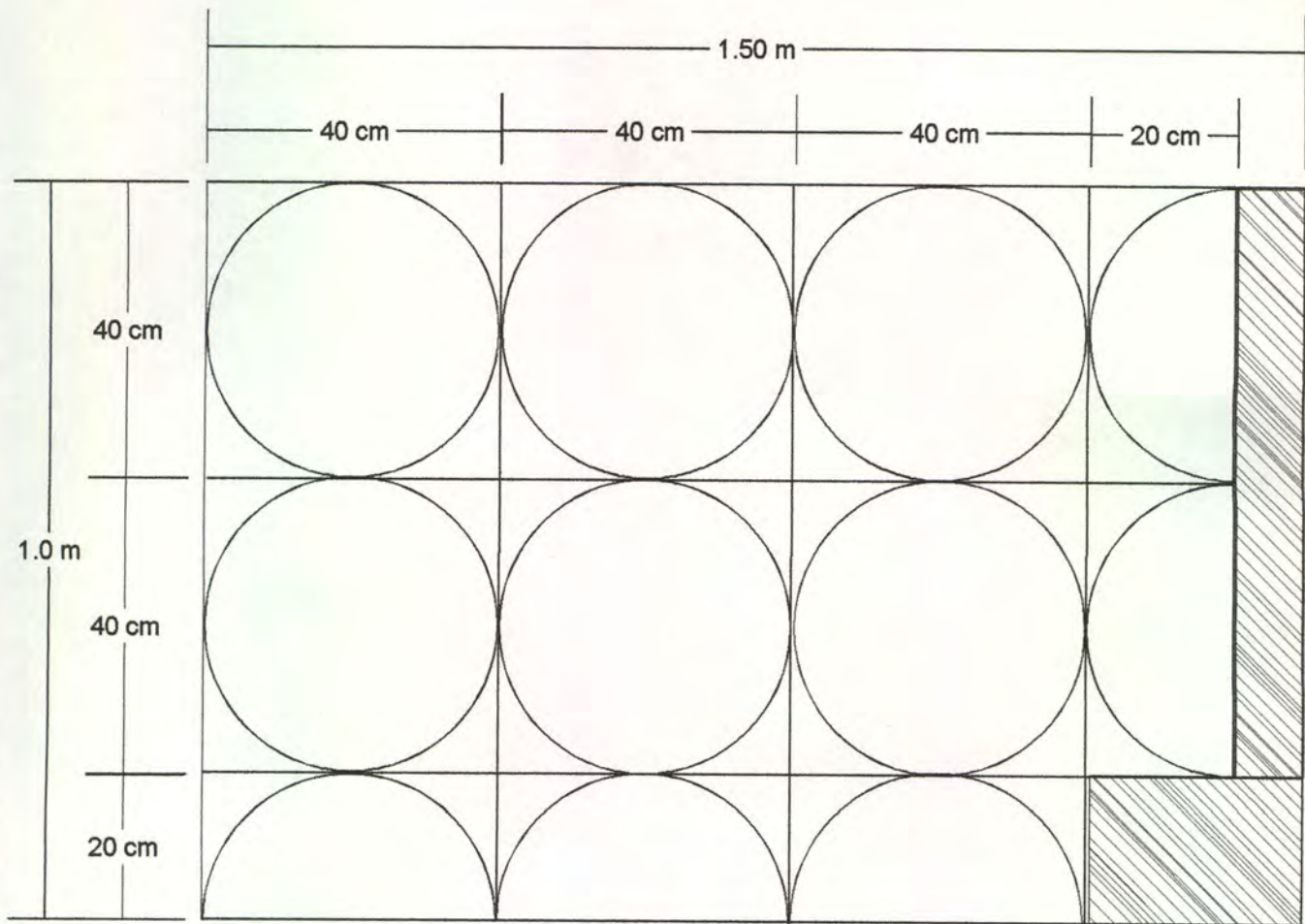

1 Lámina 1m x 1.5m = 6 unid

Diseñador: Ana Ximena Arango Gaviria	Especialidad: Diseñadora Industrial	Escala: 1:10	PI No 2 de 2
Tema: Modulación de cartón	Referencia: Empaque Fique Tipacoque		
Objetivo: Empaque para Individuales en Fique Tipacoque	Línea:		
Material:	Recurso natural:		
	Materia prima: Cartón corrugado onda B		

Procedimiento de producción:

1. Preparar plantilla del empaque en cartulina o cartón delgado, según plano técnico
2. Modular la lámina de cartón según plano
3. Marcar el cartón con los puntos de referencia de la plantilla para su posterior corte empleando bísturi
4. Para los dobleces colocar el filo de una regla metálica sobre las líneas respectivas y dar golpes con un martillo de caucho

Observaciones:

1. No dejar marcas de lápiz sobre el empaque
2. Asegurarse del estado óptimo de la cuchilla del bísturi para garantizar cortes finos

Diseñadora responsable: Ana Ximena Arango Gaviria **Fecha:** Junio de 2003

Código de producto: 15000023 **Código de región:** 04150000 **Referente:** **Propuesta:** **Muestra:** **Empaque:**

ASESORIA EN DISEÑO DE EMPAQUE PARA PRODUCTOS DE CESTERÍA EN ESPARTO

- CERINZA, BOYACA -

ANTECEDENTES

Las artesanas de Cerinza tienen la necesidad de generar un empaque que permita la protección y conservación de sus productos de cestería en Esparto, en el transporte de Cerinza a sus clientes finales, ya que se presentan constantes devoluciones debido a la fragilidad del Esparto, lo que les genera pérdidas considerables en sus utilidades.

Actualmente emplean costales de fique para el transporte de los productos.

REQUERIMIENTOS DEL EMPAQUE

↪ Los productos en Esparto como los contenedores de tamaño grande y mediano, son productos estructuralmente frágiles, deben protegerse de compresiones que los distorsionen formalmente.

↪ Se parte del análisis formal del producto identificando sus puntos estructurales más frágiles.

↪ Cantidad de productos por empaque: Uno, con la flexibilidad de empacar dentro de un producto grande o mediano productos más pequeños.

Ej: Dentro de un contenedor se pueden empacar diferentes productos como caperuzas, porta-cazuelas, paneras, individuales, etc.

↪ Fácil manipulación del empaque y producto contenido para su adecuada distribución y transporte.

LOGROS Y RESULTADOS

↪ Propuesta de empaque genérico que consta de unos círculos horizontales en cartón y unas "tiras" en cartón laterales que unen estos círculos. El diseño se adapta a diferentes formas y dimensiones con solo cambiar el diámetro de los círculos y el largo de los laterales.

↪ Para el desarrollo del empaque se puede emplear cartón corrugado onda B o C color kraft. Sin embargo, se opta por el cartón onda C ya que es más económico

que el B y garantiza la protección del producto contenido por su alta resistencia a fuerzas de compresión externas.

→ La forma del empaque se ajusta plenamente a la del producto contenido. El empaque se estructura por medio de círculos en cartón en los puntos formales más sobresalientes del producto que se convierten en los más frágiles. Los círculos se unen por medio de "tiras" laterales de cartón, en las que la corrugación va en el sentido del alto del producto para lograr mayor resistencia a la compresión.

→ El empaque no necesita ningún tipo de pegue, su armado se logra por medio de ranuras que hacen las veces de ensamble entre los círculos y las "tiras" laterales. Es desarmable y permite el fácil almacenamiento de las piezas que lo conforman.

→ El empaque está diseñado respondiendo a una necesidad de transporte pero puede ser usado en eventos como ferias debido a su fácil manipulación y sujeción por parte del comprador. En este caso se consigue una promoción y exhibición del producto ya que este queda expuesto a la vista del público.

→ En un (1) solo empaque pueden transportarse de forma segura uno o varios productos. El empaque se elabora solamente para el producto más grande.



Diseñador: Ana Ximena Arango Gaviria		Especialidad: Diseñadora Industrial	
Uso: Empaque para transporte		Artesanos:	
Nombre: Empaque para canasto		Departamento: Boyacá	
Material: Esparto Cerinza		Localidad: Cerinza	
Oficio:		Vereda:	
Recursos naturales:		Tipo de población: Urbana y rural	
Materia prima: Cartón corrugado onda C		Certificado hecho a mano: si <input type="checkbox"/> no <input checked="" type="checkbox"/>	
Mercado objetivo: Almacenes		Costos	
Producción/mes:		Precios	
Empaque:		Unitario:	
Embalaje:		P. Mayor:	
Diseñado por: Ana Ximena Arango Gaviria		Empaque:	
Diseñador ejecutor: Ana Ximena Arango Gaviria			
Recomendaciones: Elaborar las tiras laterales en el sentido de la corrugación del cartón. Incorporar al empaque imagen corporativa (etiqueta).			
Fecha: Junio de 2003			
Sistema de referencia: 1 5 <input type="checkbox"/> <input type="checkbox"/> <input type="checkbox"/> <input type="checkbox"/> 2 4		Tipo de ficha: Referente(s) <input type="checkbox"/> Muestra <input checked="" type="checkbox"/> Línea <input type="checkbox"/> Empaque <input checked="" type="checkbox"/>	



Ministerio de Comercio, Industria y Turismo
artesanías de colombia.s.a.

Ficha de Producto



Diseñador: Ana Ximena Arango Gaviria		Especialidad: Diseñadora Industrial	
Pieza: Empaque para transporte		Linea:	Artesanos:
Nombre: Empaque para canasto en Esparto Cerlnza		Referencia: Empaque Esparto Cerlnza	Departamento: Boyacá
Oficio:	Largo (cm): 50	Ancho (cm): 50	Localidad: Cerlnza
Recursos naturales:	Diametro: 50 cm	Peso (gr):	Vereda:
Materia prima: Cartón corrugado anda C	Color: Kraft	Certificado hecho a mano: si <input type="checkbox"/> no <input checked="" type="checkbox"/>	Tipo de población: Urbana y rural
Mercado objetivo: Almacenes	Costos	Precios	
Producción/mes:	Unitario:	Unitario:	
Empaque:	P. Mayor:	P. Mayor:	
Embalaje:	Empaque: \$600	Empaque:	
Diseñado por: Ana Ximena Arango Gaviria			
Diseñador ejecutor: Ana Ximena Arango Gaviria			
Recomendaciones: Elaborar las tiras laterales en el sentido de la corrugación del cartón. Incorporar al empaque imagen corporativa (etiqueta).			
Fecha: Junio de 2003			

Sistema de referencia: 1 5 2 4

Tipo de ficha: Referente(s) Muestra Línea Empaque

Dibujo y Planos Técnicos

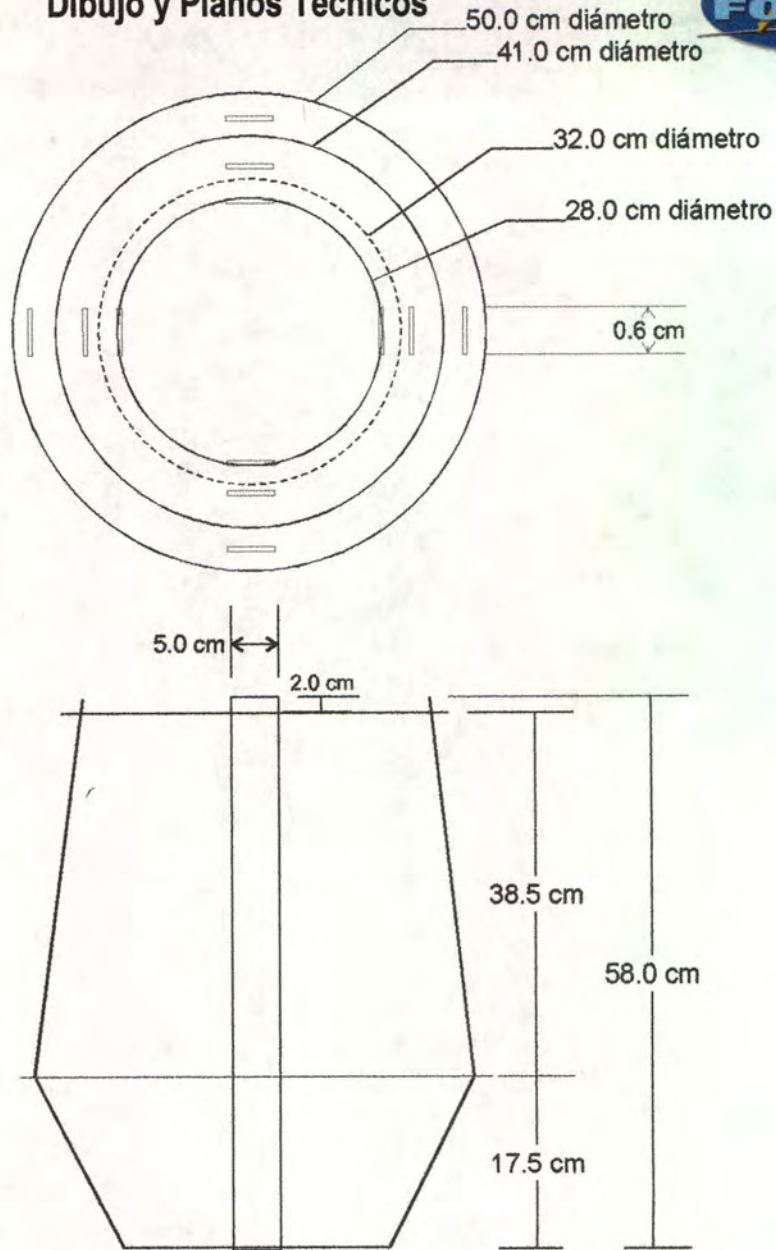

Diseñador: Ana Ximena Arango Gaviria	Especialidad: Diseñadora Industrial	Esc cm: 1:8	PI No 1 de 2
Pieza: Empaque para transporte	Referencia: Empaque Esparto Cerinza		
Nombre: Empaque para canasto en Esparto Cerinza	Línea:		
Oficio:	Recurso natural:		
Técnica:	Materia prima: Cartón corrugado onda C		

Proceso de producción:

1. Elaborar plantilla del empaque en cartulina o cartón delgado, según plano técnico
2. Modular la lámina de cartón según plano
3. Marcar el cartón con los puntos de referencia de la plantilla para su posterior corte manual empleando bísturi
4. Para los dobleces colocar el filo de una regla metálica sobre las líneas respectivas y dar leves golpes con un martillo de caucho

Observaciones:

1. No dejar marcas de lápiz sobre el empaque
2. Asegurarse del estado óptimo de la cuchilla del bísturi para garantizar cortes finos

Responsable: Ana Ximena Arango Gaviria **Fecha:** Junio de 2003

Sistema de referencia: 1 5 □ □ □ □ 2 4 **Código de región:** 0 4 1 5 □ □ □ □ **Referente:** Propuesta Muestra Empaque



Ministerio de Comercio, Industria y Turismo
artesanías de Colombia s.a.

Dibujo y Planos Técnicos



ARO MEDIO:

diámetro externo 50 cm
diámetro interno 41 cm

ARO SUPERIOR:

diámetro externo 41 cm
diámetro interno 28 cm

CIRCULO BASE:
diámetro 32 cm

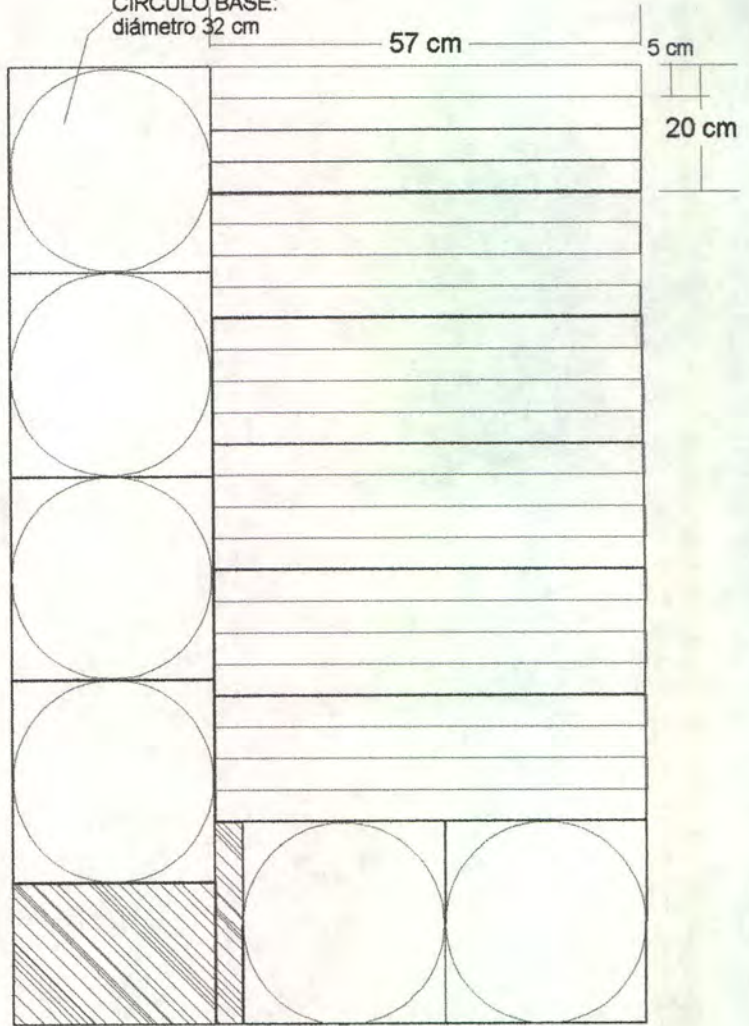
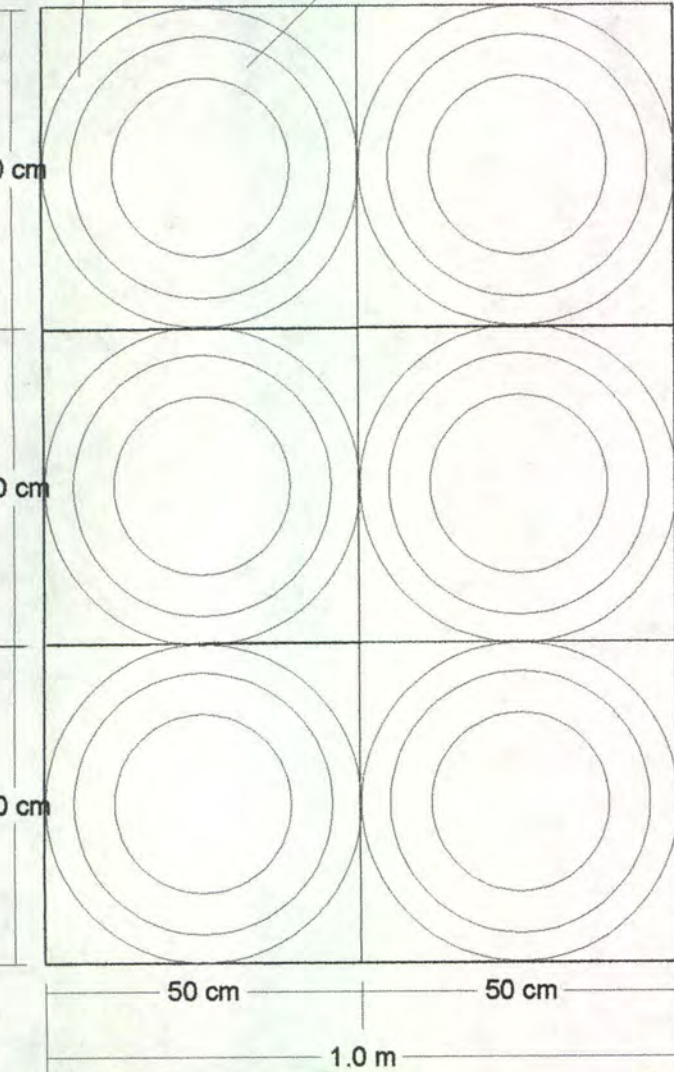

2 Láminas 1m x 1.5m = 6 unid

Diseñador: Ana Ximena Arango Gaviria	Especialidad: Diseñadora Industrial	Esc cm: 1:12	PI No 2 de 2
Pieza: Modulación de cartón	Referencia: Empaque Esparto Cerinza	Línea:	
Nombre: Empaque para canasto en Esparto Cerinza	Recurso natural:	Materia prima: Cartón corrugado onda C	
Oficio:			
Técnica:			

Proceso de producción:

1. Elaborar plantilla del empaque en cartulina o cartón delgado, según plano técnico
2. Modular la lámina de cartón según plano
3. Marcar el cartón con los puntos de referencia de la plantilla para su posterior corte manual empleando bísturi
4. Para los dobleces colocar el filo de una regla metálica sobre las líneas respectivas y dar leves golpes con un martillo de caucho

Observaciones:

1. No dejar marcas de lápiz sobre el empaque
2. Asegurarse del estado óptimo de la cuchilla del bísturi para garantizar cortes finos

Responsable: Ana Ximena Arango Gaviria **Fecha:** Junio de 2003

Sistema de referencia: 1 5 2 4 **Código de región:** 0 4 1 5 **Referente:** Propuesta Muestra Empaque

ASESORIA EN DISEÑO DE EMPAQUE PARA PRODUCTOS DE CESTERIA EN PAJA BLANCA

- TIBANA, BOYACA -

ANTECEDENTES

La expectativa de las artesanas de Tibaná con esta asesoría se orienta a desarrollar un empaque para sus productos de cestería en Paja blanca, para ser utilizado en las ferias nacionales en las que participan.

Actualmente para entregar los productos a los compradores emplean bolsas plásticas.

REQUERIMIENTOS DEL EMPAQUE

- Se parte del análisis formal del producto. Debido a la variedad de formas con que cuentan se requiere un empaque que se acople a estas.
- Cantidad de productos por empaque: Uno, con la flexibilidad de empacar dentro de un producto grande o mediano productos más pequeños.
Ej: Dentro de un frutero se pueden empacar diferentes productos como contenedores pequeños, porta-cazuelas, individuales, etc.
- Fácil manipulación del empaque y producto contenido por parte del comprador.

LOGROS Y RESULTADOS

- Propuesta de empaque desarrollado a partir de referentes de objetos empleados en la región desde tiempos ancestrales, los cuales eran utilizados para transportar y empacar víveres y frutas entre otros.
- Propuesta de empaque genérico elaborado en fique, materia prima que es empleada junto con la paja blanca para la elaboración de los productos. El color del fique es igual al color del producto o igual al color predominante de estos. En el momento de tinturado de la paja y el fique para la elaboración del producto se tiñe el del material para el empaque.
- La forma del empaque se ajusta plenamente a la del producto contenido. El empaque consta de un círculo inferior de donde parte el tejido en macramé y en la

parte superior se remata el tejido con un asa para su manipulación y transporte.

→ El empaque está diseñado respondiendo a una necesidad de entregar los productos a los clientes en ferias logrando una promoción y exhibición del producto ya que este queda expuesto a la vista del público.

→ En un solo empaque pueden transportarse de forma segura uno o varios productos.

→ Se estandarizaron 2 tamaños de empaques, uno para individuales, fruteros, bandejas y otro más pequeño para porta-cazuelas y contenedores pequeños. Se definieron también los tamaños de los moldes (tubos de PVC) para realizar el tejido de los empaques y el número de vueltas que se requieren con el fin de estandarizarlos.





Diseñador: Ana Ximena Arango Gaviria		Especialidad: Diseñadora Industrial	
Pieza: Empaque de presentación - exhibición		Línea:	Artisanos:
Nombre: Empaque para individuales y contenedores en Paja Blanca Tibaná		Referencia: Empaque Paja Blanca Tibaná	Departamento: Boyacá
Oficio:	Largo (cm):	Ancho (cm):	Localidad: Tibaná
Recursos naturales:	Diametro:	Peso (gr):	Vereda:
Materia prima: Fique	Color:	Certificado hecho a mano: si <input type="checkbox"/> no <input checked="" type="checkbox"/>	Tipo de población: Rural
Mercado objetivo: Ferias - Almacenes	Costos	Precios	
Producción/mes:	Unitario:	Unitario:	
Empaque:	P. Mayor:	P. Mayor:	
Embalaje:	Empaque:	Empaque:	
Diseñado por: Ana Ximena Arango Gaviria			
Diseñador ejecutor: Ana Ximena Arango Gaviria			
Recomendaciones: Elaborar el empaque en el color predominante en el producto. Incorporar al empaque imagen corporativa (etiqueta).			
Fecha: Junio de 2003			

Sistema de referencia: 1 5 2 4

Tipo de ficha: Referente(s) Muestra Línea Empaque



Diseñador: Ana Ximena Arango Gaviria		Especialidad: Diseñadora Industrial	
Pieza: Empaque de presentación - exhibición		Línea:	Artesanos:
Nombre: Empaque para Individuales y contenedores en Paja Blanca Tibaná		Referencia: Empaque Paja Blanca Tibaná	
Oficio:	Largo (cm):	Ancho (cm):	Alto (cm):
Recursos naturales:	Diametro:	Peso (gr):	Departamento: Boyacá
Materia prima: Fique	Color:	Certificado hecho a mano: si <input type="checkbox"/> no <input checked="" type="checkbox"/>	Localidad: Tibaná
Mercado objetivo: Ferias - Almacenes	Costos	Precios	
Producción/mes:	Unitario:	Unitario:	
Empaque:	P. Mayor:	P. Mayor:	
Embalaje:	Empaque:	Empaque:	
Diseñado por: Ana Ximena Arango Gaviria			
Diseñador ejecutor: Ana Ximena Arango Gaviria			
Recomendaciones: Elaborar el empaque en el color predominante en el producto. Incorporar al empaque imagen corporativa (etiqueta).			
Fecha: Junio de 2003			

Sistema de referencia: 1 5 2 4

Tipo de ficha: Referente(s) Muestra Línea Empaque



Ministerio de Comercio, Industria y Turismo
artesanías de colombia.s.a.

Dibujo y Planos Técnicos

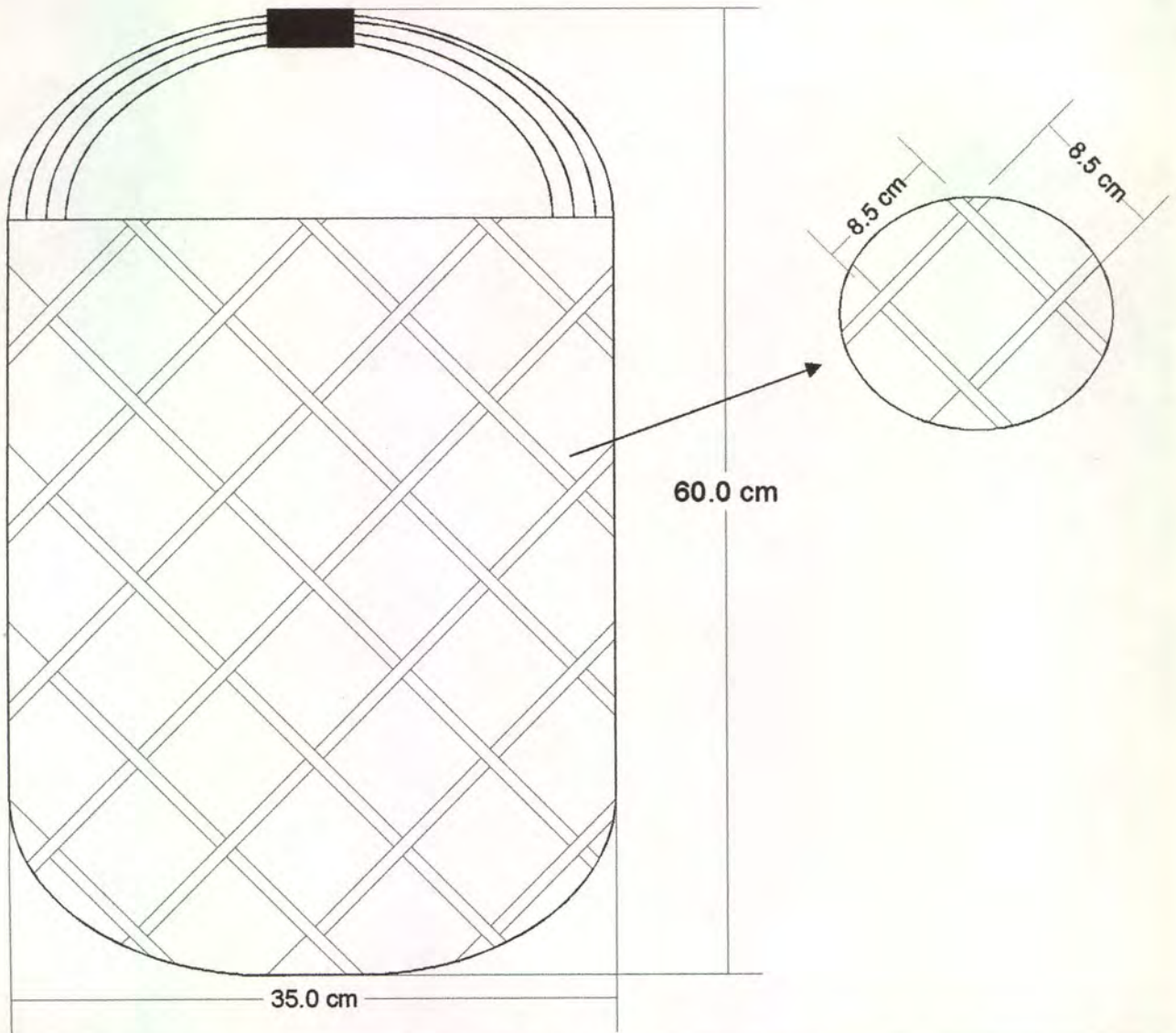

Diseñador: Ana Ximena Arango Gaviria
Pieza: Empaque de presentación - exhibición
Nombre: Empaque para individuales en Paja Blanca Tibaná
Oficio:
Técnica:

Especialidad: Diseñadora Industrial
Referencia: Empaque Paja Blanca Tibaná
Línea:
Recurso natural:
Materia prima: Fique

Esc cm: 1:4 **PI** No 1 de 1

Proceso de producción:

Observaciones:
 Emplear plantillas o moldes durante el proceso de tejido del macramé para lograr standartizar los empaques. Pueden usarse tubos de PVC y su diámetro dependerá de que tan abierto o cerrado se requiera el tejido del empaque.

Responsable: Ana Ximena Arango Gaviria **Fecha:** Junio de 2003

Sistema de referencia: 1 5 2 4 **Código de región:** 0 4 1 5
Referente: **Propuesta:** **Muestra:** **Empaque:**

TEJEDURIA

TEJEDURIA

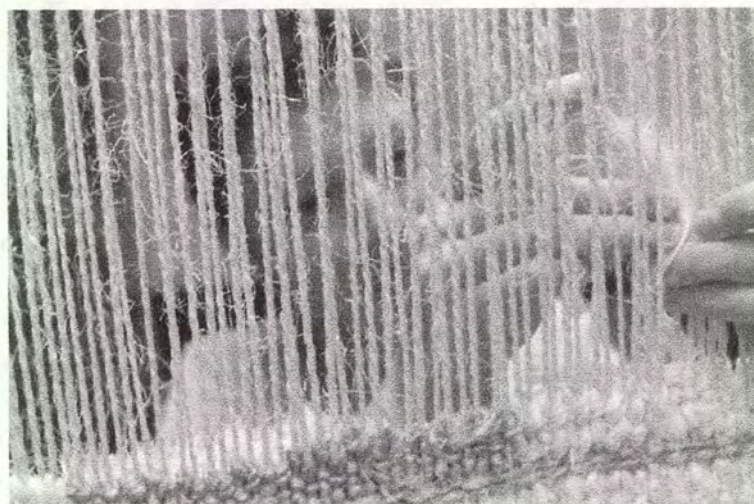

Cuenta la leyenda Muisca que el Dios Bochica o Nemqueteba les enseñó el arte de hilar y tejer el algodón a los indígenas habitantes de Boyacá y el norte de Cundinamarca.

Los objetos tejidos se usaban como tributo a los dioses y hacían parte de las dotes.

A la llegada de los españoles introdujeron el telar de pedal y la lana por medio de la domesticación de la oveja.

El primer taller textil aprobado por el Virrey se estableció en Tunja en 1749.

ASESORIA EN DISEÑO DE EMPAQUE PARA PRODUCTOS DE TEJEDURIA EN LANA

- MONGUI, BOYACA -

ANTECEDENTES

La expectativa de las artesanas de Monguí con esta asesoría se orienta a desarrollar un empaque para sus productos tejidos en Lana, para ser utilizado en los puntos de venta y en las ferias nacionales en las que participan, especialmente el desarrollo de empaque para los productos más grandes y pesados que elaboran como tapetes, gualdrapas, cobijas, ruanas, etc.

Actualmente para entregar a los compradores los productos más grandes y pesados emplean bolsas plásticas negras amarradas con cabuya.

REQUERIMIENTOS DEL EMPAQUE

- ↪ Los productos tejidos en Lana o Algodón como tapetes, gualdrapas, cobijas, son productos de peso y volumen considerables, por lo que el empaque no debe incrementarlos.
- ↪ Se parte del análisis formal del producto doblado o enrollado.
- ↪ Cantidad de productos por empaque: Uno.
- ↪ Fácil manipulación del empaque y producto contenido por parte del comprador.

LOGROS Y RESULTADOS

- ↪ Propuesta de empaque desarrollado a partir de referentes de objetos empleados en la región desde tiempos ancestrales, los cuales eran utilizados para transportar y empacar víveres y frutas entre otros.
- ↪ Propuesta de empaque genérico elaborado en lana, algodón, fique o fibras con que elaboran sus productos y en un color igual a alguno de los colores predominantes del producto.
- ↪ La forma del empaque se ajusta plenamente a la del producto contenido. El empaque consta de un círculo inferior de donde parte el tejido en macramé y en la parte superior se remata el tejido con un asa para su manipulación y transporte.

Artesanías de Colombia

Centro de Documentación CENDAR

- ↪ El empaque está diseñado respondiendo a una necesidad de entregar los productos a los clientes en ferias logrando una promoción y exhibición del producto ya que este queda expuesto a la vista del público.
- ↪ El empaque propuesto es elaborado totalmente por el artesano en un tiempo mínimo ya que el macramé es una técnica propia de su oficio.





Ministerio de Comercio, Industria y Turismo
artesanías de colombia.s.a.

Ficha de Producto



Diseñador: Ana Ximena Arango Gaviria		Especialidad: Diseñadora Industrial	
Pieza: Empaque de presentación - exhibición		Linea:	Artesanos:
Nombre: Empaque para gualdrapas en Lana Monguí		Referencia: Empaque Lana Monguí	Departamento: Boyacá
Oficio:	Largo (cm):	Ancho (cm):	Localidad: Monguí
Recursos naturales:	Diametro:	Peso (gr):	Vereda:
Materia prima: Fique	Color:	Certificado hecho a mano: si <input type="checkbox"/> no <input checked="" type="checkbox"/>	Tipo de población: Urbana y rural
Mercado objetivo: Ferias - Almacenes	Costos	Precios	
Producción/mes:	Unitario:	Unitario:	
Empaque:	P. Mayor:	P. Mayor:	
Embalaje:	Empaque:	Empaque:	
Diseñado por: Ana Ximena Arango Gaviria			
Diseñador ejecutor: Ana Ximena Arango Gaviria			
Recomendaciones: Elaborar el empaque en el color predominante en el producto. Incorporar al empaque imagen corporativa (etiqueta).			
Fecha: Junio de 2003			

Sistema de referencia: 1 5 2 4

Tipo de ficha: Referente(s) Muestra Línea Empaque



Ministerio de Comercio, Industria y Turismo
artesanías de colombia.s.a.

Ficha de Producto



Diseñador: Ana Ximena Arango Gaviria		Especialidad: Diseñadora Industrial	
Pieza: Empaque de presentación - exhibición		Línea:	Artesanos:
Nombre: Empaque para gualdrapas en Lana Mongu		Referencia: Empaque Lana Mongu	Departamento: Boyacá
Oficio:	Largo (cm):	Ancho (cm):	Localidad: Mongu
Recursos naturales:	Diametro:	Peso (gr):	Vereda:
Materia prima: Fique	Color:	Certificado hecho a mano: si <input type="checkbox"/> no <input checked="" type="checkbox"/>	Tipo de población: Urbana y rural
Mercado objetivo: Ferias - Almacenes	Costos	Precios	
Producción/mes:	Unitario:	Unitario:	
Empaque:	P. Mayor:	P. Mayor:	
Embalaje:	Empaque:	Empaque:	
Diseñado por: Ana Ximena Arango Gaviria			
Diseñador ejecutor: Ana Ximena Arango Gaviria			
Recomendaciones: Elaborar el empaque en el color predominante en el producto. Incorporar al empaque imagen corporativa (etiqueta).			
Fecha: Junio de 2003			

Sistema de referencia: 1 5 2 4

Tipo de ficha: Referente(s) Muestra Línea Empaque

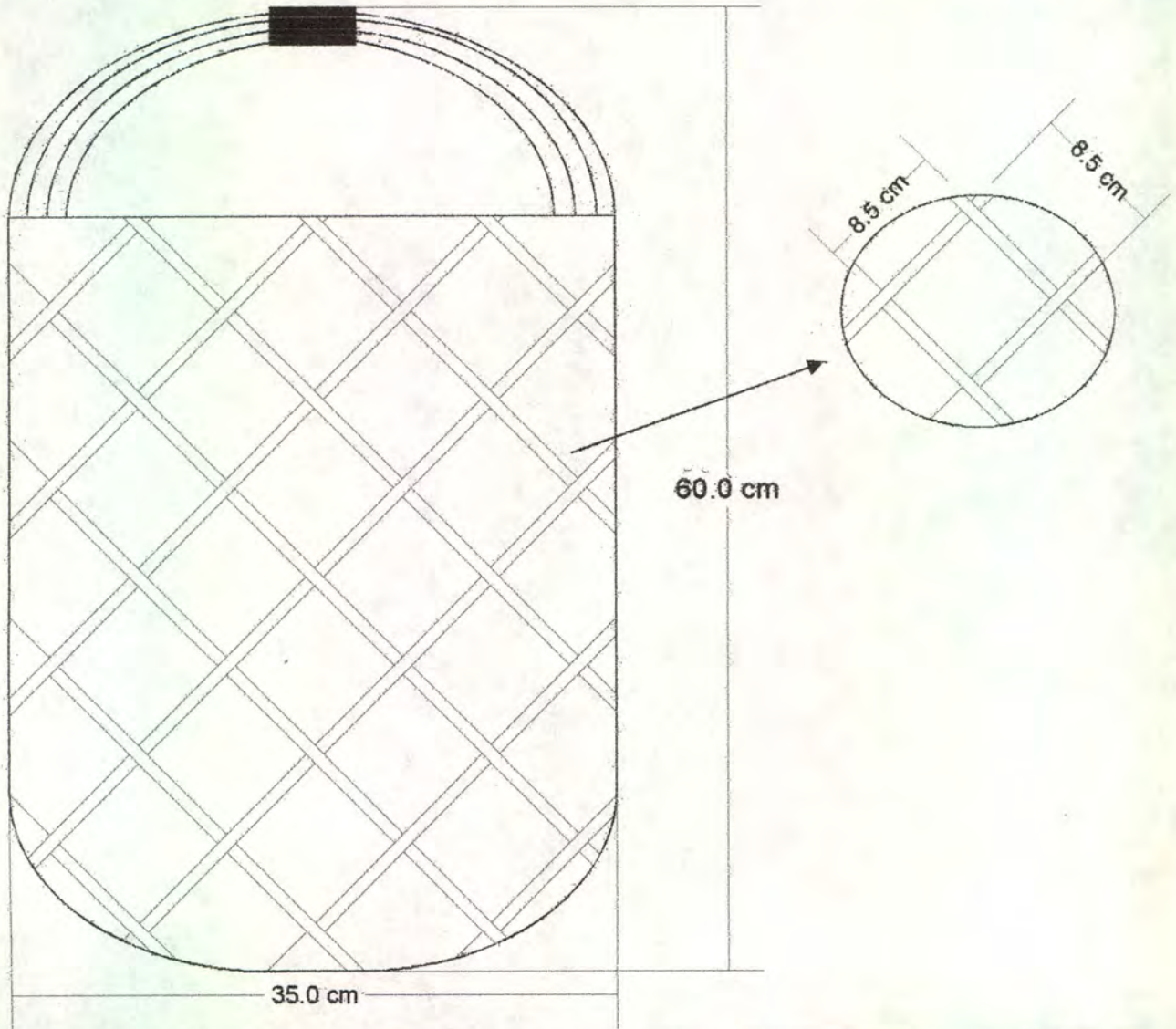

Diseñador: Ana Ximena Arango Gaviria
Pieza: Empaque de presentación - exhibición
Nombre: Empaque para gualdrapa en Lana Monguí
Oficio:
Técnica:

Especialidad: Diseñadora Industrial
Referencia: Empaque Lana Monguí
Línea:
Recurso natural:
Materia prima: Fique (Lana o Algodón)

Esc cm: 1:4 **PI No** 1 de 1

Proceso de producción:

Observaciones:
 Emplear plantillas o moldes durante el proceso de tejido del macramé para lograr standardizar los empaques. Pueden usarse tubos de PVC y su diámetro dependerá de que tan abierto o cerrado se requiera el tejido del empaque.

Responsable: Ana Ximena Arango Gaviria **Fecha:** Junio de 2003

Sistema de referencia: 1 5 2 4 **Código de región:** 0 4 1 5
Referente: **Propuesta:** **Muestra:** **Empaque:**

TRABAJO EN TAGUA

Se emplea el material vegetal llamado corozo o marfil vegetal, comúnmente conocido como Tagua.

En Colombia encontramos unas 9 especies que varían ligeramente en tamaño y color.



La Tagua se encuentra en el occidente de Boyacá, Urabá, Costa Pacífica y Bajo Magdalena.

Para su transformación se emplean pequeños tornos y herramientas para talla y modelado.

Los primeros trabajos torneados y tallados salieron al mercado en 1917 del municipio de Chiquinquirá en Boyacá, siendo actualmente uno de los municipios líderes en este oficio.

ASESORIA EN DISEÑO DE EMPAQUE PARA PRODUCTOS DE TRABAJO EN TAGUA

- CHIQUINQUIRA, BOYACA -

ANTECEDENTES

La expectativa de los artesanos de Chiquinquirá con esta asesoría se orienta a desarrollar un empaque para sus productos de trabajo en Tagua, para ser utilizado en las ferias nacionales en las que participan, específicamente para las cucharas de Tagua y Madera por ser uno de los productos que más les ha dado el reconocimiento comercial y con el que tienen inconvenientes en su sistema de exhibición.

Actualmente para entregar a los compradores las cucharas de Tagua y Madera emplean bolsas plásticas o de papel kraft.

REQUERIMIENTOS DEL EMPAQUE

- ↪ Los productos en Tagua y Madera, como las cucharas, son estructuralmente firmes pero debe tenerse en cuenta la protección que debe dársele a la parte elaborada en Tagua.
- ↪ Se parte del análisis formal del producto. Las cucharas se elaboran en varios tamaños, desde 8 cm de largo hasta 22 cm y la parte de la cuchara en tagua puede ser de 1,5 cm a 6 cm de ancho.
- ↪ Cantidad de productos por empaque: Uno. Las cucharas se venden individualmente.
- ↪ Fácil manipulación del empaque y producto contenido para su adecuada protección y exhibición.

LOGROS Y RESULTADOS

- ↪ Propuesta de empaque genérico en cartón que se adapta a diferentes dimensiones con solo cambiar el largo del empaque.
- ↪ Para el desarrollo del empaque se emplea cartón corrugado onda B color kraft, ya que ofrece una buena presentación en sus acabados necesaria para la

exhibición en las ferias, a su vez que garantiza la resistencia necesaria para proteger el producto en el transporte.

→ El empaque no necesita ningún tipo de pegue, su armado se logra con el ensamble de pestañas elaboradas en el mismo cartón.

→ El empaque está diseñado respondiendo a una necesidad de entregar los productos a los clientes en ferias que a su vez permite la exhibición del producto en el stand.



Ministerio de Comercio, Industria y Turismo
artesañas de colombia.s.a.

Ficha de Producto



Diseñador: Ana Ximena Arango Gaviria		Especialidad: Diseñadora Industrial	
Tamaño: Empaque de presentación - exhibición		Línea:	Artesanos:
Nombre: Empaque para cuchara		Referencia: Empaque Tagva Chiquinquirá	Departamento: Boyacá
En: Tagva Chiquinquirá		Largo (cm): 33 Ancho (cm): 10 Alto (cm): 4	Localidad: Chiquinquirá
Oficio:		Diametro: Peso (gr):	Vereda:
Recursos naturales:		Color: Kraft	Tipo de población: Urbana
Materia prima: Cartón corugado - B y cuero		Certificado hecho a mano: sí <input type="checkbox"/> no <input checked="" type="checkbox"/>	
Mercado objetivo: Ferias - Almacenes	Costos	Precios	
Producción/mes:	Unitario:	Unitario:	
Empaque:	P. Mayor:	P. Mayor:	
Embalaje:	Empaque: \$100	Empaque:	
Diseñado por: Ana Ximena Arango Gaviria			
Diseñador ejecutor: Ana Ximena Arango Gaviria			
Recomendaciones: Para asegurar la cuchara al empaque usar cordón en cuero teñido color café. Incorporar al empaque imagen corporativa (etiqueta).			
Fecha: Junio de 2003			

Sistema de Referencia: 1 5 2 3

Tipo de ficha: Referente(s) Muestra Línea Empaque

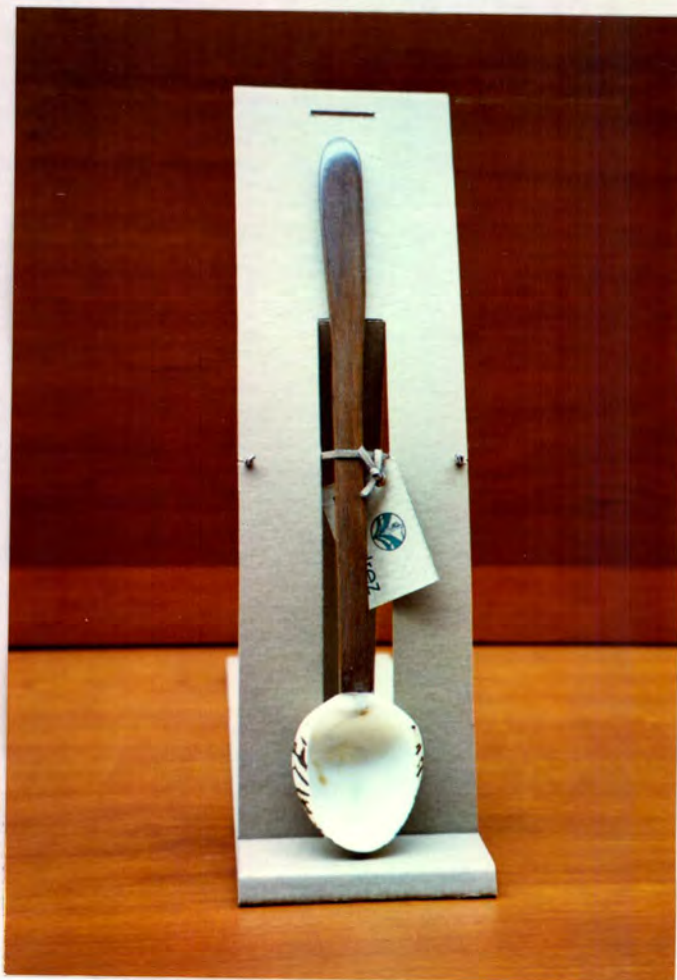

Diseñador: Ana Ximena Arango Gaviria		Especialidad: Diseñadora Industrial	
Pieza: Empaque de presentación - exhibición			
Nombre: Empaque para cuchara	Línea:	Artesanos:	
en Tagua Chiquinquirá	Referencia: Empaque Tagua Chiquinquirá		
Oficio:	Largo (cm): 33 Ancho (cm): 10 Alto (cm): 4	Departamento: Boyacá	
Recursos naturales:	Diametro: Peso (gr):	Localidad: Chiquinquirá	
Materia prima: Cartón corrugado - B y cuero	Color: Kraft	Vereda:	
	Certificado hecho a mano: si <input type="checkbox"/> no <input checked="" type="checkbox"/>	Tipo de población: Urbana	
Mercado objetivo: Ferias - Almacenes	Costos	Precios	
Producción/mes:	Unitario:	Unitario:	
Empaque:	P. Mayor:	P. Mayor:	
Embalaje:	Empaque: \$100	Empaque:	
Diseñado por: Ana Ximena Arango Gaviria			
Diseñador ejecutor: Ana Ximena Arango Gaviria			
Recomendaciones: Para asegurar la cuchara al empaque usar cordón en cuero delgado color café. Incorporar al empaque imagen corporativa (etiqueta).			
Fecha: Junio de 2003			

Sistema de referencia: 1 5 2 3 **Tipo de ficha:** Referente(s) Muestra Línea Empaque



Ministerio de Comercio, Industria y Turismo
artesanías de colombia.s.a.

Dibujo y Planos Técnicos

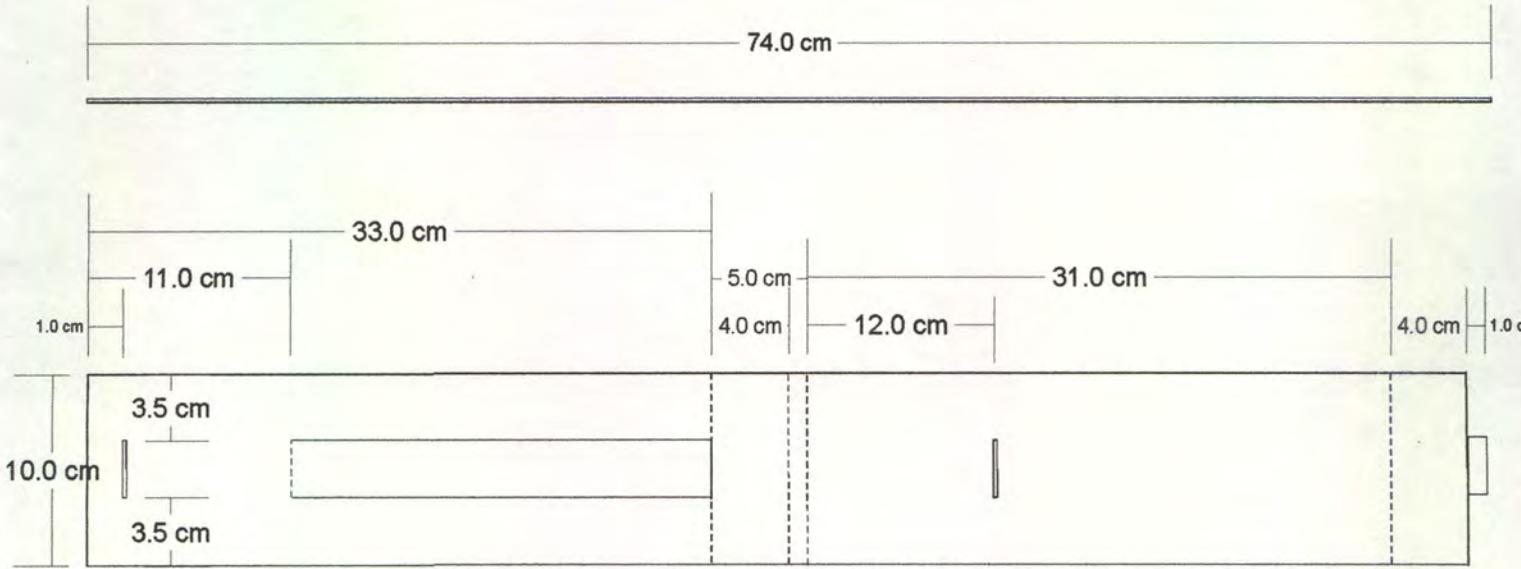

Diseñador: Ana Ximena Arango Gaviria	Especialidad: Diseñadora Industrial	Esc cm: 1:4	PI No 1 de 2
Pieza: Empaque de presentación - exhibición	Referencia: Empaque Tagua Chiquinquirá		
Nombre: Empaque para cuchara en Tagua Chiquinquirá	Línea:		
Oficio:	Recurso natural:		
Técnica:	Materia prima: Cartón corrugado onda B y cuero		

- Proceso de producción:**
1. Elaborar plantilla del empaque en cartulina o cartón delgado, según plano técnico
 2. Modular la lámina de cartón según plano
 3. Marcar el cartón con los puntos de referencia de la plantilla para su posterior corte manual empleando bísturi
 4. Para los dobleces colocar el filo de una regla metálica sobre las líneas respectivas y dar leves golpes con un martillo de caucho

- Observaciones:**
1. No dejar marcas de lápiz sobre el empaque
 2. Asegurarse del estado óptimo de la cuchilla del bísturi para garantizar cortes finos

Responsable: Ana Ximena Arango Gaviria **Fecha:** Junio de 2003

Sistema de referencia: 1 5 2 3 **Código de región:** 0 4 1 5 **Referente:** Propuesta Muestra Empaque

ALFARERIA

Es uno de los oficios artesanales más antiguos y abarca desde lo puramente ornamental hasta objetos verdaderamente funcionales.

Es un trabajo de tipo rústico, que emplea barro y una sola cocción para la elaboración de los productos.

Se emplean técnicas de modelado en rollo, moldeado y torneado.

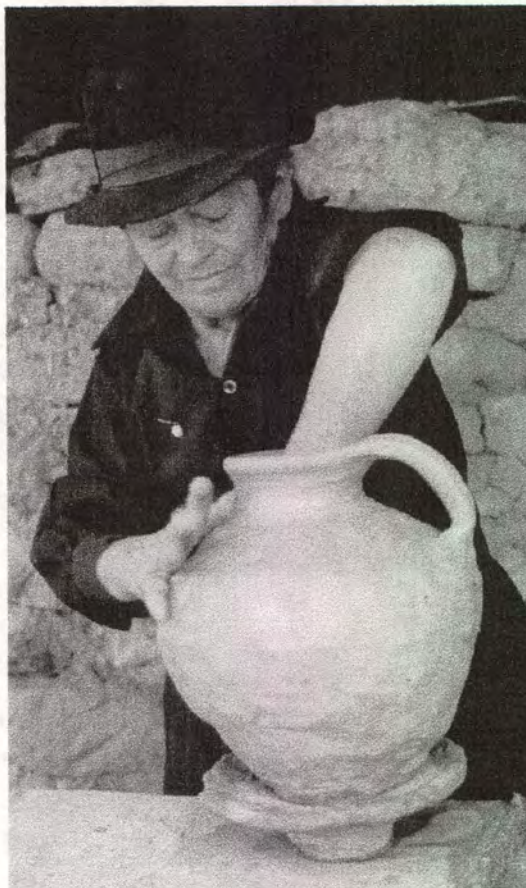

ASESORIA EN DISEÑO DE EMPAQUE PARA PRODUCTOS DE ALFARERÍA EN ARCILLA

- BELEN, BOYACA -

ANTECEDENTES

Las artesanas de Belén tienen la necesidad de generar un empaque que permita la protección y conservación de sus productos de alfarería en Arcilla, en el transporte de Belén a sus clientes finales, ya que se presentan constantes rupturas de las piezas generándoles pérdidas considerables en sus utilidades.

Actualmente emplean papel periódico y guacales en madera como sistema de embalaje.

REQUERIMIENTOS DEL EMPAQUE

- ↪ Los productos en Arcilla son productos bastante frágiles, deben protegerse de golpes y vibraciones que quiebren, descascaren o desportillen las piezas.
- ↪ Se parte del análisis formal del producto identificando sus puntos estructurales más frágiles.
- ↪ Cantidad de productos por empaque: Uno.
- ↪ Fácil manipulación del empaque y producto contenido para su adecuada distribución y transporte.

LOGROS Y RESULTADOS

- ↪ Propuesta de empaque genérico que consta de una estructura en cartón "abierto" y un sistema de embalaje en cartón que garantiza la protección total de las piezas. El diseño se adapta a diferentes formas y dimensiones con solo cambiar las dimensiones de la estructura.
- ↪ Para el desarrollo del empaque se puede emplear cartón corrugado onda B o C color kraft. Sin embargo, se opta por el cartón onda B ya que ofrece una mejor presentación en sus acabados y así como el de onda C garantiza la protección del producto contenido por su alta resistencia a fuerzas de compresión externas.

Adicionalmente se puede emplear el empaque para exhibición en sitios donde comercialicen sus productos. Para el embalaje se emplea el cartón onda C.

→ La forma del empaque se ajusta plenamente a la del producto contenido, la corrugación del cartón va en el sentido del alto del producto para lograr mayor resistencia a la compresión.

→ El empaque no necesita ningún tipo de pegue, su armado se logra por medio de ensamblajes entre el material y el producto. Es desarmable y permite el fácil almacenamiento.

→ El empaque esta diseñado respondiendo a una necesidad de transporte y embalaje desde la zona de producción al cliente final y puede emplearse para exhibición del producto.





Diseñador: Ana Ximena Arango Gaviria		Especialidad: Diseñadora Industrial	
Pieza: Empaque para transporte - exhibición		Linea:	Artisanos:
Nombre: Empaque para jarra en Cerámica Belén		Referencia: Empaque Cerámica Belén	Departamento: Boyacá
Oficio:	Largo (cm): 18	Ancho (cm): 16	Localidad: Belén
Recursos naturales:	Diámetro:	Peso (gr):	Vereda: Tuate
Materia prima: Cartón corrugado onda B	Color: Kraft	Certificado hecho a mano: si <input type="checkbox"/> no <input checked="" type="checkbox"/>	Tipo de población: Rural

Mercado objetivo: Ferias - Almacenes	Costos	Precios
Producción/mes:	Unitario:	Unitario:
Empaque:	P. Mayor:	P. Mayor:
Embalaje:	Empaque: \$250	Empaque:

Diseñado por: Ana Ximena Arango Gaviria
Diseñador ejecutor: Ana Ximena Arango Gaviria
Recomendaciones: Incorporar al empaque imagen corporativa (etiqueta).
Fecha: Junio de 2003

Empty box for additional information or notes.

Sistema de referencia: 1 5 2 3
Tipo de ficha: Referente(s) Muestra Línea Empaque



Diseñador: Ana Ximena Arango Gaviria		Especialidad: Diseñadora Industrial	
Pieza: Empaque para transporte - exhibición		Línea:	Artesanos:
Nombre: Empaque para jarra en Cerámica Belén		Referencia: Empaque Cerámica Belén	Departamento: Boyacá
Oficio:	Largo (cm): 18	Ancho (cm): 16	Localidad: Belén
Recursos naturales:	Diametro:	Peso (gr):	Vereda: Tuate
Materia prima: Cartón corrugado onda B	Color: Kraft	Certificado hecho a mano: si <input type="checkbox"/> no <input checked="" type="checkbox"/>	Tipo de población: Rural
Mercado objetivo: Ferias - Almacenes	Costos	Precios	
Producción/mes:	Unitario:	Unitario:	
Empaque:	P. Mayor:	P. Mayor:	
Embalaje:	Empaque: \$250	Empaque:	
Diseñado por: Ana Ximena Arango Gaviria			
Diseñador ejecutor: Ana Ximena Arango Gaviria			
Recomendaciones: Incorporar al empaque imagen corporativa (etiqueta).			
Fecha: Junio de 2003			

Sistema de referencia: 1 5 2 3 Tipo de ficha: Referente(s) Muestra Línea Empaque

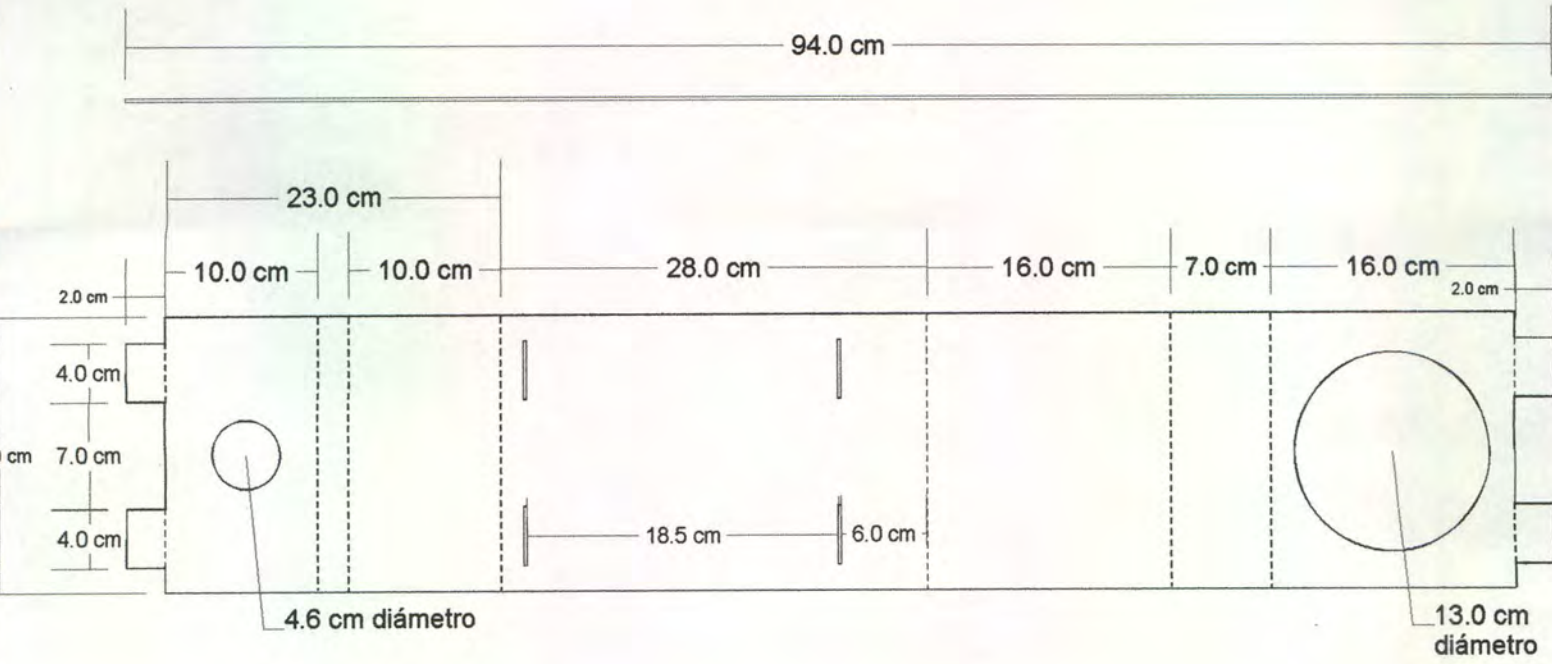

Diseñador: Ana Ximena Arango Gaviria	Especialidad: Diseñadora Industrial	Esc cm: 1:5	PI No 1 de 2
Pieza: Empaque de presentación - exhibición	Referencia: Empaque Cerámica Belén		
Nombre: Empaque para Jara en Cerámica Belén	Linea:		
Oficio:	Recurso natural:		
Técnica:	Materia prima: Cartón corrugado onda B		

Proceso de producción:

1. Elaborar plantilla del empaque en cartulina o cartón delgado, según plano técnico
2. Modular la lámina de cartón según plano
3. Marcar el cartón con los puntos de referencia de la plantilla para su posterior corte manual empleando bísturi
4. Para los dobleces colocar el filo de una regla metálica sobre las líneas respectivas y dar leves golpes con un martillo de caucho

Observaciones:

1. No dejar marcas de lápiz sobre el empaque
2. Asegurarse del estado óptimo de la cuchilla del bísturi para garantizar cortes finos

Responsable: Ana Ximena Arango Gaviria **Fecha:** Junio de 2003

Sistema de referencia: 1 5 2 3 **Código de región:** 0 4 1 5 **Referente:** Propuesta Muestra Empaque

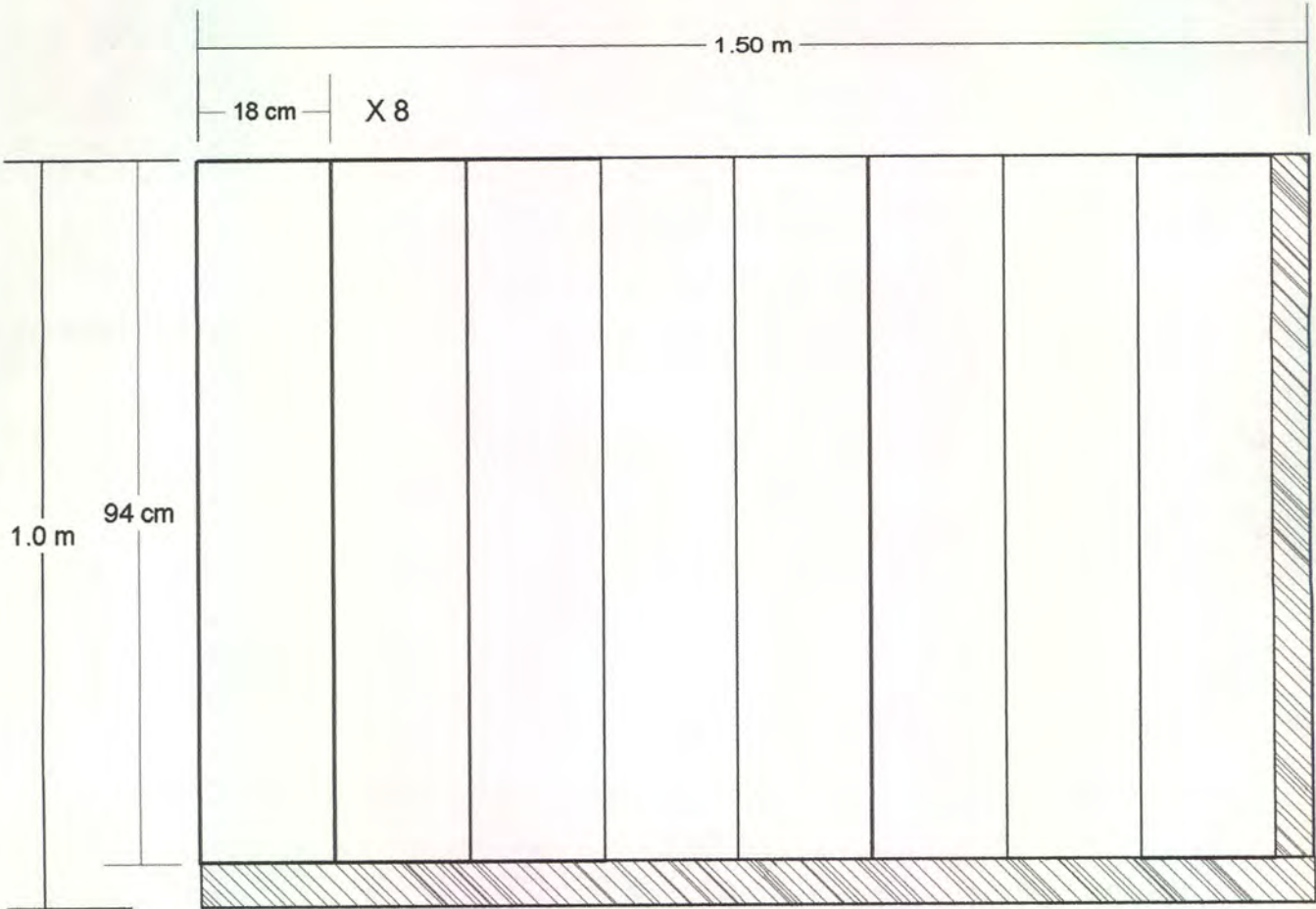

1 Lámina 1m x 1.5m = 8 unid

Diseñador: Ana Ximena Arango Gaviria	Especialidad: Diseñadora Industrial	Esc cm: 1:10	PI No 2 de 2
Pieza: Modulación de cartón	Referencia: Empaque Cerámica Belén	Línea:	
Nombre: Empaque para jarra en Cerámica Belén	Recurso natural:	Materia prima: Cartón corrugado onda B	
Oficio:			
Técnica:			

Proceso de producción:

1. Elaborar plantilla del empaque en cartulina o cartón delgado, según plano técnico
2. Modular la lámina de cartón según plano
3. Marcar el cartón con los puntos de referencia de la plantilla para su posterior corte manual empleando bísturi
4. Para los dobleces colocar el filo de una regla metálica sobre las líneas respectivas y dar leves golpes con un martillo de caucho

Observaciones:

1. No dejar marcas de lápiz sobre el empaque
2. Asegurarse del estado óptimo de la cuchilla del bísturi para garantizar cortes finos

Empty rectangular box for additional notes or comments.

Responsable: Ana Ximena Arango Gaviria **Fecha:** Junio de 2003

Sistema de referencia: 1 5 2 3 **Código de región:** 0 4 1 5 **Referente:** **Propuesta:** **Muestra:** **Empaque:**

TRABAJO EN MADERA
TRABAJO EN MADERA



ASESORIA EN DISEÑO DE EMPAQUE PARA PRODUCTOS DE TRABAJO EN MADERA

- CHIQUINQUIRA, BOYACA -

ANTECEDENTES

La expectativa de los artesanos de Chiquinquirá con esta asesoría se orienta a desarrollar un empaque para sus productos de trabajo en Madera, específicamente para los fruteros, como sistema de envío de sus productos a almacenes de otras ciudades y ser utilizado en los puntos de venta y en las ferias nacionales en las que participan.

Actualmente para entregar a los compradores sus productos emplean bolsas plásticas o de papel kraft.

REQUERIMIENTOS DEL EMPAQUE

- Los productos en Madera son productos estructuralmente fuertes pero deben protegerse de golpes que puedan desportillar o pelar las piezas.
- Se parte del análisis formal del producto identificando sus puntos más frágiles, que son los que deben protegerse de golpes.
- Cantidad de productos por empaque: Uno.
- Fácil manipulación del empaque y producto contenido para su adecuada distribución y transporte.

LOGROS Y RESULTADOS

- Propuesta de empaque que se elabora por la intersección de tiras en cartón.
- Para el desarrollo del empaque se emplea cartón corrugado onda B color kraft, ya que ofrece una buena presentación en sus acabados a su vez que garantiza la resistencia necesaria para contener y proteger el producto de posibles golpes.
- El empaque no necesita ningún tipo de pegue, su armado se logra por medio de ranuras que hacen las veces de ensamble entre las tiras de cartón. Es desarmable y permite el fácil almacenamiento de las piezas que lo conforman.

→ El empaque está diseñado respondiendo a una necesidad de entregar los productos a los clientes logrando una promoción y exhibición del producto ya que este queda expuesto a la vista del público.





Ministerio de Comercio, Industria y Turismo
artesanías de colombia.s.a.

Ficha de Producto

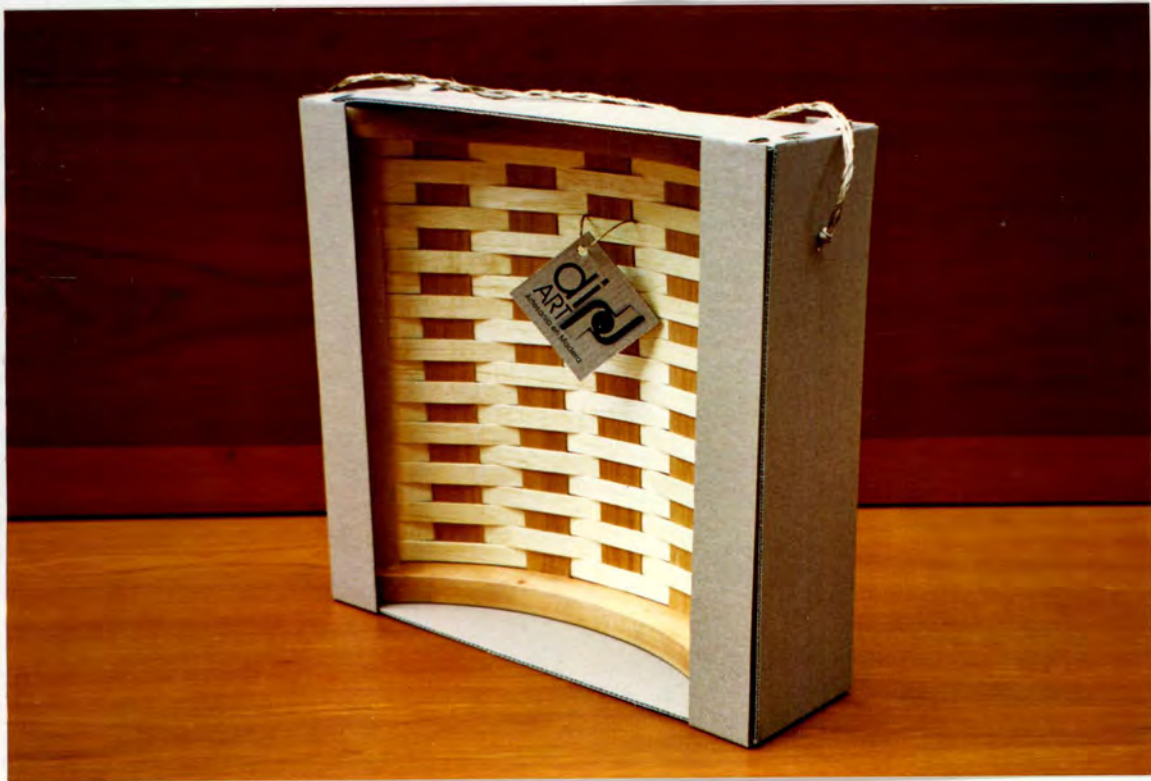

Diseñador: Ana Ximena Arango Gaviria		Especialidad: Diseñadora Industrial	
Pieza: Empaque de presentación - exhibición		Línea:	Artesanos:
Nombre: Empaque para frutero en Madera Chiquinquirá		Referencia: Empaque Madera Chiquinquirá	
Oficio:	Largo (cm): 32,5	Ancho (cm): 8,5	Alto (cm): 30,5
Recursos naturales:	Diametro:	Peso (gr):	
Materia prima: Cartón corrugado - B y fique	Color: Kraft		Departamento: Boyacá
	Certificado hecho a mano: si <input type="checkbox"/> no <input checked="" type="checkbox"/>		Localidad: Chiquinquirá
			Vereda:
			Tipo de población: Urbana

Mercado objetivo: Ferias - Almacenes	Costos	Precios
Producción/mes:	Unitario:	Unitario:
Empaque:	P. Mayor:	P. Mayor:
Embalaje:	Empaque: \$250	Empaque:

Diseñado por: Ana Ximena Arango Gaviria
Diseñador ejecutor: Ana Ximena Arango Gaviria
Recomendaciones: Incorporar al empaque imagen corporativa (etiqueta).
Fecha: Junio de 2003

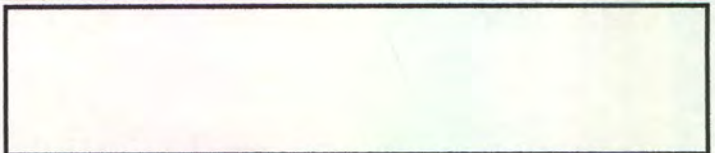

Sistema de referencia: 1 5 2 3
Tipo de ficha: Referente(s) Muestra Línea Empaque



Ministerio de Comercio, Industria y Turismo
artesanías de Colombia.s.a.

Ficha de Producto

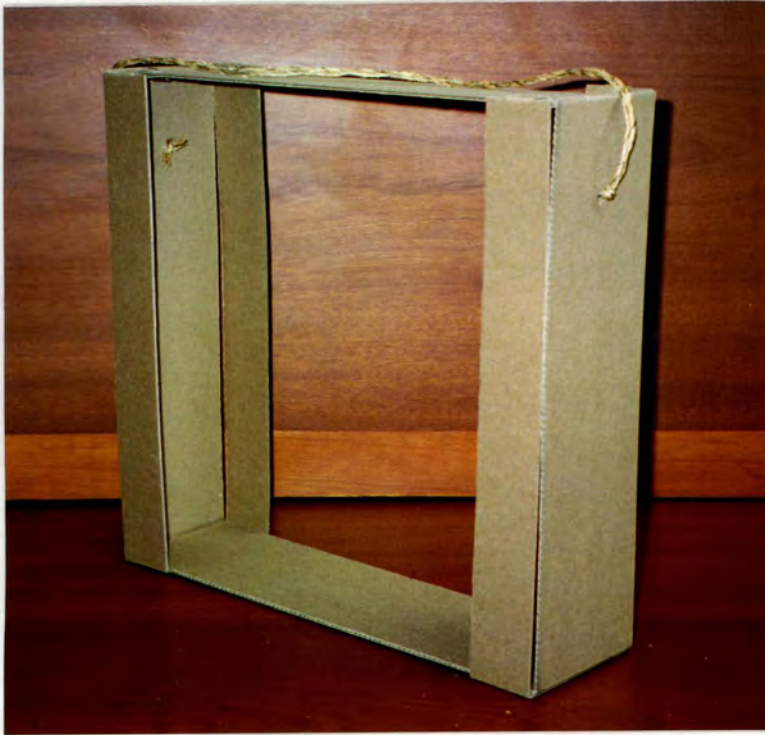

Diseñador: Ana Ximena Arango Gaviria		Especialidad: Diseñadora Industrial	
Pieza: Empaque de presentación - exhibición		Línea:	Artesanos:
Nombre: Empaque para frutero en Madera Chiquinquirá		Referencia: Empaque Madera Chiquinquirá	Departamento: Boyacá
Oficio:	Largo (cm): 32,5	Ancho (cm): 8,5	Alto (cm): 30,5
Recursos naturales:	Diametro:	Peso (gr):	Localidad: Chiquinquirá
Materia prima: Cartón corrugado - B y fique	Color: Kraft	Certificado hecho a mano: si <input type="checkbox"/> no <input checked="" type="checkbox"/>	Vereda:
Mercado objetivo: Ferias - Almacenes	Costos	Precios	Tipo de población: Urbana
Producción/mes:	Unitario:	Unitario:	
Empaque:	P. Mayor:	P. Mayor:	
Embalaje:	Empaque: \$250	Empaque:	

Diseñado por: Ana Ximena Arango Gaviria
Diseñador ejecutor: Ana Ximena Arango Gaviria
Recomendaciones: Incorporar al empaque imagen corporativa (etiqueta).
Fecha: Junio de 2003

Blank space for additional notes or images.

Sistema de referencia: 1 5 2 3
Tipo de ficha: Referente(s) Muestra Línea Empaque



Ministerio de Comercio, Industria y Turismo
artesanas de Colombia s.a

Dibujo y Planos Técnicos

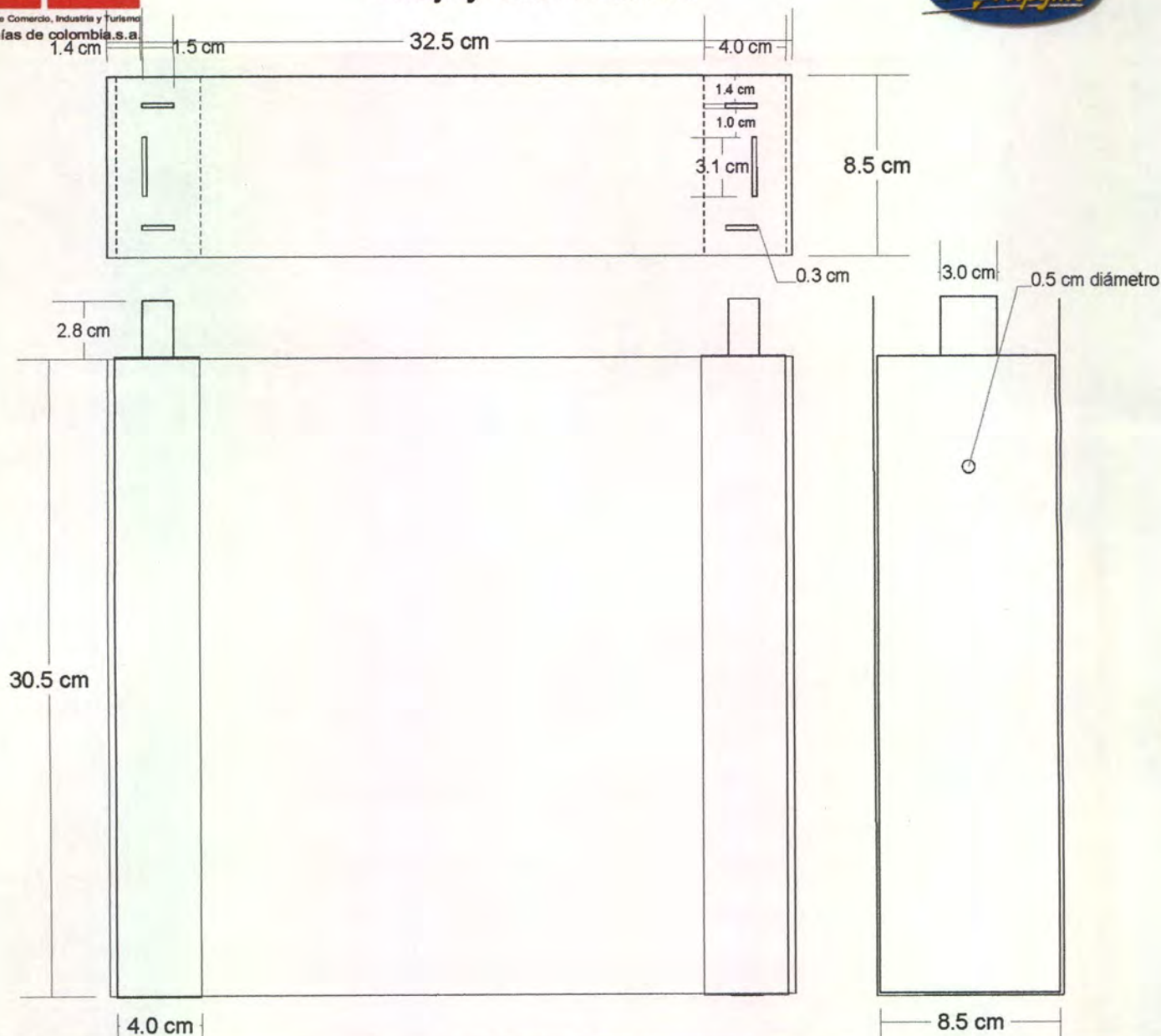

Diseñador: Ana Ximena Arango Gaviria
Especialidad: Diseñadora Industrial
Pieza: Empaque de presentación - exhibición
Referencia: Empaque Madera Chiquinquirá
Esc cm: 1:3
PI No 1 de 2
Nombre: Empaque para frutero en Madera Chiquinquirá
Línea:
Oficio:
Recurso natural:
Técnica:
Materia prima: Cartón corrugado onda B y fique

Proceso de producción:

1. Elaborar plantilla del empaque en cartulina o cartón delgado, según plano técnico
2. Modular la lámina de cartón según plano
3. Marcar el cartón con los puntos de referencia de la plantilla para su posterior corte manual empleando bísturi
4. Para los dobleces colocar el filo de una regla metálica sobre las líneas respectivas y dar leves golpes con un martillo de caucho

Observaciones:

1. No dejar marcas de lápiz sobre el empaque
2. Asegurarse del estado óptimo de la cuchilla del bísturi para garantizar cortes finos

Responsable: Ana Ximena Arango Gaviria
Fecha: Junio de 2003

Sistema de referencia: 1 5 2 3
Código de región: 0 4 1 5
Referente: Propuesta Muestra Empaque

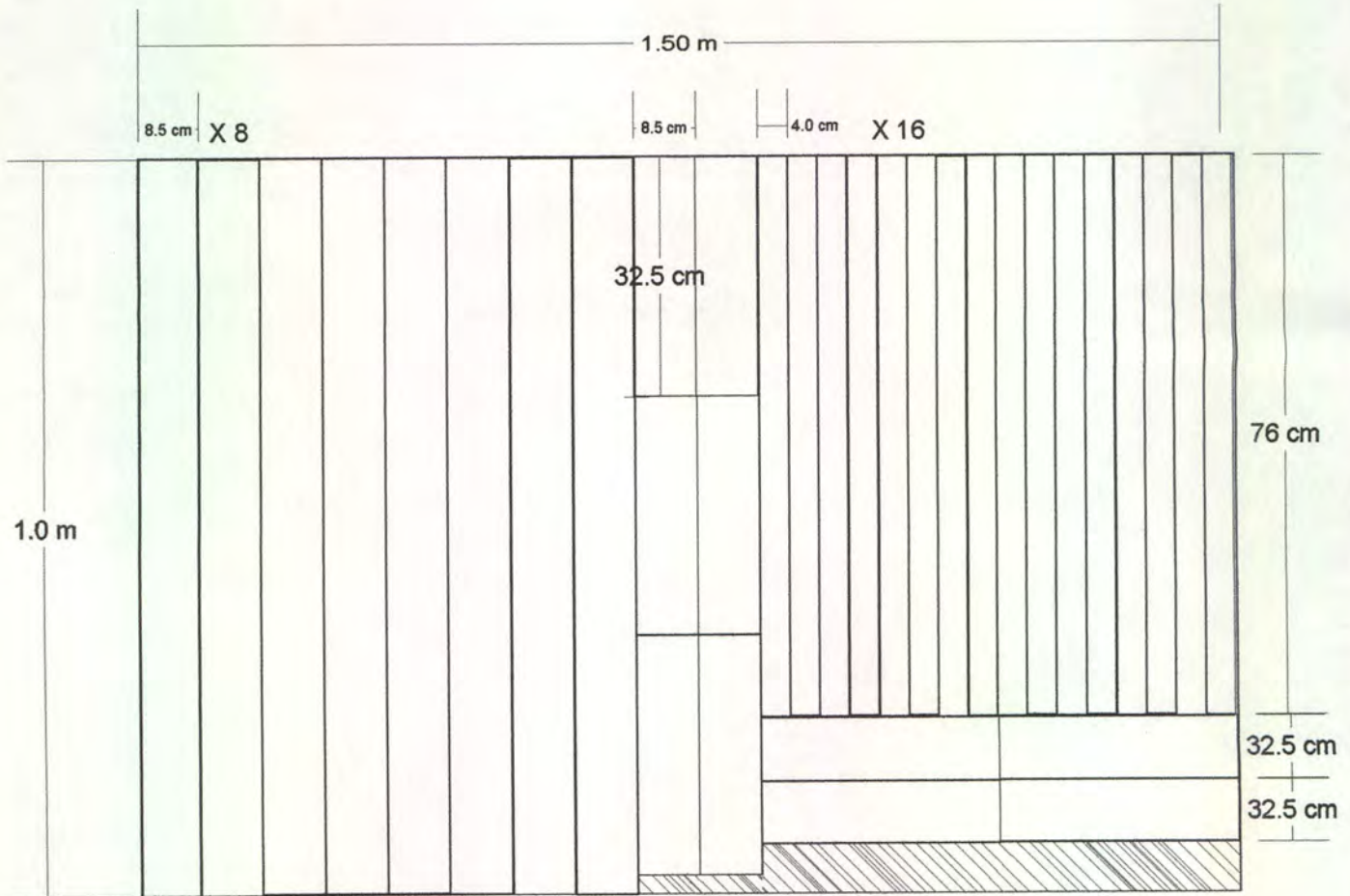

1 Lámina 1m x 1.5m = 8 unid

Diseñador: Ana Ximena Arango Gaviria	Especialidad: Diseñadora Industrial	Esc cm: 1:10	PI No 2 de 2
Pieza: Modulación de cartón	Referencia: Empaque Madera Chiquinquirá	Línea:	
Nombre: Empaque para fureto en Madera Chiquinquirá	Recurso natural:	Materia prima: Cartón corrugado onda B	
Oficio:			
Técnica:			

Proceso de producción:

1. Elaborar plantilla del empaque en cartulina o cartón delgado, según plano técnico
2. Modular la lámina de cartón según plano
3. Marcar el cartón con los puntos de referencia de la plantilla para su posterior corte manual empleando bísturi
4. Para los dobleces colocar el filo de una regla metálica sobre las líneas respectivas y dar leves golpes con un martillo de caucho

Observaciones:

1. No dejar marcas de lápiz sobre el empaque
2. Asegurarse del estado óptimo de la cuchilla del bísturi para garantizar cortes finos

Responsable: Ana Ximena Arango Gaviria **Fecha:** Junio de 2003

Sistema de referencia: 1 5 2 3 **Código de región:** 0 4 1 5 **Referente:** **Propuesta:** **Muestra:** **Empaque:**

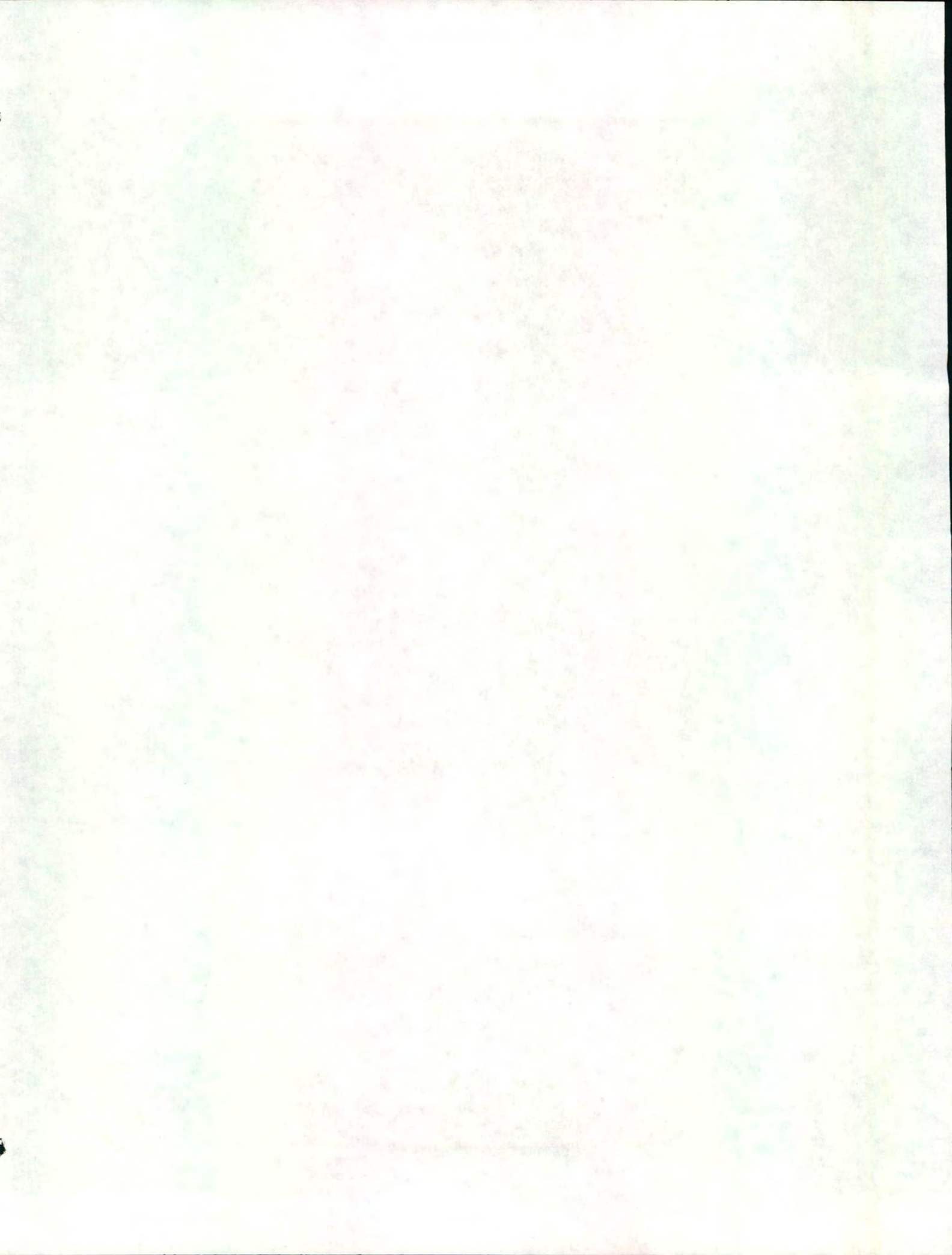



Ministerio de Comercio, Industria y Turismo
artesanías de colombia.s.a.

ANEXOS 1

REGISTRO FOTOGRAFICO TALLERES





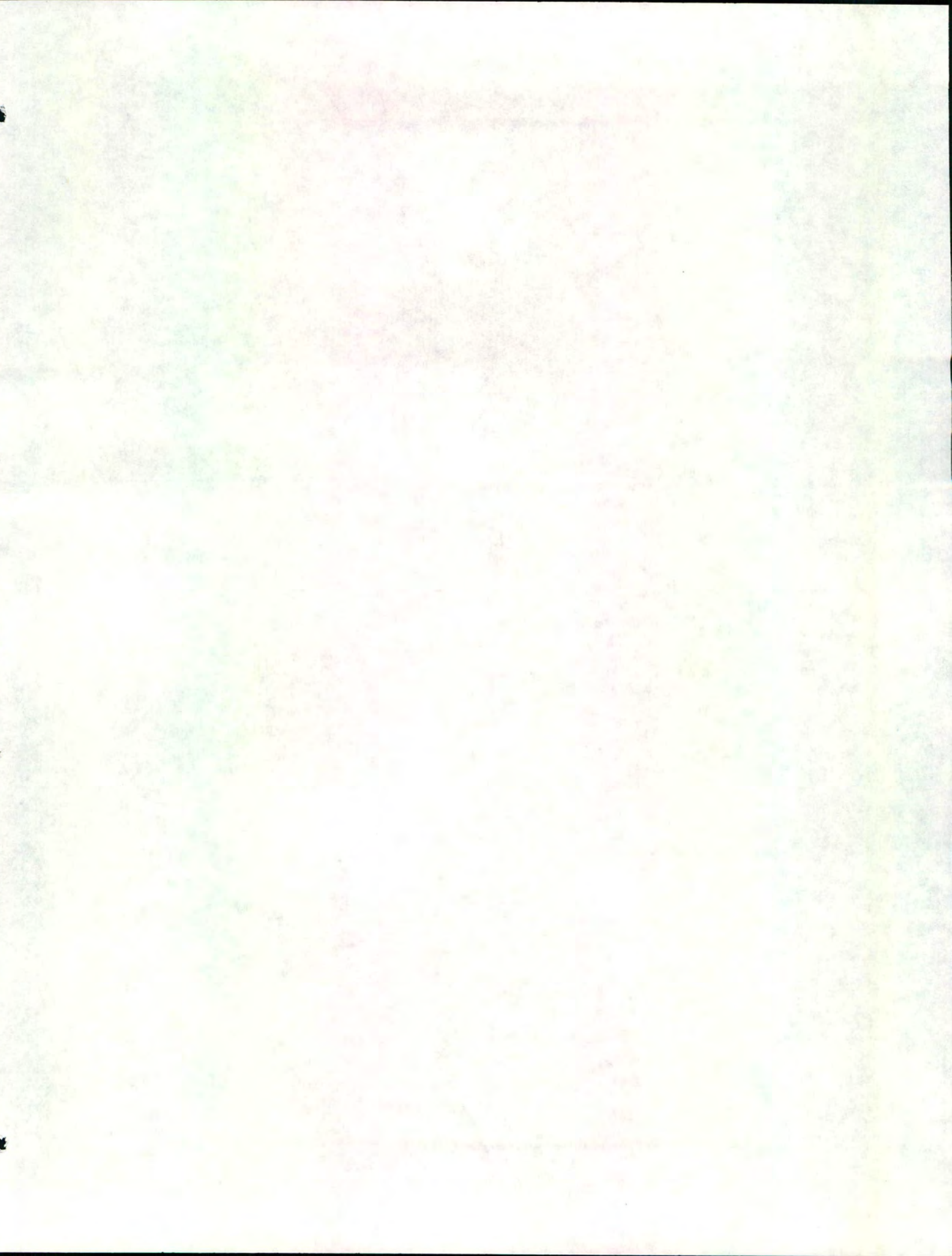



Ministerio de Comercio, Industria y Turismo
artesanías de colombia.s.a.

ANEXOS 2

CONTACTOS ARTESANOS / ENTIDADES

FICHAS DEL PRODUCTOR / TALLER



Ministerio de Comercio, Industria y Turismo
artesanías de colombia.s.a.

CONTACTOS ARTESANOS / ENTIDADES

TALLER DICTADO EN TIPACOQUE

CONTACTOS ARTESANOS / ENTIDADES:

GRUPO/TALLER	NOMBRE ARTESANA(O)	TELEFONO	OFICIO
COOPERATIVA DE ARTESANOS	Ana Delina Veloza	(8) 788 9061	Cestería en Fique
	Mariela Castillo		
	Erminia Cetina	(8) 788 9088	
ASOCIACION DE ARTESANAS DE TIPACOQUE	Elvia Lopez	(8) 788 9061	
ALCALDIA TIPACOQUE		(8) 788 1858 / 6	
Fax TELECOM TIPACOQUE		(8) 788 0089	

TALLER DICTADO EN CERINZA

CONTACTOS ARTESANOS / ENTIDADES:

GRUPO/TALLER	NOMBRE ARTESANA(O)	TELEFONO	OFICIO
ASOARTEC	Maria Inés Pinto	(8) 787 7145	Cestería en Esparto
	Carmen Rosa Castro		
	Elisa Pinto		
	Maria Anunciación Corredor	(8) 787 7177	
	Myriam Prieto	(8) 787 7277	
	Rita Pinto		
	Rosa Pinto		
ASAVAC	Vilma Isabel Vega	(8) 787 7021	
	Graciela Ronderos		
	Ana Vicenta Cuta		
	Flor Hernadez	(8) 787 7035	
	Ligia Rincón		
	Maria del Carmen Burgos	(8) 787 7279	
ASOCIACION CERINZA	Sara Cuy	(8) 787 7060	
	Maria Inés Benavides	(8) 787 7105	
ALCALDIA CERINZA		(8) 787 7082	

TALLER DICTADO EN TIBANA

CONTACTOS ARTESANOS / ENTIDADES:

GRUPO/TALLER	NOMBRE ARTESANA(O)	TELEFONO	OFICIO
ASOCIACION DE ARTESANAS	Magdalena Aponte	(8) 733 8171 / 004	Cestería en Paja blanca

TALLER DICTADO EN MONGUI

CONTACTOS ARTESANOS / ENTIDADES:

GRUPO/TALLER	NOMBRE ARTESANA(O)	TELEFONO	OFICIO
ASOCIACION DE ARTESANOS DE MONGUI	Alba Cecilia Tapias	(8) 778 2556 (8) 778 2172	Tejeduría
ARTESANIAS DE MI PUEBLITO	Teresa Arguello	(8) 778 2106	Tejeduría
OJEDA HERMANOS	Jacqueline Ojeda	(8) 778 2451	Trabajo en madera
	Luz Patricia Soto	(8) 778 2591	Tejeduría
	Aura Nelsy Ojeda		Tejeduría
	Rosa Maria Rodriguez	(8) 778 2597	Trabajo en madera

TALLER DICTADO EN CUCUNUBA

CONTACTOS ARTESANOS / ENTIDADES:

GRUPO/TALLER	NOMBRE ARTESANA(O)	TELEFONO	OFICIO
ASARCUN	Emma Ruiz	(1) 889 0362	Tejeduría
ASARVU	Abigail Gomez	(1) 855 2077	Tejeduría
FUNDACION COMPARTIR	-Maria Graciela Espejo-	(1) 858 0029	

TALLER DICTADO EN DUITAMA

CONTACTOS ARTESANOS / ENTIDADES:

GRUPO/TALLER	NOMBRE ARTESANA(O)	TELEFONO	OFICIO
ASOCIACION DE TEJEDORAS DE MACRAME -E.A.T.-	Carmen Rodriguez	(8) 762 3252	Tejeduría
	Marta Bolivar de B	(8) 761 6826	
	Bernarda Becerra		
COOPERATIVA MULTIACTIVA SAN PEDRO	Gloria Ines Garcia	(8) 762 8973	Cestería en Esparto y Fique
	Luz Marina Rodriguez	(8) 762 8959	
	Nelly del Carmen Prieto	(8) 762 3024	
	María Mercedes Barrera	(8) 762 8977	
	Trancito Barrera		
	Carmenza Barrera		
	Rosa Elena Rodriguez		
	Miryam Gutierrez		
Flor Edilia Solano			
TEJIDOS BOYACA	Nelly Flechas Sandoval	(8) 760 4355	Tejeduría
	María del Pilar Rodriguez		
EMPORIO E.A.T.	Juan Manuel Tamayo	(8) 760 5532	Trabajo en madera
	Alba Castillo	(8) 777 3082	
	Silvia Priscila Tamayo		
A MANO CON AGUJA	Jorge E Rodriguez	(8) 785 2639 / 640	Tejeduría
DECORACION EN FORJA	Jorge E Cely	(8) 762 0616	Forja
MER-ARTE	Jose Israel Gonzalez	(8) 762 2541	Trabajo en madera

ALCALDIA DUITAMA		(8) 760 1192/22/95
CAMARA DE COMERCIO DE DUITAMA	Jurisdicción: Duitama, Boavita, Belén, Cerinza, Chiscas, Chita, Covarachía, El Cocuy, El Espino, Floresta, Guacamayas, Güicán, Jericó, La Uvita, Paipa, Panqueba, Paz del Río, San Mateo, Santa Rosa de Viterbo, Sativa Norte y Sur, Soatá, Socotá, Socha, Sotaquirá, Susacón, Tasco, Tipacoque, Tutazá y Tuta	(8) 762 1259 (8) 760 4525

TALLER DICTADO EN TUNJA

CONTACTOS ARTESANOS / ENTIDADES:

GRUPO/TALLER	NOMBRE ARTESANA(O)	TELEFONO	OFICIO
ARTE ELENA (Villa de Leiva)	Cruz Elena Tovar	(8) 732 0943	Tejeduría
TALLER ARTESANAL VILLA DE LEIVA	Jairo Torres	(8) 732 1063	Tejeduría
ARTEVILLA (Villa de Leiva)	Blanca Marina Durán	(8) 732 1063	Tejeduría
TEJIDOS DANSA (Villa de Leiva)	Maria Daniza Saenz	(8) 732 1753	Tejeduría
TAFETAN (Villa de Leiva)	Siervo Tulio Espitia	(8) 732 0081	Tejeduría
CREACIONES BERTHA (Villa de Leiva)	Bertha Marina Cortés	(8) 732 0527	Tejeduría
ARTECH (Chiquinquirá)	Orlando Támara	(8) 726 1359 / 6947	Trabajo en Tagua
EL AJEDREZ (Chiquinquirá)	José Hernando Castro	(8) 726 1733	Trabajo en Tagua
ARENAS ARTESANIAS (Chiquinquirá)	Giovanny Arenas	(8) 726 1359	Trabajo en Tagua
TEXTURAS DE LA TIERRA (Paipa)	Gabriel Rincón	(8) 785 2200	Tejeduría
	Luz Estella Gomez		
A MANO CON AGUJA (Paipa)	Jorge Eliecer Rodriguez	(8) 785 2639 /40	Tejeduría
TEXTURAS DE LA TIERRA (Paipa)	Gabriel Rincón	(8) 785 2200	Tejeduría
EXPO-ARTESANOS SANTA RITA DE TUTA (Tuta)	Lucinio Figueredo	(8) 735 1074	Alfareria
	María Estela Figueredo		
ASOCIACION DE ARTESANOS DE TUATE (Belen)	Matilde Ayala	(8) 787 0481	Alfareria
ASOCIACION DE ARTESANOS ARTE Y COLOR (Floresta)	Ana Luisa Granados	(8) 786 8081	Tejeduría
TALLER TAGUA B y V (Tinjacá)	Juan Cesar Bonilla	(8) 735 5507	Trabajo en Tagua
ALDEA ARTESANAL (Arcabuco)	Fidel saenz Paez	(8) 736 0290	Taracea
CAMARA DE COMERCIO DE TUNJA		(8) 740 2000 742 7928	



Ministerio de Comercio, Industria y Turismo
artesanías de colombia.s.a.

FICHAS DEL PRODUCTOR / TALLER



Ministerio de Comercio, Industria y Turismo
artesanías de colombia.s.a.

Ficha del Productor / Taller



A. Datos Generales

Departamento: Boyacá	Dirección:
Ciudad/Municipio: Cerinza	Teléfono: (8) 787 6070 / 7105
Vereda / Localidad: Vereda Toba	Etnia:
Tipo de Población: Rural	Nombres Entidad / Contacto Local: Alcaldía Cerinza Tel: (8) 787 7082

B. Artesanos Responsables

Nombre: Sara Cuy Albarracín	Nombre: María Inés Benavides		
Documento de Identidad:	Documento de Identidad: 23.429.858		
Fecha de Nacimiento: 22/05/62	Lugar: Cerinza (Boyacá)	Fecha de Nacimiento: 26/12/61	Lugar: Cerinza (Boyacá)
Formación: 3° Grado	Formación: 4° Grado		
Idioma(s):	Idioma(s):		

C. El Grupo Artesanal (Formal - Informal)

Nombre o Razón Social: ASOCIACION CERINZA	Fecha de Creación: 1993	
NIT:	No Integrantes: 9	No Integrantes Activos: 9
Personería Jurídica:	Mujeres: 9	Mujeres: 9
Representante Legal: Sara Cuy Albarracín	Hombres: 0	Hombres: 0
Número de Cuentas Entidades Bancarias:		

D. El Oficio

Oficio: CESTERIA	Combina Materiales: <input type="checkbox"/> Sí <input checked="" type="checkbox"/> No	Recursos Naturales: Esparto
Técnica: Cestería tradicional		Materia Prima: Esparto
Insumos: Fique, anilinas, leña		
Herramientas/Máquinas/Otros: Aguja, corta uñas		

E. Los Productos

Pieza	Nombre	Línea	Función	Calidad	Acabados
			U <input type="checkbox"/> D <input type="checkbox"/>	E <input type="checkbox"/> B <input type="checkbox"/> R <input type="checkbox"/> D <input type="checkbox"/>	
			U <input type="checkbox"/> D <input type="checkbox"/>	E <input type="checkbox"/> B <input type="checkbox"/> R <input type="checkbox"/> D <input type="checkbox"/>	
			U <input type="checkbox"/> D <input type="checkbox"/>	E <input type="checkbox"/> B <input type="checkbox"/> R <input type="checkbox"/> D <input type="checkbox"/>	
			U <input type="checkbox"/> D <input type="checkbox"/>	E <input type="checkbox"/> B <input type="checkbox"/> R <input type="checkbox"/> D <input type="checkbox"/>	
			U <input type="checkbox"/> D <input type="checkbox"/>	E <input type="checkbox"/> B <input type="checkbox"/> R <input type="checkbox"/> D <input type="checkbox"/>	
			U <input type="checkbox"/> D <input type="checkbox"/>	E <input type="checkbox"/> B <input type="checkbox"/> R <input type="checkbox"/> D <input type="checkbox"/>	

F. Producción y Mercadeo

Producto	Producción/Mes (U)	Costo	Precio Taller	Precio en Región	Precio en Bogotá	Peso	Empaque si/no	Costo Empaque

Costo transp./Kg a Bogotá: _____ Comercialización: Directa Indirecta Ferias Otras

G. Observaciones y Recomendaciones:

En esta asesoría no se hizo evaluación de productos	
---	--

Responsable: Ana Ximena Arango G	Fecha: Abril 11 de 2003
----------------------------------	-------------------------



Ministerio de Comercio, Industria y Turismo
artesanías de colombia.s.a.

Ficha del Productor / Taller



A. Datos Generales

Departamento: Boyacá	Dirección: Cra 5 #5-15
Ciudad/Municipio: Monguí	Teléfono: (8) 778 2451
Vereda / Localidad:	Etnia:
Tipo de Población: Urbana	Nombres Entidad / Contacto Local:

B. Artesanos Responsables

Nombre: Jacqueline Ojeda	Nombre:		
Documento de Identidad: 23.770.058 Monguí	Documento de Identidad:		
Fecha de Nacimiento: 30/05/31	Lugar: Monguí (Boyacá)	Fecha de Nacimiento:	Lugar:
Formación: Bachillerato	Formación:		
Idioma(s):	Idioma(s):		

C. El Grupo Artesanal (Formal - Informal)

Nombre o Razón Social: TALLER OJEDA HERMANOS	Fecha de Creación: Enero de 1999	
NIT:	No Integrantes: 3	No Integrantes Activos: 3
Personería Jurídica:	Mujeres: 2	Mujeres: 2
Representante Legal: Jacqueline Ojeda	Hombres: 1	Hombres: 1
Número de Cuentas Entidades Bancarias:		

D. El Oficio

Oficio: TRABAJO EN MADERA	Combina Materiales: SI <input type="checkbox"/> No <input checked="" type="checkbox"/>	Recursos Naturales:
Técnica: Talla		Materia Prima: Madera
Insumos: Cera de abeja, aceite de linasa, tintes, lijas, pegante		
Herramientas/Máquinas/Otros: Torno, sierra, taladro, sin-fin, planeadora, lijadora, cepillo, diferentes herramientas		

E. Los Productos

Pieza	Nombre	Línea	Función	Calidad	Acabados
			U <input type="checkbox"/> D <input type="checkbox"/>	E <input type="checkbox"/> B <input type="checkbox"/> R <input type="checkbox"/> D <input type="checkbox"/>	
			U <input type="checkbox"/> D <input type="checkbox"/>	E <input type="checkbox"/> B <input type="checkbox"/> R <input type="checkbox"/> D <input type="checkbox"/>	
			U <input type="checkbox"/> D <input type="checkbox"/>	E <input type="checkbox"/> B <input type="checkbox"/> R <input type="checkbox"/> D <input type="checkbox"/>	
			U <input type="checkbox"/> D <input type="checkbox"/>	E <input type="checkbox"/> B <input type="checkbox"/> R <input type="checkbox"/> D <input type="checkbox"/>	
			U <input type="checkbox"/> D <input type="checkbox"/>	E <input type="checkbox"/> B <input type="checkbox"/> R <input type="checkbox"/> D <input type="checkbox"/>	
			U <input type="checkbox"/> D <input type="checkbox"/>	E <input type="checkbox"/> B <input type="checkbox"/> R <input type="checkbox"/> D <input type="checkbox"/>	

F. Producción y Mercadeo

Producto	Producción/Mes (U)	Costo	Precio Taller	Precio en Región	Precio en Bogotá	Peso	Empaque si/no	Costo Empaque

Costo transp./Kg a Bogotá: Comercialización: Directa Indirecta Ferias Otras

G. Observaciones y Recomendaciones:

En esta asesoría no se hizo evaluación de productos

Responsable: Ana Ximena Arango G Fecha: Abril 13 de 2003



Ministerio de Comercio, Industria y Turismo
artesanías de colombia.s.a.

Ficha del Productor / Taller



A. Datos Generales

Departamento: Boyacá	Dirección: Cra 4 #4-12
Ciudad/Municipio: Tipacoque	Teléfono: (8) 788 9061
Vereda / Localidad: Vereda El Palmar	Etnia:
Tipo de Población: Rural	Nombres Entidad / Contacto Local:

B. Artesanos Responsables

Nombre: Ana Delina Veloza	Nombre:		
Documento de Identidad: 23.453.650	Documento de Identidad:		
Fecha de Nacimiento: 08/11/54	Lugar: Cobarachira (Boyacá)	Fecha de Nacimiento:	Lugar:
Formación: 5° Grado	Formación:		
Idioma(s):	Idioma(s):		

C. El Grupo Artesanal (Formal - Informal)

Nombre o Razón Social: COOPERATIVA DE ARTESANOS	Fecha de Creación: 1990	
NIT:	No Integrantes: 18	No Integrantes Activos: 10
Personería Jurídica:	Mujeres: 18	Mujeres: 10
Representante Legal: Agustina Perez	Hombres: 0	Hombres: 0
Número de Cuentas Entidades Bancarias:		

D. El Oficio

Oficio: CESTERIA	Combina Materiales: <input type="checkbox"/> Sí <input checked="" type="checkbox"/> No	Recursos Naturales: Penca
Técnica: Clineja cosida en rollo		Materia Prima: Fique
Insumos: Cabuya, tintes		
Herramientas/Máquinas/Otros: Tijeras, agujas, metro		

E. Los Productos

Pieza	Nombre	Línea	Función	Calidad	Acabados
			U <input type="checkbox"/> D <input type="checkbox"/>	E <input type="checkbox"/> B <input type="checkbox"/> R <input type="checkbox"/> D <input type="checkbox"/>	
			U <input type="checkbox"/> D <input type="checkbox"/>	E <input type="checkbox"/> B <input type="checkbox"/> R <input type="checkbox"/> D <input type="checkbox"/>	
			U <input type="checkbox"/> D <input type="checkbox"/>	E <input type="checkbox"/> B <input type="checkbox"/> R <input type="checkbox"/> D <input type="checkbox"/>	
			U <input type="checkbox"/> D <input type="checkbox"/>	E <input type="checkbox"/> B <input type="checkbox"/> R <input type="checkbox"/> D <input type="checkbox"/>	
			U <input type="checkbox"/> D <input type="checkbox"/>	E <input type="checkbox"/> B <input type="checkbox"/> R <input type="checkbox"/> D <input type="checkbox"/>	
			U <input type="checkbox"/> D <input type="checkbox"/>	E <input type="checkbox"/> B <input type="checkbox"/> R <input type="checkbox"/> D <input type="checkbox"/>	

F. Producción y Mercadeo

Producto	Producción/Mes (U)	Costo	Precio Taller	Precio en Región	Precio en Bogotá	Peso	Empaque si/no	Costo Empaque

Costo transp. Kg a Bogotá: Comercialización: Directa Indirecta Ferias Otras

G. Observaciones y Recomendaciones:

En esta asesoría no se hizo evaluación de productos

Responsable: Ana Ximena Arango G

Fecha: Abril 15 de 2003



Ministerio de Comercio, Industria y Turismo
artesanías de colombia.s.a.

Ficha del Productor / Taller



A. Datos Generales

Departamento: Boyacá	Dirección: Entrada Vereda Toibita
Ciudad/Municipio: Paipa	Teléfono: (8) 785 2200
Vereda / Localidad: Vereda Toibita	Etnia:
Tipo de Población: Rural	Nombres Entidad / Contacto Local: Camara de Comercio Duitama

B. Artesanos Responsables

Nombre: Gabriel Rincón	Nombre:
Documento de Identidad: 19.436.499 Bogotá	Documento de Identidad:
Fecha de Nacimiento: 16/03/61 Lugar: Bogotá	Fecha de Nacimiento: Lugar:
Formación: Bachillerato	Formación:
Idioma(s): Inglés	Idioma(s):

C. El Grupo Artesanal (Formal - Informal)

Nombre o Razón Social: TEXTURAS DE LA TIERRA	Fecha de Creación: 1983
NIT:	No Integrantes: 1 No Integrantes Activos: 1
Personería Jurídica:	Mujeres: 0 Mujeres: 0
Representante Legal:	Hombres: 1 Hombres: 1
Número de Cuentas Entidades Bancarias: Davivienda # 416000009207	

D. El Oficio

Oficio: TEJEDURIA	Combina Materiales: Si <input checked="" type="checkbox"/> No <input type="checkbox"/>	Recursos Naturales: Fibra lanar
Técnica: Telar Horizontal		Materia Prima: Lana
Insumos: Tintes, hilos		
Herramientas/Máquinas/Otros: Telares, agujas		

E. Los Productos

Pieza	Nombre	Línea	Función	Calidad	Acabados
			U <input type="checkbox"/> D <input type="checkbox"/>	E <input type="checkbox"/> B <input type="checkbox"/> R <input type="checkbox"/> D <input type="checkbox"/>	
			U <input type="checkbox"/> D <input type="checkbox"/>	E <input type="checkbox"/> B <input type="checkbox"/> R <input type="checkbox"/> D <input type="checkbox"/>	
			U <input type="checkbox"/> D <input type="checkbox"/>	E <input type="checkbox"/> B <input type="checkbox"/> R <input type="checkbox"/> D <input type="checkbox"/>	
			U <input type="checkbox"/> D <input type="checkbox"/>	E <input type="checkbox"/> B <input type="checkbox"/> R <input type="checkbox"/> D <input type="checkbox"/>	
			U <input type="checkbox"/> D <input type="checkbox"/>	E <input type="checkbox"/> B <input type="checkbox"/> R <input type="checkbox"/> D <input type="checkbox"/>	
			U <input type="checkbox"/> D <input type="checkbox"/>	E <input type="checkbox"/> B <input type="checkbox"/> R <input type="checkbox"/> D <input type="checkbox"/>	

F. Producción y Mercadeo

Producto	Producción/Mes (U)	Costo	Precio Taller	Precio en Región	Precio en Bogotá	Peso	Empaque si/no	Costo Empaque

Costo transp./Kg a Bogotá: Comercialización: Directa Indirecta Ferias Otras

G. Observaciones y Recomendaciones:

En esta asesoría no se hizo evaluación de productos	
---	--

Responsable: Ana Ximena Arango G	Fecha: Abril 21 de 2003
----------------------------------	-------------------------



Ministerio de Comercio, Industria y Turismo
artesanías de colombia.s.a.

Ficha del Productor / Taller



A. Datos Generales

Departamento: Boyacá	Dirección: Calle 17 #6-44
Ciudad/Municipio: Duitama	Teléfono: (8) 760 5532 - Cel: 315 809 2580
Vereda / Localidad:	Etnia:
Tipo de Población: Urbana y Rural	Nombres Entidad / Contacto Local: Camara de Comercio Duitama

B. Artesanos Responsables

Nombre: Juan Manuel Tamayo P	Nombre:		
Documento de Identidad: 7.229.763	Documento de Identidad:		
Fecha de Nacimiento: 21/03/74	Lugar: Duitama (Boyacá)	Fecha de Nacimiento:	Lugar:
Formación: Universitaria	Formación:		
Idioma(s): Inglés	Idioma(s):		

C. El Grupo Artesanal (Formal - Informal)

Nombre o Razón Social: EMPORIO E.A.T.	Fecha de Creación: 1980	
NIT:	No Integrantes: 6	No Integrantes Activos: 6
Personería Jurídica:	Mujeres: 3	Mujeres: 3
Representante Legal: Juan Manuel Tamayo P	Hombres: 3	Hombres: 3
Número de Cuentas Entidades Bancarias: Davivienda # 24600007775		

D. El Oficio

Oficio: TRABAJO EN MADERA	Combina Materiales: Si <input type="checkbox"/> No <input checked="" type="checkbox"/>	Recursos Naturales:
Técnica: Torno		Materia Prima: Madera
Insumos: Cera de abeja, aceite de linasa, tintes, vinilos, pegante		
Herramientas/Máquinas/Otros: Torno, sierra, taladro, sin-fin, ruteadora, diferentes herramientas		

E. Los Productos

Pieza	Nombre	Línea	Función	Calidad	Acabados
			U <input type="checkbox"/> D <input type="checkbox"/>	E <input type="checkbox"/> B <input type="checkbox"/> R <input type="checkbox"/> D <input type="checkbox"/>	
			U <input type="checkbox"/> D <input type="checkbox"/>	E <input type="checkbox"/> B <input type="checkbox"/> R <input type="checkbox"/> D <input type="checkbox"/>	
			U <input type="checkbox"/> D <input type="checkbox"/>	E <input type="checkbox"/> B <input type="checkbox"/> R <input type="checkbox"/> D <input type="checkbox"/>	
			U <input type="checkbox"/> D <input type="checkbox"/>	E <input type="checkbox"/> B <input type="checkbox"/> R <input type="checkbox"/> D <input type="checkbox"/>	
			U <input type="checkbox"/> D <input type="checkbox"/>	E <input type="checkbox"/> B <input type="checkbox"/> R <input type="checkbox"/> D <input type="checkbox"/>	
			U <input type="checkbox"/> D <input type="checkbox"/>	E <input type="checkbox"/> B <input type="checkbox"/> R <input type="checkbox"/> D <input type="checkbox"/>	

F. Producción y Mercadeo

Producto	Producción/Mes (U)	Costo	Precio Taller	Precio en Región	Precio en Bogotá	Peso	Empaque si/no	Costo Empaque

Costo transp. Kg a Bogotá: Comercialización: Directa Indirecta Ferias Otras

G. Observaciones y Recomendaciones:

En esta asesoría no se hizo evaluación de productos	
---	--

Responsable: Ana Ximena Arango G	Fecha: Abril 22 de 2003
----------------------------------	-------------------------



Ministerio de Comercio, Industria y Turismo
artesanías de colombia.s.a.

Ficha del Productor / Taller



A. Datos Generales

Departamento: Boyacá	Dirección: Cile 14 #3-36
Ciudad/Municipio: Duitama	Teléfono: (8) 762 2541
Vereda / Localidad:	Etnia:
Tipo de Población: Urbana y Rural	Nombres Entidad / Contacto Local: Camara de Comercio Duitama

B. Artesanos Responsables

Nombre: Angel Medardo Becerra	Nombre:		
Documento de Identidad: 7.217.815	Documento de Identidad:		
Fecha de Nacimiento: 18/07/60	Lugar: Vereda Siratá (Boyacá)	Fecha de Nacimiento:	Lugar:
Formación:	Formación:		
Idioma(s):	Idioma(s):		

C. El Grupo Artesanal (Formal - Informal)

Nombre o Razón Social: MERARTE	Fecha de Creación:	
NIT: 7.217.815	No Integrantes:	No Integrantes Activos:
Personería Jurídica:	Mujeres:	Mujeres:
Representante Legal: Angel Medardo Becerra	Hombres:	Hombres:
Número de Cuentas Entidades Bancarias:		

D. El Oficio

Oficio: TRABAJO EN MADERA	Combina Materiales: Si <input checked="" type="checkbox"/> No <input type="checkbox"/>	Recursos Naturales: Pino
Técnica: Talla		Materia Prima: Madera
Insumos: Cera de abeja, aceite de linasa, tintes, lijas, pegante		
Herramientas/Máquinas/Otros: Torno, sierra, taladro, sin-fin, planeadora, lijadora, cepillo, diferentes herramientas		

E. Los Productos

Pieza	Nombre	Línea	Función	Calidad	Acabados
			U <input type="checkbox"/> D <input type="checkbox"/>	E <input type="checkbox"/> B <input type="checkbox"/> R <input type="checkbox"/> D <input type="checkbox"/>	
			U <input type="checkbox"/> D <input type="checkbox"/>	E <input type="checkbox"/> B <input type="checkbox"/> R <input type="checkbox"/> D <input type="checkbox"/>	
			U <input type="checkbox"/> D <input type="checkbox"/>	E <input type="checkbox"/> B <input type="checkbox"/> R <input type="checkbox"/> D <input type="checkbox"/>	
			U <input type="checkbox"/> D <input type="checkbox"/>	E <input type="checkbox"/> B <input type="checkbox"/> R <input type="checkbox"/> D <input type="checkbox"/>	
			U <input type="checkbox"/> D <input type="checkbox"/>	E <input type="checkbox"/> B <input type="checkbox"/> R <input type="checkbox"/> D <input type="checkbox"/>	
			U <input type="checkbox"/> D <input type="checkbox"/>	E <input type="checkbox"/> B <input type="checkbox"/> R <input type="checkbox"/> D <input type="checkbox"/>	

F. Producción y Mercadeo

Producto	Producción/Mes (U)	Costo	Precio Taller	Precio en Región	Precio en Bogotá	Peso	Empaque si/no	Costo Empaque

Costo transp./Kg a Bogotá: Comercialización: Directa Indirecta Ferias Otras

G. Observaciones y Recomendaciones:

En esta asesoría no se hizo evaluación de productos

Responsable: Ana Ximena Arango G	Fecha: Abril 22 de 2003
----------------------------------	-------------------------



Ministerio de Comercio, Industria y Turismo
artesanías de colombia.s.a.

Ficha del Productor / Taller



A. Datos Generales

Departamento: Boyacá	Dirección: Ruta del Mundial, Barrio San Pedro
Ciudad/Municipio: Duitama	Teléfono: (8) 762 8977 / 8973
Vereda / Localidad: Vereda San Pedro	Etnia:
Tipo de Población: Rural	Nombres Entidad / Contacto Local: Camara de Comercio Duitama

B. Artesanos Responsables

Nombre: Gloria Inés García	Nombre: Carmen Barrera		
Documento de Identidad: 46.665.221 Duitama	Documento de Identidad: 23.549.570 Duitama		
Fecha de Nacimiento: 25/05/69	Lugar: Sativanorte (Boyacá)	Fecha de Nacimiento: 13/01/54	Lugar: Duitama (Boyacá)
Formación: 9° Comercial	Formación: 7° Grado		
Idioma(s):	Idioma(s):		

C. El Grupo Artesanal (Formal - Informal)

Nombre o Razón Social: COOPERATIVA MULTIACTIVA SAN PEDRO	Fecha de Creación:	
NIT: 826.003.123-8	No Integrantes: 25	No Integrantes Activos: 25
Personería Jurídica:	Mujeres: 25	Mujeres: 25
Representante Legal: Gloria Inés García	Hombres: 0	Hombres: 0
Número de Cuentas Entidades Bancarias: Colmena #0542500051831		

D. El Oficio

Oficio: CESTERIA	Combina Materiales: Sí <input checked="" type="checkbox"/> No <input type="checkbox"/>	Recursos Naturales: Penca, esparto
Técnica:		Materia Prima: Fique, esparto
Insumos: Tintes		
Herramientas/Máquinas/Otros: Agujas, tijeras		

E. Los Productos

Pieza	Nombre	Línea	Función	Calidad	Acabados
			U <input type="checkbox"/> D <input type="checkbox"/>	E <input type="checkbox"/> B <input type="checkbox"/> R <input type="checkbox"/> D <input type="checkbox"/>	
			U <input type="checkbox"/> D <input type="checkbox"/>	E <input type="checkbox"/> B <input type="checkbox"/> R <input type="checkbox"/> D <input type="checkbox"/>	
			U <input type="checkbox"/> D <input type="checkbox"/>	E <input type="checkbox"/> B <input type="checkbox"/> R <input type="checkbox"/> D <input type="checkbox"/>	
			U <input type="checkbox"/> D <input type="checkbox"/>	E <input type="checkbox"/> B <input type="checkbox"/> R <input type="checkbox"/> D <input type="checkbox"/>	
			U <input type="checkbox"/> D <input type="checkbox"/>	E <input type="checkbox"/> B <input type="checkbox"/> R <input type="checkbox"/> D <input type="checkbox"/>	
			U <input type="checkbox"/> D <input type="checkbox"/>	E <input type="checkbox"/> B <input type="checkbox"/> R <input type="checkbox"/> D <input type="checkbox"/>	

F. Producción y Mercadeo

Producto	Producción/Mes (U)	Costo	Precio Taller	Precio en Región	Precio en Bogotá	Peso	Empaque si/no	Costo Empaque

Costo transp./Kg a Bogotá: _____ Comercialización: Directa Indirecta Ferias Otras

G. Observaciones y Recomendaciones:

En esta asesoría no se hizo evaluación de productos	
---	--

Responsable: Ana Ximena Arango G	Fecha: Abril 22 de 2003
----------------------------------	-------------------------



Ministerio de Comercio, Industria y Turismo
artesanías de colombia.s.a.

Ficha del Productor / Taller



A. Datos Generales

Departamento: Boyacá	Dirección: Cile 5 #5-15
Ciudad/Municipio: Floresta	Teléfono: (8) 786 8081 / 3084
Vereda / Localidad:	Etnia:
Tipo de Población: Urbana y Rural	Nombres Entidad / Contacto Local: Camara de Comercio Duitama

B. Artesanos Responsables

Nombre: Ana Luisa Granados	Nombre: Ana Delina Rincón
Documento de Identidad: 23.588.141 Floresta	Documento de Identidad:
Fecha de Nacimiento: Lugar: Cucutá (Santander)	Fecha de Nacimiento: Lugar:
Formación: Universitaria	Formación:
Idioma(s):	Idioma(s):

C. El Grupo Artesanal (Formal - Informal)

Nombre o Razón Social: ASOCIACION ARTE Y COLOR	Fecha de Creación: 2001	
NIT: 826.003.123-8	No Integrantes: 20	No Integrantes Activos: 12
Personería Jurídica:	Mujeres: 18	Mujeres: 11
Representante Legal: Ana Luisa Granados	Hombres: 2	Hombres: 1
Número de Cuentas Entidades Bancarias:		

D. El Oficio

Oficio: TEJEDURIA	Combina Materiales: Si <input checked="" type="checkbox"/> No <input type="checkbox"/>	Recursos Naturales: Algodón
Técnica: Telar y Ganchillo		Materia Prima: Algodón
Insumos: Tintes		
Herramientas/Máquinas/Otros: Tijeras, metro, agujas		

E. Los Productos

Pieza	Nombre	Línea	Función	Calidad	Acabados
			U <input type="checkbox"/> D <input type="checkbox"/>	E <input type="checkbox"/> B <input type="checkbox"/> R <input type="checkbox"/> D <input type="checkbox"/>	
			U <input type="checkbox"/> D <input type="checkbox"/>	E <input type="checkbox"/> B <input type="checkbox"/> R <input type="checkbox"/> D <input type="checkbox"/>	
			U <input type="checkbox"/> D <input type="checkbox"/>	E <input type="checkbox"/> B <input type="checkbox"/> R <input type="checkbox"/> D <input type="checkbox"/>	
			U <input type="checkbox"/> D <input type="checkbox"/>	E <input type="checkbox"/> B <input type="checkbox"/> R <input type="checkbox"/> D <input type="checkbox"/>	
			U <input type="checkbox"/> D <input type="checkbox"/>	E <input type="checkbox"/> B <input type="checkbox"/> R <input type="checkbox"/> D <input type="checkbox"/>	
			U <input type="checkbox"/> D <input type="checkbox"/>	E <input type="checkbox"/> B <input type="checkbox"/> R <input type="checkbox"/> D <input type="checkbox"/>	

F. Producción y Mercadeo

Producto	Producción/Mes (U)	Costo	Precio Taller	Precio en Región	Precio en Bogotá	Peso	Empaque si/no	Costo Empaque

Costo transp./Kg a Bogotá: Comercialización: Directa Indirecta Ferias Otras

G. Observaciones y Recomendaciones:

En esta asesoría no se hizo evaluación de productos	
---	--

Responsable: Ana Ximena Arango G Artesanías de Colombia Subgerencia de Desarrollo Centro de Diseño para la Artesanía y las Pyme	Fecha: Abril 22 de 2003
--	-------------------------



Ministerio de Comercio, Industria y Turismo
artesanías de colombia.s.a.

Ficha del Productor / Taller



A. Datos Generales

Departamento: Boyacá	Dirección: Av Colón #23-54
Ciudad/Municipio: Tunja	Teléfono: (8) 740 8474
Vereda / Localidad:	Etnia:
Tipo de Población: Urbana	Nombres Entidad / Contacto Local: Camara de Comercio Duitama

B. Artesanos Responsables

Nombre: Argelio Cardenas	Nombre:		
Documento de Identidad: 7.164.204 Tunja	Documento de Identidad:		
Fecha de Nacimiento: 08/06/71	Lugar: Villa de Leiva (Boyacá)	Fecha de Nacimiento:	Lugar:
Formación: Universitaria	Formación:		
Idioma(s):	Idioma(s):		

C. El Grupo Artesanal (Formal - Informal)

Nombre o Razón Social: DISARTES	Fecha de Creación: 1991	
NIT:	No Integrantes: 2	No Integrantes Activos: 2
Personería Jurídica:	Mujeres: 1	Mujeres: 1
Representante Legal: Argelio Cardenas	Hombres: 1	Hombres: 1
Número de Cuentas Entidades Bancarias: Granahorrar # 3920565125		

D. El Oficio

Oficio: ALFARERIA	Combina Materiales: Si <input checked="" type="checkbox"/> No <input type="checkbox"/>	Recursos Naturales: Arcilla
Técnica: Torno y Modelado		Materia Prima: Arcilla
Insumos: Carbonatos, silicatos, feldespatos, engobes		
Herramientas/Máquinas/Otros: Pulverizadoras, gradinas, moldes, espátulas		

E. Los Productos

Pieza	Nombre	Línea	Función	Calidad	Acabados
			U <input type="checkbox"/> D <input type="checkbox"/>	E <input type="checkbox"/> B <input type="checkbox"/> R <input type="checkbox"/> D <input type="checkbox"/>	
			U <input type="checkbox"/> D <input type="checkbox"/>	E <input type="checkbox"/> B <input type="checkbox"/> R <input type="checkbox"/> D <input type="checkbox"/>	
			U <input type="checkbox"/> D <input type="checkbox"/>	E <input type="checkbox"/> B <input type="checkbox"/> R <input type="checkbox"/> D <input type="checkbox"/>	
			U <input type="checkbox"/> D <input type="checkbox"/>	E <input type="checkbox"/> B <input type="checkbox"/> R <input type="checkbox"/> D <input type="checkbox"/>	
			U <input type="checkbox"/> D <input type="checkbox"/>	E <input type="checkbox"/> B <input type="checkbox"/> R <input type="checkbox"/> D <input type="checkbox"/>	
			U <input type="checkbox"/> D <input type="checkbox"/>	E <input type="checkbox"/> B <input type="checkbox"/> R <input type="checkbox"/> D <input type="checkbox"/>	

F. Producción y Mercadeo

Producto	Producción/Mes (U)	Costo	Precio Taller	Precio en Región	Precio en Bogotá	Peso	Empaque sí/no	Costo Empaque

Costo transp./Kg a Bogotá: Comercialización: Directa Indirecta Ferias Otras

G. Observaciones y Recomendaciones:

En esta asesoría no se hizo evaluación de productos	
---	--

Responsable: Ana Ximena Arango G	Fecha: Abril 22 de 2003
----------------------------------	-------------------------



Ministerio de Comercio, Industria y Turismo
artesanías de colombia.s.a.

Ficha del Productor / Taller



A. Datos Generales

Departamento: Boyacá	Dirección: Cra 7 #7-68
Ciudad/Municipio: Tuta	Teléfono: (8) 735 1074
Vereda / Localidad:	Etnia:
Tipo de Población: Urbana y Rural	Nombres Entidad / Contacto Local: Camara de Comercio Duitama

B. Artesanos Responsables

Nombre: Lucinio Figueredo	Nombre:		
Documento de Identidad: 7.167.159	Documento de Identidad:		
Fecha de Nacimiento: 12/11/71	Lugar: Tuta (Boyacá)	Fecha de Nacimiento:	Lugar:
Formación: Técnica	Formación:		
Idioma(s):	Idioma(s):		

C. El Grupo Artesanal (Formal - Informal)

Nombre o Razón Social: EXPOARTESANOS SANTA RITA DE TUTA	Fecha de Creación: Octubre de 2001	
NIT:	No Integrantes: 29	No Integrantes Activos: 10
Personería Jurídica:	Mujeres: 20	Mujeres: 6
Representante Legal: Lucinio Figueredo	Hombres: 9	Hombres: 4
Número de Cuentas Entidades Bancarias: Banco Agrario # 15900022544		

D. El Oficio

Oficio: ALFARERIA	Combina Materiales: Si <input checked="" type="checkbox"/> No <input type="checkbox"/>	Recursos Naturales: Arcilla
Técnica: Torno y Modelado		Materia Prima: Arcilla
Insumos: Engobes, óxidos, esmaltes		
Herramientas/Máquinas/Otros: Pulverizadoras, gradinas, espátulas, plantillas		

E. Los Productos

Pieza	Nombre	Línea	Función	Calidad	Acabados
			U <input type="checkbox"/> D <input type="checkbox"/>	E <input type="checkbox"/> B <input type="checkbox"/> R <input type="checkbox"/> D <input type="checkbox"/>	
			U <input type="checkbox"/> D <input type="checkbox"/>	E <input type="checkbox"/> B <input type="checkbox"/> R <input type="checkbox"/> D <input type="checkbox"/>	
			U <input type="checkbox"/> D <input type="checkbox"/>	E <input type="checkbox"/> B <input type="checkbox"/> R <input type="checkbox"/> D <input type="checkbox"/>	
			U <input type="checkbox"/> D <input type="checkbox"/>	E <input type="checkbox"/> B <input type="checkbox"/> R <input type="checkbox"/> D <input type="checkbox"/>	
			U <input type="checkbox"/> D <input type="checkbox"/>	E <input type="checkbox"/> B <input type="checkbox"/> R <input type="checkbox"/> D <input type="checkbox"/>	
			U <input type="checkbox"/> D <input type="checkbox"/>	E <input type="checkbox"/> B <input type="checkbox"/> R <input type="checkbox"/> D <input type="checkbox"/>	

F. Producción y Mercadeo

Producto	Producción/Mes (U)	Costo	Precio Taller	Precio en Región	Precio en Bogotá	Peso	Empaque sí/no	Costo Empaque

Costo transp./Kg a Bogotá:

Comercialización: Directa Indirecta Ferias Otras

G. Observaciones y Recomendaciones:

En esta asesoría no se hizo evaluación de productos

Responsable: Ana Ximena Arango G

Fecha: Abril 22 de 2003



Ministerio de Comercio, Industria y Turismo
artesanías de colombia.s.a.

Ficha del Productor / Taller



A. Datos Generales

Departamento: Boyacá	Dirección: Km 4 Vía Duitama-Belencito
Ciudad/Municipio: Duitama	Teléfono: (8) 726 0616
Vereda / Localidad:	Etnia:
Tipo de Población: Rural	Nombres Entidad / Contacto Local: Camara de Comercio Duitama

B. Artesanos Responsables

Nombre: Jorge E Cely	Nombre:		
Documento de Identidad: 7.220.361	Documento de Identidad:		
Fecha de Nacimiento: 13/04/64	Lugar: Duitama (Boyacá)	Fecha de Nacimiento:	Lugar:
Formación: Universitaria	Formación:		
Idioma(s):	Idioma(s):		

C. El Grupo Artesanal (Formal - Informal)

Nombre o Razón Social: DECORACION EN FORJA	Fecha de Creación: 1993	
NIT: 7.220.361-3	No Integrantes: 10	No Integrantes Activos: 10
Personería Jurídica:	Mujeres: 2	Mujeres: 2
Representante Legal: Jorge E Cely	Hombres: 8	Hombres: 8
Número de Cuentas Entidades Bancarias:		

D. El Oficio

Oficio: FORJA	Combina Materiales: Si <input checked="" type="checkbox"/> No <input type="checkbox"/>	Recursos Naturales: Hierro
Técnica: Forja con fragua		Materia Prima: Hierro
Insumos: Madera, pinturas		
Herramientas/Máquinas/Otros: Fragua, martillo, yunque, cizalla, equipo de soldadura		

E. Los Productos

Pieza	Nombre	Línea	Función	Calidad	Acabados
			U <input type="checkbox"/> D <input type="checkbox"/>	E <input type="checkbox"/> B <input type="checkbox"/> R <input type="checkbox"/> D <input type="checkbox"/>	
			U <input type="checkbox"/> D <input type="checkbox"/>	E <input type="checkbox"/> B <input type="checkbox"/> R <input type="checkbox"/> D <input type="checkbox"/>	
			U <input type="checkbox"/> D <input type="checkbox"/>	E <input type="checkbox"/> B <input type="checkbox"/> R <input type="checkbox"/> D <input type="checkbox"/>	
			U <input type="checkbox"/> D <input type="checkbox"/>	E <input type="checkbox"/> B <input type="checkbox"/> R <input type="checkbox"/> D <input type="checkbox"/>	
			U <input type="checkbox"/> D <input type="checkbox"/>	E <input type="checkbox"/> B <input type="checkbox"/> R <input type="checkbox"/> D <input type="checkbox"/>	
			U <input type="checkbox"/> D <input type="checkbox"/>	E <input type="checkbox"/> B <input type="checkbox"/> R <input type="checkbox"/> D <input type="checkbox"/>	

F. Producción y Mercadeo

Producto	Producción/Mes (U)	Costo	Precio Taller	Precio en Región	Precio en Bogotá	Peso	Empaque si/no	Costo Empaque

Costo transp./Kg a Bogotá: _____ Comercialización: Directa Indirecta Ferias Otras

G. Observaciones y Recomendaciones:

En esta asesoría no se hizo evaluación de productos	
---	--

Responsable: Ana Ximena Arango G	Fecha: Abril 22 de 2003
----------------------------------	-------------------------



Ministerio de Comercio, Industria y Turismo
artesanías de colombia.s.a.

Ficha del Productor / Taller



A. Datos Generales

Departamento: Boyacá	Dirección: Cile 17 #10-42
Ciudad/Municipio: Chiquinquirá	Teléfono: (8) 726 1359 / 6947
Vereda / Localidad:	Etnia:
Tipo de Población: Urbana	Nombres Entidad / Contacto Local:

B. Artesanos Responsables

Nombre: Orlando Támara	Nombre: Giovanni Arenas Villamil		
Documento de Identidad: 91.011.889	Documento de Identidad: 7.308.430 Chiquinquirá		
Fecha de Nacimiento: 08/10/62	Lugar: Chitaraque (Boyacá)	Fecha de Nacimiento: 1969	Lugar: Chiquinquirá (Boyacá)
Formación: Bachiller Técnico	Formación: Universitaria		
Idioma(s):	Idioma(s):		

C. El Grupo Artesanal (Formal - Informal)

Nombre o Razón Social: ARTECH	Fecha de Creación: Abril de 2001	
NIT: 820.003.211-6	No Integrantes: 17	No Integrantes Activos: 17
Personería Jurídica:	Mujeres: 3	Mujeres: 3
Representante Legal: Alba Cecilia Tapias	Hombres: 14	Hombres: 14
Número de Cuentas Entidades Bancarias: Banco Caja Social		

D. El Oficio

Oficio: TRABAJO EN TAGUA	Combina Materiales: <input checked="" type="checkbox"/> Sí <input type="checkbox"/> No	Recursos Naturales: Tagua
Técnica: Torno y Talla		Materia Prima: Tagua, madera
Insumos: Tintes, felpas, abrasivos, pastas para brillo, pegantes, lacas, lijas, grasas vegetales		
Herramientas/Máquinas/Otros: Sierra sin-fin, caladora, torno, lijadora, motortool, fresas, formones, guías, seguetas		

E. Los Productos

Pieza	Nombre	Línea	Función	Calidad	Acabados
			U <input type="checkbox"/> D <input type="checkbox"/>	E <input type="checkbox"/> B <input type="checkbox"/> R <input type="checkbox"/> D <input type="checkbox"/>	
			U <input type="checkbox"/> D <input type="checkbox"/>	E <input type="checkbox"/> B <input type="checkbox"/> R <input type="checkbox"/> D <input type="checkbox"/>	
			U <input type="checkbox"/> D <input type="checkbox"/>	E <input type="checkbox"/> B <input type="checkbox"/> R <input type="checkbox"/> D <input type="checkbox"/>	
			U <input type="checkbox"/> D <input type="checkbox"/>	E <input type="checkbox"/> B <input type="checkbox"/> R <input type="checkbox"/> D <input type="checkbox"/>	
			U <input type="checkbox"/> D <input type="checkbox"/>	E <input type="checkbox"/> B <input type="checkbox"/> R <input type="checkbox"/> D <input type="checkbox"/>	
			U <input type="checkbox"/> D <input type="checkbox"/>	E <input type="checkbox"/> B <input type="checkbox"/> R <input type="checkbox"/> D <input type="checkbox"/>	

F. Producción y Mercadeo

Producto	Producción/Mes (U)	Costo	Precio Taller	Precio en Región	Precio en Bogotá	Peso	Empaque si/no	Costo Empaque

Costo transp./Kg a Bogotá: _____ Comercialización: Directa Indirecta Ferias Otras

G. Observaciones y Recomendaciones:

En esta asesoría no se hizo evaluación de productos	
---	--

Responsable: Ana Ximena Arango G	Fecha: Abril 23 de 2003
----------------------------------	-------------------------



Ministerio de Comercio, Industria y Turismo
artesanías de colombia.s.a.

Ficha del Productor / Taller



A. Datos Generales

Departamento: Boyacá	Dirección: Cile 17 #12-33
Ciudad/Municipio: Chiquinquirá	Teléfono: (8) 726 1733
Vereda / Localidad:	Etnia:
Tipo de Población: Urbana	Nombres Entidad / Contacto Local:

B. Artesanos Responsables

Nombre: José Hernando Castro	Nombre:		
Documento de Identidad: 4.095.754 Chiquinquirá	Documento de Identidad:		
Fecha de Nacimiento: 28/11/50	Lugar: Chiquinquirá (Boyacá)	Fecha de Nacimiento:	Lugar:
Formación: Bachillerato	Formación:		
Idioma(s):	Idioma(s):		

C. El Grupo Artesanal (Formal - Informal)

Nombre o Razón Social: EL AJEDREZ	Fecha de Creación:	
NIT: 820.003.211-6	No Integrantes: 5	No Integrantes Activos: 5
Personería Jurídica:	Mujeres:	Mujeres:
Representante Legal: José Hernando Castro	Hombres:	Hombres:
Número de Cuentas Entidades Bancarias: 1		

D. El Oficio

Oficio: TRABAJO EN TAGUA	Combina Materiales: Si <input checked="" type="checkbox"/> No <input type="checkbox"/>	Recursos Naturales: Tagua
Técnica: Torno y Talla		Materia Prima: Tagua, madera
Insumos: Tintes, felpas, abrasivos, pastas para brillo, pegantes, lacas, lijas, grasas vegetales		
Herramientas/Máquinas/Otros: Sierra sin-fin, caladora, torno, lijadora, motortool, fresas, formones, guvias, seguetas		

E. Los Productos

Pieza	Nombre	Línea	Función	Calidad	Acabados
			U <input type="checkbox"/> D <input type="checkbox"/>	E <input type="checkbox"/> B <input type="checkbox"/> R <input type="checkbox"/> D <input type="checkbox"/>	
			U <input type="checkbox"/> D <input type="checkbox"/>	E <input type="checkbox"/> B <input type="checkbox"/> R <input type="checkbox"/> D <input type="checkbox"/>	
			U <input type="checkbox"/> D <input type="checkbox"/>	E <input type="checkbox"/> B <input type="checkbox"/> R <input type="checkbox"/> D <input type="checkbox"/>	
			U <input type="checkbox"/> D <input type="checkbox"/>	E <input type="checkbox"/> B <input type="checkbox"/> R <input type="checkbox"/> D <input type="checkbox"/>	
			U <input type="checkbox"/> D <input type="checkbox"/>	E <input type="checkbox"/> B <input type="checkbox"/> R <input type="checkbox"/> D <input type="checkbox"/>	
			U <input type="checkbox"/> D <input type="checkbox"/>	E <input type="checkbox"/> B <input type="checkbox"/> R <input type="checkbox"/> D <input type="checkbox"/>	

F. Producción y Mercadeo

Producto	Producción/Mes (U)	Costo	Precio Taller	Precio en Región	Precio en Bogotá	Peso	Empaque sí/no	Costo Empaque

Costo transp./Kg a Bogotá: Comercialización: Directa Indirecta Ferias Otras

G. Observaciones y Recomendaciones:

En esta asesoría no se hizo evaluación de productos	
---	--

Responsable: Ana Ximena Arango G	Fecha: Abril 23 de 2003
----------------------------------	-------------------------



Ministerio de Comercio, Industria y Turismo
artesanas de colombia.s.a.

Ficha del Productor / Taller



A. Datos Generales

Departamento: Boyacá	Dirección: Cile 19 #7-31
Ciudad/Municipio: Chiquinquirá	Teléfono: (8) 726 1358
Vereda / Localidad:	Etnia:
Tipo de Población: Urbana	Nombres Entidad / Contacto Local:

B. Artesanos Responsables

Nombre: Giovanni Arenas V	Nombre:		
Documento de Identidad: 7.308.430 Chiquinquirá	Documento de Identidad:		
Fecha de Nacimiento: 1969	Lugar: Chiquinquirá (Boyacá)	Fecha de Nacimiento:	Lugar:
Formación: Universitaria	Formación:		
Idioma(s):	Idioma(s):		

C. El Grupo Artesanal (Formal - Informal)

Nombre o Razón Social: ARENAS ARTESANIAS	Fecha de Creación: 1998	
NIT: 820.003.211-6	No Integrantes: 3	No Integrantes Activos: 4
Personería Jurídica:	Mujeres: 1	Mujeres: 2
Representante Legal: Giovanni Arenas V	Hombres: 2	Hombres: 2
Número de Cuentas Entidades Bancarias:		

D. El Oficio

Oficio: TRABAJO EN TAGUA	Combina Materiales: Si <input checked="" type="checkbox"/> No <input type="checkbox"/>	Recursos Naturales: Tagua
Técnica: Torno y Talla		Materia Prima: Tagua, madera
Insumos: Tintes, felpas, abrasivos, pastas para brillo, pegantes, lacas, lijas, grasas vegetales		
Herramientas/Máquinas/Otros: Sierra sin-fin, caladora, torno, lijadora, motortool, fresas, formones, guías, seguetas		

E. Los Productos

Pieza	Nombre	Línea	Función	Calidad	Acabados
			U <input type="checkbox"/> D <input type="checkbox"/>	E <input type="checkbox"/> B <input type="checkbox"/> R <input type="checkbox"/> D <input type="checkbox"/>	
			U <input type="checkbox"/> D <input type="checkbox"/>	E <input type="checkbox"/> B <input type="checkbox"/> R <input type="checkbox"/> D <input type="checkbox"/>	
			U <input type="checkbox"/> D <input type="checkbox"/>	E <input type="checkbox"/> B <input type="checkbox"/> R <input type="checkbox"/> D <input type="checkbox"/>	
			U <input type="checkbox"/> D <input type="checkbox"/>	E <input type="checkbox"/> B <input type="checkbox"/> R <input type="checkbox"/> D <input type="checkbox"/>	
			U <input type="checkbox"/> D <input type="checkbox"/>	E <input type="checkbox"/> B <input type="checkbox"/> R <input type="checkbox"/> D <input type="checkbox"/>	
			U <input type="checkbox"/> D <input type="checkbox"/>	E <input type="checkbox"/> B <input type="checkbox"/> R <input type="checkbox"/> D <input type="checkbox"/>	

F. Producción y Mercadeo

Producto	Producción/Mes (U)	Costo	Precio Taller	Precio en Región	Precio en Bogotá	Peso	Empaque sí/no	Costo Empaque
Costo transp./Kg a Bogotá:		Comercialización: Directa <input type="checkbox"/> Indirecta <input type="checkbox"/> Ferias <input type="checkbox"/> Otras <input type="checkbox"/>						

G. Observaciones y Recomendaciones:

En esta asesoría no se hizo evaluación de productos	
---	--

Responsable: Ana Ximena Arango G	Fecha: Abril 23 de 2003
----------------------------------	-------------------------



Ministerio de Comercio, Industria y Turismo
artesanías de colombia.s.a.

Ficha del Productor / Taller



A. Datos Generales

Departamento: Boyacá	Dirección: Cra 9 #14-17
Ciudad/Municipio: Villa de Leiva	Teléfono: (8) 732 1063 - Cel: 310 819
Vereda / Localidad:	Etnia:
Tipo de Población: Urbana	Nombres Entidad / Contacto Local: Oficina de Turismo de Villa de Leiva

B. Artesanos Responsables

Nombre: Blanca Marina Durán I	Nombre: Jairo Torres Fernandes
Documento de Identidad: 23.689.852 Villa de Leiva	Documento de Identidad: 19.283.477
Fecha de Nacimiento: 04/07/66	Fecha de Nacimiento: 15/03/56
Lugar: Villa de Leiva (Boyacá)	Lugar: Bogotá
Formación: Técnica	Formación: Técnica
Idioma(s):	Idioma(s):

C. El Grupo Artesanal (Formal - Informal)

Nombre o Razón Social: ARTE VILLA	Fecha de Creación: Marzo de 2000	
NIT:	No Integrantes: 6	No Integrantes Activos: 6
Personería Jurídica:	Mujeres: 5	Mujeres: 5
Representante Legal: Blanca Marina Durán I	Hombres: 1	Hombres: 1
Número de Cuentas Entidades Bancarias:		

D. El Oficio

Oficio: TEJEDURIA	Combina Materiales: Si <input checked="" type="checkbox"/> No <input type="checkbox"/>	Recursos Naturales: Fibra lanar
Técnica: Telar Horizontal y Vertical, Macramé, Crochet, 2 agujas		Materia Prima: Lana
Insumos: Cuero, fique, telas, fibras naturales, tintes		
Herramientas/Máquinas/Otros: Telares, agujas, máquina de coser, fileteadora		

E. Los Productos

Pieza	Nombre	Línea	Función	Calidad	Acabados
			U <input type="checkbox"/> D <input type="checkbox"/>	E <input type="checkbox"/> B <input type="checkbox"/> R <input type="checkbox"/> D <input type="checkbox"/>	
			U <input type="checkbox"/> D <input type="checkbox"/>	E <input type="checkbox"/> B <input type="checkbox"/> R <input type="checkbox"/> D <input type="checkbox"/>	
			U <input type="checkbox"/> D <input type="checkbox"/>	E <input type="checkbox"/> B <input type="checkbox"/> R <input type="checkbox"/> D <input type="checkbox"/>	
			U <input type="checkbox"/> D <input type="checkbox"/>	E <input type="checkbox"/> B <input type="checkbox"/> R <input type="checkbox"/> D <input type="checkbox"/>	
			U <input type="checkbox"/> D <input type="checkbox"/>	E <input type="checkbox"/> B <input type="checkbox"/> R <input type="checkbox"/> D <input type="checkbox"/>	
			U <input type="checkbox"/> D <input type="checkbox"/>	E <input type="checkbox"/> B <input type="checkbox"/> R <input type="checkbox"/> D <input type="checkbox"/>	

F. Producción y Mercadeo

Producto	Producción/Mes (U)	Costo	Precio Taller	Precio en Región	Precio en Bogotá	Peso	Empaque si/no	Costo Empaque

Costo transp. Kg a Bogotá: Comercialización: Directa Indirecta Ferias Otras

G. Observaciones y Recomendaciones:

En esta asesoría no se hizo evaluación de productos	
---	--

Responsable: Ana Ximena Arango G	Fecha: Abril 23 de 2003
----------------------------------	-------------------------



Ministerio de Comercio, Industria y Turismo
artesanías de colombia.s.a.

Ficha del Productor / Taller



A. Datos Generales

Departamento: Boyacá	Dirección: Cra 7 #12A-112
Ciudad/Municipio: Villa de Leiva	Teléfono: (8) 732 0943 - Cel: 310 218 4832
Vereda / Localidad:	Etnia:
Tipo de Población: Urbana	Nombres Entidad / Contacto Local: Oficina de Turismo de Villa de Leiva

B. Artesanos Responsables

Nombre: Cruz Elena Tovar R	Nombre:		
Documento de Identidad: 23.689.485	Documento de Identidad:		
Fecha de Nacimiento: 03/04/60	Lugar: Villa de Leiva (Boyacá)	Fecha de Nacimiento:	Lugar:
Formación: 8° Grado	Formación:		
Idioma(s):	Idioma(s):		

C. El Grupo Artesanal (Formal - Informal)

Nombre o Razón Social: ARTE ELENA	Fecha de Creación: 1980	
NIT:	No Integrantes: 2	No Integrantes Activos: 2
Personería Jurídica:	Mujeres: 2	Mujeres: 2
Representante Legal: Cruz Elena Tovar R	Hombres: 0	Hombres: 0
Número de Cuentas Entidades Bancarias: Banco Popular # 25100595-5		

D. El Oficio

Oficio: TEJEDURIA	Combina Materiales: Si <input checked="" type="checkbox"/> No <input type="checkbox"/>	Recursos Naturales: Fibra lanar, algodón
Técnica: Telar Horizontal y Vertical		Materia Prima: Lana, algodón
Insumos: Cuero, fique, telas, tintes		
Herramientas/Máquinas/Otros: Telares, agujas, máquina de coser, fileteadora		

E. Los Productos

Pieza	Nombre	Línea	Función	Calidad	Acabados
			U <input type="checkbox"/> D <input type="checkbox"/>	E <input type="checkbox"/> B <input type="checkbox"/> R <input type="checkbox"/> D <input type="checkbox"/>	
			U <input type="checkbox"/> D <input type="checkbox"/>	E <input type="checkbox"/> B <input type="checkbox"/> R <input type="checkbox"/> D <input type="checkbox"/>	
			U <input type="checkbox"/> D <input type="checkbox"/>	E <input type="checkbox"/> B <input type="checkbox"/> R <input type="checkbox"/> D <input type="checkbox"/>	
			U <input type="checkbox"/> D <input type="checkbox"/>	E <input type="checkbox"/> B <input type="checkbox"/> R <input type="checkbox"/> D <input type="checkbox"/>	
			U <input type="checkbox"/> D <input type="checkbox"/>	E <input type="checkbox"/> B <input type="checkbox"/> R <input type="checkbox"/> D <input type="checkbox"/>	
			U <input type="checkbox"/> D <input type="checkbox"/>	E <input type="checkbox"/> B <input type="checkbox"/> R <input type="checkbox"/> D <input type="checkbox"/>	

F. Producción y Mercadeo

Producto	Producción/Mes (U)	Costo	Precio Taller	Precio en Región	Precio en Bogotá	Peso	Empaque si/no	Costo Empaque

Costo transp./Kg a Bogotá: _____ Comercialización: Directa Indirecta Ferias Otras

G. Observaciones y Recomendaciones:

En esta asesoría no se hizo evaluación de productos	
---	--

Responsable: Ana Ximena Arango G	Fecha: Abril 23 de 2003
----------------------------------	-------------------------



Ministerio de Comercio, Industria y Turismo
artesanías de colombia.s.a.

Ficha del Productor / Taller



A. Datos Generales

Departamento: Boyacá	Dirección: Cra 9 #14-17
Ciudad/Municipio: Villa de Leiva	Teléfono: (8) 732 1063 - Cel: 310 819
Vereda / Localidad:	Etnia:
Tipo de Población: Urbana	Nombres Entidad / Contacto Local: Oficina de Turismo de Villa de Leiva

B. Artesanos Responsables

Nombre: Jairo Torres Fernandes	Nombre:
Documento de Identidad: 19.263.477	Documento de Identidad:
Fecha de Nacimiento: 15/03/56 Lugar: Bogotá	Fecha de Nacimiento: Lugar:
Formación: Técnica	Formación:
Idioma(s):	Idioma(s):

C. El Grupo Artesanal (Formal - Informal)

Nombre o Razón Social: TALLER ARTESANAL DE VILLA DE LEIVA	Fecha de Creación: Agosto de 1994
NIT:	No Integrantes: 5 No Integrantes Activos: 5
Personería Jurídica:	Mujeres: 3 Mujeres: 3
Representante Legal: Jairo Torres Fernandes	Hombres: 2 Hombres: 2
Número de Cuentas Entidades Bancarias:	

D. El Oficio

Oficio: TEJEDURIA	Combina Materiales: Si <input checked="" type="checkbox"/> No <input type="checkbox"/>	Recursos Naturales: Fibra lanar
Técnica: Telar		Materia Prima: Lana
Insumos: Tintes		
Herramientas/Máquinas/Otros: Telares, agujas, máquina de coser, fileteadora		

E. Los Productos

Pieza	Nombre	Línea	Función	Calidad	Acabados
			U <input type="checkbox"/> D <input type="checkbox"/>	E <input type="checkbox"/> B <input type="checkbox"/> R <input type="checkbox"/> D <input type="checkbox"/>	
			U <input type="checkbox"/> D <input type="checkbox"/>	E <input type="checkbox"/> B <input type="checkbox"/> R <input type="checkbox"/> D <input type="checkbox"/>	
			U <input type="checkbox"/> D <input type="checkbox"/>	E <input type="checkbox"/> B <input type="checkbox"/> R <input type="checkbox"/> D <input type="checkbox"/>	
			U <input type="checkbox"/> D <input type="checkbox"/>	E <input type="checkbox"/> B <input type="checkbox"/> R <input type="checkbox"/> D <input type="checkbox"/>	
			U <input type="checkbox"/> D <input type="checkbox"/>	E <input type="checkbox"/> B <input type="checkbox"/> R <input type="checkbox"/> D <input type="checkbox"/>	
			U <input type="checkbox"/> D <input type="checkbox"/>	E <input type="checkbox"/> B <input type="checkbox"/> R <input type="checkbox"/> D <input type="checkbox"/>	

F. Producción y Mercadeo

Producto	Producción/Mes (U)	Costo	Precio Taller	Precio en Región	Precio en Bogotá	Peso	Empaque si/no	Costo Empaque

Costo transp./Kg a Bogotá: Comercialización: Directa Indirecta Ferias Otras

G. Observaciones y Recomendaciones:

En esta asesoría no se hizo evaluación de productos	
---	--

Responsable: Ana Ximena Arango G	Fecha: Abril 23 de 2003
----------------------------------	-------------------------



Ministerio de Comercio, Industria y Turismo
artesanías de colombia.s.a.

Ficha del Productor / Taller



A. Datos Generales

Departamento: Boyacá	Dirección: Cile 13 #9-85
Ciudad/Municipio: Villa de Leiva	Teléfono: (8) 732 1753
Vereda / Localidad:	Etnia:
Tipo de Población: Urbana y Rural	Nombres Entidad / Contacto Local: Oficina de Turismo de Villa de Leiva

B. Artesanos Responsables

Nombre: María Daniza Saenz H	Nombre:		
Documento de Identidad: 23.689.847	Documento de Identidad:		
Fecha de Nacimiento: 20/05/64	Lugar: Villa de Leiva (Boyacá)	Fecha de Nacimiento:	Lugar:
Formación: Técnica	Formación:		
Idioma(s):	Idioma(s):		

C. El Grupo Artesanal (Formal - Informal)

Nombre o Razón Social: TEJIDOS DANSA	Fecha de Creación: 1990	
NIT: 23.689.847-2	No Integrantes: 18	No Integrantes Activos: 18
Personería Jurídica:	Mujeres: 15	Mujeres: 15
Representante Legal: María Daniza Saenz H	Hombres: 3	Hombres: 3
Número de Cuentas Entidades Bancarias: Banco de Bogotá # 616307666		

D. El Oficio

Oficio: TEJEDURIA	Combina Materiales: Si <input checked="" type="checkbox"/> No <input type="checkbox"/>	Recursos Naturales: Fibra lanar, algodón
Técnica: Telar Horizontal y Vertical, Macramé, Crochet, 2 agujas		Materia Prima: Lana, algodón
Insumos: Cuero, tintes, suavizantes, fijadores		
Herramientas/Máquinas/Otros: Telares, agujas, máquina de coser		

E. Los Productos

Pieza	Nombre	Línea	Función	Calidad	Acabados
			U <input type="checkbox"/> D <input type="checkbox"/>	E <input type="checkbox"/> B <input type="checkbox"/> R <input type="checkbox"/> D <input type="checkbox"/>	
			U <input type="checkbox"/> D <input type="checkbox"/>	E <input type="checkbox"/> B <input type="checkbox"/> R <input type="checkbox"/> D <input type="checkbox"/>	
			U <input type="checkbox"/> D <input type="checkbox"/>	E <input type="checkbox"/> B <input type="checkbox"/> R <input type="checkbox"/> D <input type="checkbox"/>	
			U <input type="checkbox"/> D <input type="checkbox"/>	E <input type="checkbox"/> B <input type="checkbox"/> R <input type="checkbox"/> D <input type="checkbox"/>	
			U <input type="checkbox"/> D <input type="checkbox"/>	E <input type="checkbox"/> B <input type="checkbox"/> R <input type="checkbox"/> D <input type="checkbox"/>	
			U <input type="checkbox"/> D <input type="checkbox"/>	E <input type="checkbox"/> B <input type="checkbox"/> R <input type="checkbox"/> D <input type="checkbox"/>	

F. Producción y Mercadeo

Producto	Producción/Mes (U)	Costo	Precio Taller	Precio en Región	Precio en Bogotá	Peso	Empaque si/no	Costo Empaque

Costo transp./Kg a Bogotá: Comercialización: Directa Indirecta Ferias Otras

G. Observaciones y Recomendaciones:

En esta asesoría no se hizo evaluación de productos

Responsable: Ana Ximena Arango G Fecha: Abril 23 de 2003



Ministerio de Comercio, Industria y Turismo
artesanías de colombia.s.a.

Ficha del Productor / Taller



A. Datos Generales

Departamento: Boyacá	Dirección: Cra 10 #10-02
Ciudad/Municipio: Villa de Leiva	Teléfono: (8) 732 0081 - Cel: 310 551 4932
Vereda / Localidad:	Etnia:
Tipo de Población: Urbana y Rural	Nombres Entidad / Contacto Local: Oficina de Turismo de Villa de Leiva

B. Artesanos Responsables

Nombre: Siervo Tulio Espitia A	Nombre:
Documento de Identidad: 79.497.073 Bogotá	Documento de Identidad:
Fecha de Nacimiento: 04/11/68 Lugar: Gachantiva	Fecha de Nacimiento: Lugar:
Formación: Técnica	Formación:
Idioma(s):	Idioma(s):

C. El Grupo Artesanal (Formal - Informal)

Nombre o Razón Social: TAFETAN	Fecha de Creación: 1994
NIT:	No Integrantes: 20 No Integrantes Activos: 20
Personería Jurídica:	Mujeres: 18 Mujeres: 18
Representante Legal: Siervo Tulio Espitia A	Hombres: 2 Hombres: 2
Número de Cuentas Entidades Bancarias: Banco Popular # 251758389	

D. El Oficio

Oficio: TEJEDURIA	Combina Materiales: <input checked="" type="checkbox"/> Sí <input type="checkbox"/> No	Recursos Naturales: Fibra lanar, algodón
Técnica: Telar Horizontal y Vertical, Macramé, Crochet, 2 agujas		Materia Prima: Lana, algodón
Insumos: Cuero, cumare, tintes, suavizantes, desengomantes		
Herramientas/Máquinas/Otros: Telares, agujas, máquina de coser		

E. Los Productos

Pieza	Nombre	Línea	Función	Calidad	Acabados
			U <input type="checkbox"/> D <input type="checkbox"/>	E <input type="checkbox"/> B <input type="checkbox"/> R <input type="checkbox"/> D <input type="checkbox"/>	
			U <input type="checkbox"/> D <input type="checkbox"/>	E <input type="checkbox"/> B <input type="checkbox"/> R <input type="checkbox"/> D <input type="checkbox"/>	
			U <input type="checkbox"/> D <input type="checkbox"/>	E <input type="checkbox"/> B <input type="checkbox"/> R <input type="checkbox"/> D <input type="checkbox"/>	
			U <input type="checkbox"/> D <input type="checkbox"/>	E <input type="checkbox"/> B <input type="checkbox"/> R <input type="checkbox"/> D <input type="checkbox"/>	
			U <input type="checkbox"/> D <input type="checkbox"/>	E <input type="checkbox"/> B <input type="checkbox"/> R <input type="checkbox"/> D <input type="checkbox"/>	
			U <input type="checkbox"/> D <input type="checkbox"/>	E <input type="checkbox"/> B <input type="checkbox"/> R <input type="checkbox"/> D <input type="checkbox"/>	

F. Producción y Mercadeo

Producto	Producción/Mes (U)	Costo	Precio Taller	Precio en Región	Precio en Bogotá	Peso	Empaque sí/no	Costo Empaque

Costo transp./Kg a Bogotá: Comercialización: Directa Indirecta Ferias Otras

G. Observaciones y Recomendaciones:

En esta asesoría no se hizo evaluación de productos

Responsable: Ana Ximena Arango G Fecha: Abril 23 de 2003



Ministerio de Comercio, Industria y Turismo
artesanías de colombia.s.a.

Ficha del Productor / Taller



A. Datos Generales

Departamento: Boyacá	Dirección: Cra 18 #14-31
Ciudad/Municipio: Villa de Leiva	Teléfono: (8) 732 0527
Vereda / Localidad:	Etnia:
Tipo de Población: Urbana y Rural	Nombres Entidad / Contacto Local: Oficina de Turismo de Villa de Leiva

B. Artesanos Responsables

Nombre: Bertha Marina Cortés	Nombre: Juan Carlos Velandia Cortés
Documento de Identidad: 23.688.842	Documento de Identidad: 7.127.007
Fecha de Nacimiento: 28/06/39	Lugar: Villa de Leiva (Boyacá)
Formación: Técnica	Formación: Técnica
Idioma(s):	Idioma(s):

C. El Grupo Artesanal (Formal - Informal)

Nombre o Razón Social: CREACIONES BERTHA	Fecha de Creación: 1986	
NIT:	No Integrantes: 10	No Integrantes Activos: 4
Personería Jurídica:	Mujeres: 8	Mujeres: 3
Representante Legal: Bertha Marina Cortés	Hombres: 2	Hombres: 1
Número de Cuentas Entidades Bancarias: Banco Popular # 251114823		

D. El Oficio

Oficio: TEJEDURIA	Combina Materiales: Si <input checked="" type="checkbox"/> No <input type="checkbox"/>	Recursos Naturales: Fibra lanar
Técnica: Telar Horizontal y Vertical, Crochet, 2 agujas		Materia Prima: Lana
Insumos: Tintes, suavizantes, fijadores, mordientes		
Herramientas/Máquinas/Otros: Telares, agujas, máquina de coser, fileteadora		

E. Los Productos

Pieza	Nombre	Línea	Función	Calidad	Acabados
			U <input type="checkbox"/> D <input type="checkbox"/>	E <input type="checkbox"/> B <input type="checkbox"/> R <input type="checkbox"/> D <input type="checkbox"/>	
			U <input type="checkbox"/> D <input type="checkbox"/>	E <input type="checkbox"/> B <input type="checkbox"/> R <input type="checkbox"/> D <input type="checkbox"/>	
			U <input type="checkbox"/> D <input type="checkbox"/>	E <input type="checkbox"/> B <input type="checkbox"/> R <input type="checkbox"/> D <input type="checkbox"/>	
			U <input type="checkbox"/> D <input type="checkbox"/>	E <input type="checkbox"/> B <input type="checkbox"/> R <input type="checkbox"/> D <input type="checkbox"/>	
			U <input type="checkbox"/> D <input type="checkbox"/>	E <input type="checkbox"/> B <input type="checkbox"/> R <input type="checkbox"/> D <input type="checkbox"/>	
			U <input type="checkbox"/> D <input type="checkbox"/>	E <input type="checkbox"/> B <input type="checkbox"/> R <input type="checkbox"/> D <input type="checkbox"/>	

F. Producción y Mercadeo

Producto	Producción/Mes (U)	Costo	Precio Taller	Precio en Región	Precio en Bogotá	Peso	Empaque si/no	Costo Empaque

Costo transp./Kg a Bogotá: Comercialización: Directa Indirecta Ferias Otras

G. Observaciones y Recomendaciones:

En esta asesoría no se hizo evaluación de productos

Responsable: Ana Ximena Arango G Fecha: Abril 23 de 2003



Ministerio de Comercio, Industria y Turismo
artesanías de colombia.s.a.

Ficha del Productor / Taller



A. Datos Generales

Departamento: Boyacá	Dirección: Cra 6 #10-58
Ciudad/Municipio: Belén	Teléfono: (8) 787 0481
Vereda / Localidad: Vereda Tuate	Etnia:
Tipo de Población: Rural	Nombres Entidad / Contacto Local: Camara de Comercio Duitama

B. Artesanos Responsables

Nombre: Matilde Ayala G	Nombre:		
Documento de Identidad: 23.544.160	Documento de Identidad:		
Fecha de Nacimiento: 17/08/44	Lugar: Belén (Boyacá)	Fecha de Nacimiento:	Lugar:
Formación: Primaria	Formación:		
Idioma(s):	Idioma(s):		

C. El Grupo Artesanal (Formal - Informal)

Nombre o Razón Social: ASOCIACION ARTESANOS DE TUATE	Fecha de Creación: 1999	
NIT:	No Integrantes: 10	No integrantes Activos: 10
Personería Jurídica:	Mujeres: 8	Mujeres: 8
Representante Legal: Matilde Ayala G	Hombres: 2	Hombres: 2
Número de Cuentas Entidades Bancarias:		

D. El Oficio

Oficio: ALFARERIA	Combina Materiales: Si <input type="checkbox"/> No <input checked="" type="checkbox"/>	Recursos Naturales: Arcilla
Técnica: Torno y Modelado		Materia Prima: Arcilla
Insumos:		
Herramientas/Máquinas/Otros: Horno de leña, espátulas de madera		

E. Los Productos

Pieza	Nombre	Línea	Función	Calidad	Acabados
			U <input type="checkbox"/> D <input type="checkbox"/>	E <input type="checkbox"/> B <input type="checkbox"/> R <input type="checkbox"/> D <input type="checkbox"/>	
			U <input type="checkbox"/> D <input type="checkbox"/>	E <input type="checkbox"/> B <input type="checkbox"/> R <input type="checkbox"/> D <input type="checkbox"/>	
			U <input type="checkbox"/> D <input type="checkbox"/>	E <input type="checkbox"/> B <input type="checkbox"/> R <input type="checkbox"/> D <input type="checkbox"/>	
			U <input type="checkbox"/> D <input type="checkbox"/>	E <input type="checkbox"/> B <input type="checkbox"/> R <input type="checkbox"/> D <input type="checkbox"/>	
			U <input type="checkbox"/> D <input type="checkbox"/>	E <input type="checkbox"/> B <input type="checkbox"/> R <input type="checkbox"/> D <input type="checkbox"/>	
			U <input type="checkbox"/> D <input type="checkbox"/>	E <input type="checkbox"/> B <input type="checkbox"/> R <input type="checkbox"/> D <input type="checkbox"/>	

F. Producción y Mercadeo

Producto	Producción/Mes (U)	Costo	Precio Taller	Precio en Región	Precio en Bogotá	Peso	Empaque si/no	Costo Empaque

Costo transp./Kg a Bogotá: Comercialización: Directa Indirecta Ferias Otras

G. Observaciones y Recomendaciones:

En esta asesoría no se hizo evaluación de productos

Responsable: Ana Ximena Arango G Fecha: Abril 22 de 2003



Ministerio de Comercio, Industria y Turismo
artesanías de colombia.s.a.

Ficha del Productor / Taller



A. Datos Generales

Departamento: Cundinamarca	Dirección:
Ciudad/Municipio: Ubaté	Teléfono: (1) 855 2077
Vereda / Localidad:	Etnia:
Tipo de Población: Urbana	Nombres Entidad / Contacto Local: Fundación Compartir

B. Artesanos Responsables

Nombre: Abigail Gomez	Nombre:		
Documento de Identidad: 21.056.183	Documento de Identidad:		
Fecha de Nacimiento: 16/04/57	Lugar: Ubaté (Cundinamarca)	Fecha de Nacimiento:	Lugar:
Formación: Bachillerato	Formación:		
Idioma(s):	Idioma(s):		

C. El Grupo Artesanal (Formal - Informal)

Nombre o Razón Social: ASARVU	Fecha de Creación:	
NIT:	No Integrantes: 17	No Integrantes Activos: 17
Personería Jurídica:	Mujeres: 16	Mujeres: 16
Representante Legal:	Hombres: 1	Hombres: 1
Número de Cuentas Entidades Bancarias:		

D. El Oficio

Oficio: TEJEDURIA	Combina Materiales: Si <input type="checkbox"/> No <input checked="" type="checkbox"/>	Recursos Naturales: Fibra lanar
Técnica: Telar y 2 agujas		Materia Prima: Lana
Insumos: Tintes, jabones, suavizantes, lona, alumbre, lanolina		
Herramientas/Máquinas/Otros: Telares, agujas		

E. Los Productos

Pieza	Nombre	Línea	Función	Calidad	Acabados
			U <input type="checkbox"/> D <input type="checkbox"/>	E <input type="checkbox"/> B <input type="checkbox"/> R <input type="checkbox"/> D <input type="checkbox"/>	
			U <input type="checkbox"/> D <input type="checkbox"/>	E <input type="checkbox"/> B <input type="checkbox"/> R <input type="checkbox"/> D <input type="checkbox"/>	
			U <input type="checkbox"/> D <input type="checkbox"/>	E <input type="checkbox"/> B <input type="checkbox"/> R <input type="checkbox"/> D <input type="checkbox"/>	
			U <input type="checkbox"/> D <input type="checkbox"/>	E <input type="checkbox"/> B <input type="checkbox"/> R <input type="checkbox"/> D <input type="checkbox"/>	
			U <input type="checkbox"/> D <input type="checkbox"/>	E <input type="checkbox"/> B <input type="checkbox"/> R <input type="checkbox"/> D <input type="checkbox"/>	
			U <input type="checkbox"/> D <input type="checkbox"/>	E <input type="checkbox"/> B <input type="checkbox"/> R <input type="checkbox"/> D <input type="checkbox"/>	

F. Producción y Mercadeo

Producto	Producción/Mes (U)	Costo	Precio Taller	Precio en Región	Precio en Bogotá	Peso	Empaque si/no	Costo Empaque

Costo transp./Kg a Bogotá: Comercialización: Directa Indirecta Ferias Otras

G. Observaciones y Recomendaciones:

En esta asesoría no se hizo evaluación de productos

Responsable: Ana Ximena Arango G

Fecha: Mayo 7 de 2003



Ministerio de Comercio, Industria y Turismo
artesanías de colombia.s.a.

ANEXOS 3

CONSOLIDADO DE VIAJE
CARTA DE CONVOCATORIA A ARTESANOS
CARTA A ALCALDIAS

Localización		Observación	
Depto	Muni	Observación	Observación
Boyacá	Tunja		
Boyacá	Tibaitosa		
Cundinamarca	Cucunubate		

OBSERVACIÓN GEN



Ministerio de Comercio, Industria y Turismo
artesanias de colombia.s.a.



Bogotá, D.C., Abril 8 de 2003

Señora;
BLANCA MARINA DURAN
ARTE VILLA
Villa de Leiva

Referencia: Programa de Mejoramiento de la Competitividad del Sector Artesanal Colombiano – Fomipyme, Convenio FIDUIFI – ARTESANIAS DE COLOMBIA.

Apreciada Señora Blanca Marina:

La presente con el fin de informarle que prestaremos los días **Miércoles 23 y Jueves 24** del presente mes, una asesoría en diseño de empaques y embalajes por medio de talleres de creatividad para diseñarlos y elaborarlos posteriormente, con el fin de mejorar la comercialización de sus productos.

El taller se dictara en la Cámara de Comercio de Tunja el Miércoles de 2 pm a 5 pm y el Jueves de 8 am a 12 y de 2 a 5 pm.

Debe llevar algunas muestras de sus productos más representativos, así como los empaques , etiquetas, tarjetas o logos que maneja, tijeras, reglas, lápiz, borrador y bisturí.

Cualquier inquietud o información adicional puede comunicarse a los teléfonos 286 6735 o al 286 1766, Centro de Diseño de Artesanías de Colombia con Ana Ximena Arango, en la ciudad de Bogotá.

Agradezco de antemano su colaboración y la asistencia al taller.

Cordialmente,

ANA XIMENA ARANGO G
Asesora en Diseño



Bogotá, DC., abril 3 de 2003

Doctor
GUSTAVO ALFREDO CANO RIAÑO
Alcalde de Duitama
Dpto. Boyacá

Referencia: Programa de Mejoramiento de la Competitividad del Sector Artesanal Colombiano-Fomipyme, Convenio Fidui-fi- Artesanías de Colombia

Apreciado doctor Cano:

Con la presente informamos que en el marco de la ejecución del convenio en referencia, iniciaremos a partir del mes de abril, una Asesoría en diseño y elaboración de empaques y embalajes en la parte artesanal.

Para este evento se contará con la asesoría profesional de la Diseñadora Industrial **ANA XIMENA ARANGO GAVIRIA** identificada con cedula de ciudadanía No. **41.919.085** de Armenia

Cualquier inquietud al respecto, gustosamente lo atenderemos en el teléfono 091/2861766-64 Extensión 216 con Fresia Beatriz Londoño Soto y Nydia Leonor Castellanos Gasca.

Agradecemos de antemano toda su colaboración.

Cordialmente,

ERNESTO ORLANDO BENAVIDES
Subgerente Administrativo y Financiero

CONCLUSIONES Y OBSERVACIONES

- Con estas asesorías a diferentes grupos artesanales en Boyacá, se pudo demostrar que el Diseñador debe ser solamente una guía, un medio para que el *artesano logre desarrollar y plasmar su idea de diseño*, no es su función imponerle sus diseños. En este caso concreto no se llevaban diseños preconcebidos desde Bogotá, sino que fue allá, en el terreno, en contacto con los artesanos que se generaron los diseños de los empaques. Es importante que *el artesano sienta como suyo el diseño, pueda apropiarlo y en un futuro pueda desarrollar por sí mismo diferentes diseños ya sea de empaques o de productos*.

- Como resultado en cuanto a diseño, vale la pena resaltar que se cumplió con el objetivo inicial de *salirse del paradigma* en cuanto a forma que se tiene para los empaques: *la "caja" y la "bolsa"*.

Partiendo de las formas básicas del producto, se lograron hacer *abstracciones con líneas claras y limpias*, empaques que tuvieran identidad con el producto contenido, que llegaran a verse uno parte del otro, no como elementos externos que chocan entre sí, *empaques "transparentes", "limpios" y "claros"*.

En cuanto a la funcionalidad se trabajaron *materiales a los que los artesanos tuvieran fácil acceso*, en el caso del cartón se les dio capacitación para el manejo de este y se busco la construcción de los empaques por medio de *ensambles simples y sin uso de pegues* logrando empaques en su totalidad *apilables*.

- El tiempo para los talleres fue demasiado corto, debería *aumentarse 1 día* por cada grupo. Otra recomendación es tratar que en lo posible se trabaje con grupos que tengan *oficios iguales o similares* y así poder analizar más a fondo los *requerimientos de cada empaque*.

- *Reforzar el grupo artesanal de Tipacoque en cuanto a asociatividad*. La artesana líder ya no vive en el municipio y hasta ahora no hay ninguna que haya tomado el liderato para continuar con la elaboración de productos y su posterior comercialización. Debe ponerse especial atención ya que Artesanías de Colombia ha invertido esfuerzos considerables en este municipio en los últimos años.

- A continuación presento algunas observaciones prácticas con relación a Tipacoque ya que es el que presenta un poco más de inconvenientes en cuanto a la logística en la planeación del viaje:

En este informe en la pág. 66 se encuentran los teléfonos de la Alcaldía y de Telecom, únicos sitios hasta la fecha con los que es posible la comunicación en Tipacoque.

En cuanto a hospedaje, una opción es el Hotel Internacional en Soatá, a 35-40 min. de Tipacoque. Otra observación en cuanto a Tipacoque y Soatá es la diferencia de clima con relación al resto de municipios visitados en Boyacá. Se recomienda usar jeans y camiseta ya que el clima es templado tanto en el día como en la noche. Para el viaje de Duitama a Tipacoque (debe ir primero a Soatá) se recomienda llevar chaqueta ya que se cruza por un páramo.

- Para terminar, podría concluirse que el tema de *diseño de empaques* está bien incipiente en la mayoría de los grupos visitados. Sin embargo, los artesanos son conscientes de su importancia y que es un aspecto que deben comenzar a tener en cuenta, pero *no saben como hacerlo, como empezar a generar ideas, diseños*, en algunos casos no tienen claro cuál es la función del empaque y por eso los intentos de generar empaques se pierden.

Es por esto, que entidades como *Artesanías de Colombia* deben continuar apoyando a los artesanos con este tipo de talleres y así lograr que sus productos sean más *competitivos en este mercado actual tan ágil y cambiante*.

NOTA: Los artesanos que elaboraron los productos que aparecen en las fotos de **Fichas de Productos**, en algunos casos no corresponden al taller de la etiqueta. La imagen gráfica corresponde al "Proyecto Visión" antes mencionado en este informe, y se tomó con el fin de mostrar su uso en etiquetas incorporadas al empaque diseñado.

